



ДУХОВНЫЕ ТРАДИЦИИ

Великий пост – весна души

2



ЗАЩИТА ПРАВ ПОТРЕБИТЕЛЕЙ

Люберецкому Управлению по ЗПП исполняется 20 лет

3



АХ, КАКАЯ ЖЕНЩИНА!

Знакомьтесь: полковник внутренней службы Валентина Закурдаева

3

ПОЗДРАВЛЕНИЯ

Уважаемые работники и ветераны торговли, бытового обслуживания и жилищно-коммунального хозяйства!

Сердечно поздравляем вас с профессиональным праздником!

Каждый Ваш день и час, проведенный на службе, связан с обеспечением комфорта для людей – в домах, на производстве, в школах, больницах и других учреждениях.

Мы привыкли к тому, что в квартирах есть тепло и электричество, в магазинах – изобилие, к тому, что кто-то рано утром расчищает дороги, вывозит мусор и доставляет товары по месту назначения. А ведь за всеми этими «незаметными» делами стоит труд миллионов людей. И оценить этот труд мы можем лишь тогда, когда случается проблема. И это закономерно, потому что от вашего профессионализма зависит, как сложится новый день каждого горожанина.

Люберецкая администрация и депутатский корпус стараются идти в ногу со временем, и делают все возможное, чтобы объекты ЖКХ были модернизированы в соответствии с современными требованиями, чтобы торговля и сфера услуг выходили на качественно новый уровень. Но и сами вы не стоите на месте – ищите и применяете новые технологии, стараетесь, чтобы потребитель чувствовал себя уверенно и комфортно.

Спасибо вам за самоотверженный труд! От всей души желаем вам отменного здоровья, счастья, благополучия, терпения, исполнения всех надежд, мира и добра!

И пусть наше сотрудничество, творческие находки и стремления поднимут отрасль на более высокий уровень, отчего жизнь люберчан станет еще красивее и удобнее.

Глава Люберецкого района и города Люберцы
В.П. Ружицкий

Председатель Совета депутатов города Люберцы
С.Н. Антонов

Дорогие друзья и коллеги!

Поздравляю Вас с нашим профессиональным праздником – Днем жилищно-коммунального работника!

Сфера нашей деятельности является одной из самых важных в создании комфортного проживания жителей в своих домах.

Своим трудом мы улучшаем облик города, создаем чистоту и порядок во дворах, ремонтируем дома, подъезды и квартиры, реализуем планы внедрения энергосберегающих технологий в жилых домах, выполняем работы по благоустройству внутридворовых территорий.

Друзья! В этот день хочется пожелать Вам успехов в работе, семейного благополучия и, конечно, здоровья! Выражаю искреннюю благодарность каждому работнику нашего коллектива, а также ветеранам жилищного треста за добросовестный труд на благо жителей города.

С уважением, **М.К. АЗИЗОВ**,
генеральный директор
ОАО «ЛГЖТ»

www.lubgazeta.ru

Люберецкая ГАЗЕТА

Издается с 1995 года

Местные новости – из первых рук!

№ 10 (1427), пятница, 15 марта 2013 г.

ТЕМА НОМЕРА

Люберцы
Томилино
Красково
Малаховка
Октябрьский
Котельники
Дзержинский
Лыткарино
Жулебино
Некрасовка
Кожухово

16+



«БЕЛОСНЕЖКА» И 220 ГНОМОВ



Вчера в микрорайоне 7-8 города Люберцы состоялось торжественное открытие нового детского сада №6 «Белоснежка», что на улице Наташинской, 14. Напомним, что это уже второе дошкольное учреждение в городе, которое распахнуло свои двери за текущий месяц.

В мероприятии приняли участие глава района и города Владимир Ружицкий, руководитель районной администрации Ирина Назарьева, благочинный церкви Люберецкого округа протоиерей Димитрий Мурзюков, начальник управления образованием Галина Тимофеева, а также многочисленные представители строительного блока.

Детский сад построен по современному проекту, в котором созданы все условия для полноценного развития и обучения детей. Для этого в нем имеется все необходимое: и физкультурный зал, и бассейн, игровые комнаты, и, что немаловажно, –

компьютерный класс. Следить за здоровьем 220 ребятишек будут в мощном по своей оснащённости медицинском блоке, в котором, в частности, представлены физиотерапевтический и массажный кабинеты. В актовом зале дети будут получать музыкальные уроки, а в праздничные дни веселиться и демонстрировать собственные таланты.

Владимир Ружицкий поблагодарил за подарок городу не только руководство группы компаний «ПИК», но и рядовых рабочих. Им вручили цветы и благодарственные письма от администрации. Обращаясь к педагогам и малышам, Владимир

Петрович сказал следующее: «Надо, чтобы коллектив садика состоялся и был сплоченным. Ребятам я желаю найти здесь настоящих друзей, а воспитатели стали вашими вторыми родителями».

Слово – Димитрию Мурзюкову: «Друзья, все мы знаем, что дети – цветы жизни, а эти цветы должны произрастать в замечательной оранжерее. От того, как мы воспитаем будущее поколение, будут зависеть жизнь и процветание в нашей стране. Пусть в этом замечательном здании поселится сердечное тепло», – подытожил протоиерей.

Продолжение на 2-й стр.

Подпишись на «ЛГ»

- во всех почтовых отделениях района
- в редакции «ЛГ» (Октябрьский проспект, 209)

Люберецкая ГАЗЕТА
индекс 24357

ДУХОВНЫЕ ТРАДИЦИИ



«Весна души», – так образно и вдохновенно называли в старину на Руси Великий пост, предшествующий главному христианскому празднику – Пасхе.

Этот пост, в отличие от Успенского и Рождественского постов, которые имеют фиксированные даты их начала, каждой весной начинается и, соответственно, заканчивается в разное время. В этом году Великий пост начнется в понедельник, 18 марта, а закончится в субботу, 4 мая, – в канун Светлого Христова Воскресения.

Началу Великого поста предшествуют три подготовительные недели, последняя из которых идет сейчас. Называется она Неделей о

Страшном Суде. За литургией на этой неделе во всех храмах, в том числе Люберецкого благочиния, читается повествование из Евангелия о Страшном Суде и последнем воздаянии каждому человеку за прожитую на Земле жизнь. Этими словами Церковь желает побудить грешников к покаянию. В песнопениях вспоминается грехопадение Адама и Евы, происшедшее от невоздержания, и прославляется пост с его спасительными и благотворными плодами.

Эта неделя также называется Сырной и Мясопустной, так как во время ее уже не разрешается употреблять в пищу мясо, но не возбраняется вкушать сыр, яйца, молочные продукты и масло, в том

ВЕЛИКИЙ ПОСТ – ВЕСНА ДУШИ

числе. Этот Церковь как заботливая мать, подготавливает не только души, но и тела верующих для правильного вступления в дни Великого поста. Народное же название Мясопустной недели – Масленица. С этим ярким, красочным событием связаны многие не имеющие к православию непосредственного отношения, но любимые россиянами и веками соблюдаемые народные обычаи и обряды.

Последнее воскресенье перед Великим постом именуется Прощеным. Вот и в предстоящем нынче 17 марта Прощёное воскресенье на литургии в храмах будет читаться Евангелие с призывом Спасителя прежде всего простить все обиды нашим ближним и только после этого обращаться со своими молитвами к Отцу Небесному о прощении собственных грехов. Неизменно в этот день соблюдается и очень трогательная традиция, когда священники просят прощения за обиды «вольные и невольные» у паствы, а прихожане «испрашивают» прощения у священнослужителей и друг у друга.

Так, освобожденными от обид, вражды и неприязни к кому-либо, встречает люд православный Великий пост – важнейший и самый древний из многодневных постов. По утверждению писателей ранних веков христианства, по промыслу Божьему святые апостолы установили пост продолжительностью в 40 дней в подражание

ветхозаветному пророку Моисею и Иисусу Христу, постившимся в течение 40 дней в пустыне; отсюда пошло и еще одно название главного, Великого поста – Святая сорокостница.

Для чего же учреждены в христианской церкви посты? В немалой степени – для содействия господству в верующем человеке духовно-нравственных стремлений над чувственными. Поистине благодатное время – Великий пост! Ведь в суете сует мы чаще всего не находим времени, чтобы остановиться в стремительном забеге повседневности и всерьез задуматься о том, что же в нашей жизни главное, а что преходяще. Так что сейчас, в начале благодатной весны, когда всё живое стремится к обновлению, и у нас есть замечательная возможность последовать завету святых апостолов, которые почти два тысячелетия тому назад установили (и для пользы нас с вами, далеких от них поколений!) Великий пост как десятую часть года для посвящения его Богу.

Конечно, пост накладывает некоторые ограничения на нашу жизнь. В том числе, это касается и воздержания от пищи животного происхождения. Право, стоит внимательно познакомиться с тем, что на этот счет советовали нам великие христианские подвижники благочестия. Например, Иаков, архиепископ Нижего-

родский: «Челнок легче плывет, когда он не обременен лишнею поклажею: так молитва лучше и удобнее совершается, когда тело не обременено излишнею, утучняющею пищею и питьем, или что то же, когда человек постится». Преподобный Иоанн Лествичник: «Начальник бесов есть падший денница, а глава страстей есть объядение». Святитель Иоанн Златоуст: «Пост тела есть пища для души»...

Но, конечно, какую бы по составу пищу человек ни принимал как во время поста, так и вне его, важно относиться к еде благоговейно и с благодарностью как к дару Божьему. При этом вряд ли стоит в пост считать своей главной заботой воздержание от некоторых видов пищи. Надо очень постараться, чтобы как в старье, добрые времена, Великий пост был отмечен для нас, прежде всего, делами милосердия, посещением храмов и каждодневными молитвами дома, чтением духовной литературы вместе с детьми, совместными поездками и походами по святым местам. И вовсе необязательно отправляться для этого за «тридевять земель»: и в нашем родном Подмоскovie немало святых обителей, посещение которых оставит неизгладимое впечатление на долгие годы.

Подготовила Татьяна САВИНА

ПУЛЬС РАЙОНА

НА ОСОБОМ КОНТРОЛЕ

13 марта в администрации Люберецкого района прошло совещание по вопросам строительства и благоустройства микрорайона 7-8.

Первым вопросом повестки дня стало тепло. По словам представителей компании «ПИК», на ЦТП устранены все недоработки и налажена автоматика на индивидуальных тепловых пунктах. Комиссия уже начала их проверку.

Во время обсуждения вопросов строительства дорог было отмечено, компания «ГазСтройМонтаж» немного отстала от графика выполнения работ, но обещала все наверстать. На совещании также обсуждали возможность появления в Люберцах легкого метро. Глава дал поручение архитектору города проработать данный вопрос и найти место для прокладки линий наземного метро.

Строительство и сдача социальных объектов по-прежнему на особом контроле. На совещании было отмечено, что налажена поставка стройматериалов для новой школы. Чтобы ликвидировать отставание от графика, работы ведутся практически круглосуточно.

В конце обсуждения социальных объектов глава района и города Владимир Ружицкий сказал, что все стройки социально-значимых учреждений в новом микрорайоне необходимо оборудовать веб-камерами. В следующей понедельник Владимир Ружицкий планирует лично проверить, как исполняется его поручения.

Начальник управления благоустройства администрации города Ольга Балашова еще раз напомнила строителям об обещанной ранее плоскостной стоянке на 700 мест. Застройщики пока не смогли ничего ответить по этому вопросу.

По материалам lubreg.ru

ТЕМА НОМЕРА

«БЕЛОСНЕЖКА» И 220 ГНОМОВ



Окончание. Начало на 1-й стр.

После веселых и озорных танцев, в которых приняли участие будущие его воспитанники, торжественную ленточку под бурные аплодисменты собравшихся перерезали Владимир Ружицкий,

заведующая детским садом Оксана Витальевна Крамина и заместитель генерального директора МФС «ПИК» Алексей Савин.

Для всех желающих по просторным и светлым помещениям трехэтажного детского сада была проведена экскурсия.



Журналисты и представители администрации ознакомились с блестящей оснащённостью всех одиннадцати групп, кухни, медицинского блока, а, увидев местный бассейн, у многих возникло желание нырнуть в его манящую прозрачную воду. «У нас такого детства не было», – вздохнул кто-то глубоко из взрослых.

Стоит отметить и шикарное дизайнерское оформление, в котором выполнены внутренние стены помещений. Популярными героями мультфильмов о Белоснежке словно оживают, за что дети потом будут благодарить художника от Бога, воспитателя малаховского детсада № 81 Ирину Чукову.

P.S. По словам начальника управления образованием Люберецкого района Галины Тимофеевой, на сегодняшний день очередность в дошкольные учреждения района составляет около 8000 человек от 0 до 7 лет.

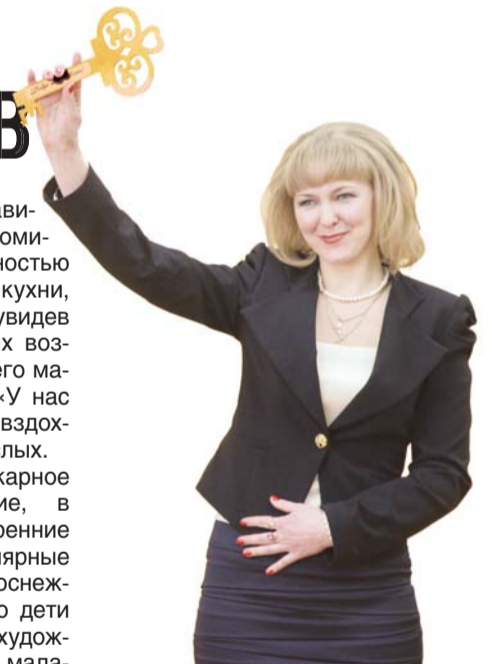

Однако, как подчеркнул еще раз Владимир Ружицкий, проблему с местами в детских садах в городе планируется решить до января 2015 года.

По материалам администрации города Люберцы
Фото А.Орешин, И. Вагин



ЗАЩИТА ПРАВ

ПОТРЕБИТЕЛЬСКОЕ ПРАВОСУДИЕ

В этом году Люберецкому Управлению по защите прав потребителей исполняется 20 лет.

А в это время все человечество планеты отмечает Всемирный день защиты прав потребителей, который берет свое начало с момента выступления Президента США Джона Ф. Кеннеди в Конгрессе в 1961 году. В выступлении Президента были сформулированы четыре основных права потребителя: право на безопасность, право на информацию, право на выбор и право быть услышанным.

Позднее к ним добавились еще четыре: право на возмещение ущерба, право на потребительское образование, право на удовлетворение базовых потребностей и

В настоящее время СПРФ объединяет свыше 100 республиканских, краевых, областных, городских и районных общественных объединений – большинство всех реально работающих в России организаций по защите прав потребителей. За эти годы более миллиона обратившихся в СПРФ граждан, чьи потребительские права были нарушены, получили квалифицированную юридическую помощь.

право на здоровую окружающую среду. Впервые этот день был отмечен 15 марта 1983 года, когда он был закреплен в Международном календаре праздничных дат как Всемирный день защиты прав потребителей.

В России этот день получил признание после принятия Закона № 2300-1 «О защите прав потребителей» 7 февраля 1992 года. Основным защитником прав потребителей в России является Союз потребителей Российской Федерации (СПРФ), созданный в декабре 1990 года.

В 1993 году отдел по защите прав потребителей появился и в Люберецком районе. В год 20-летнего юбилея Управления защиты прав потребителей, рекламы и выдачи разрешительной документации Люберецкого района мы беседуем с заместителем начальника управления Людмилой Филипповной Бекасовой.

По словам Людмилы Филипповны, Закон «О защите прав потребителей» за эти годы 16 раз претерпевал изменения, что обусловлено общими положениями на рынке. В начале 90-х вузы страны еще не обучали специалистов, готовых со студенческой скамьи заниматься защитой прав потребителей, как на государственном, так и муниципальном уровне. Тем не менее, юридическая служба территориального управления антимонопольной службы по Московской области внесла неоценимый вклад в переподготовку кадров, которые уже работали на местах. Изначально люберецкие защитники прав потребителей входили в состав торгового отдела администрации, который был укомплектован специалистами, сведущими в потребительском рынке – товароведом продовольственных и промышленных товаров, специалистами общественного питания, службы быта. За два десятка лет работы Управления многотысячной обманутой армии люберчан возвращено несколько миллионов рублей, составлены тысячи претензий и сотни исковых заявлений в суд...

– Людмила Филипповна, несмотря на профилактику и ликбез среди населения в вопросах, связанных с защитой своих потребительских прав, средне-статистический россиянин по-прежнему беззащитен?

– Я бы так не сказала. Если общая практика судебных дел предусматривает подачу исковых заявлений по месту нахождения ответчика, то ст. 17 Закона РФ «О защите прав потребителей» дает право потребителю подать заяв-

ление так, как ему выгодно, в том числе и по месту жительства, и по месту причинения вреда. Кроме этого, все иски освобождаются от уплаты госпошлины. Госпошлину придется заплатить, если сумма иска превышает 1 млн. рублей. Однако таких случаев в Люберецком районе еще не было, ведь живем мы не в Америке. За моральный вред, как показывает судебная практика, суммы выплачиваются в размере 3-5 тысяч рублей.

– Давайте поговорим о предназначении вашего Управления...

– Мы работаем четко по статье Закона «О защите прав потребителей» и консультируем жителей, оказываем им помощь в составлении претензий, исковых заявлений, анализируем договоры. При поступлении сведений от граждан, которые сигнализируют о товарах, представляющих опасность для жизни, угрозу их здоровью, мы незамедлительно реагируем на такие заявления и переправляем их в территориальное управление Роспотребнадзора. В национальную систему по защите прав потребителей входят государственные органы исполнительной власти, общественные организации и органы муниципального уровня. Мы обращаем внимание населения на то, чтобы люди грамотно ориентировались в потребительском законодательстве и знали свои права.

– Люди привыкли думать, что защита прав потребителей ограничивается покупкой некачественного товара и его последующей заменой. Однако часто бывает и так, что гражданам получают некачественные услуги – например, в виде ржавой воды, текущей из крана в квартире...

– Да, в этом случае охватывается неопределенный круг потребителей, которым наносится ущерб здоровью. Бывает и так, что заложниками таких неприятных ситуаций оказываются целые микрорайоны. Этими вопросами занимается как раз Роспотребнадзор, который имеет

возможность провести лабораторные исследования и определить уровень загрязнения. Не секрет, что в нашем районе завышено содержание железа в воде, а в отдельных местах – и фтора. И наша администрация прилагает большие усилия для решения этих проблем.

– Людмила Филипповна, расскажите, с какими вопросами к вам обращаются люберчане, и как удается им помочь в той или иной ситуации...

– Хочется отметить, что в 80-90 процентах случаев спор между потребителем и предпринимателем положительно решается в досудебном порядке. Это связано и с тем, что администрация небезучастна к просьбам жителей и всегда готова прийти им на помощь. За примерами далеко ходить не надо. К нам обратилась пожилая женщина, которая купила кроссовки своему внуку на рынке. Не прошло и двух недель, как обувь «запросила каши». Обращение женщины к предпринимателю, у которого она приобретала товар, не дало желаемых результатов – тот ни в какую не хотел исполнить законодательство и поменять кроссовки, сославшись на их дешевизну. Понятное дело, что для человека, который получает 100 тысяч рублей в месяц, 200-300 рублей – не деньги. Однако это не меняет дела. Поэтому нам пришлось выехать на место и усвоить торговца. Так что внучок теперь – в новых кроссовках.

Еще пример. В конце декабря 2011 года к нам обратился житель поселка Октябрьский, который в местной стоматологической клинике заказал изготовление зубных протезов. Со слов мужчины, «новые зубы» ему переделывали три раза. В конце концов, его терпение лопнуло, и он был вынужден



обратиться в наше Управление за помощью. Мы порекомендовали ему произвести экспертизу протезов. В итоге выяснилось, что права гражданина действительно нарушены. Мы оказали ему помощь в составлении искового заявления в суд. Решение суда вынесено в пользу потребителя, однако точку в этом деле ставить рано. Клиника обратилась в суд со встречным иском. Судебное рассмотрение подобных дел растягивается на годы, как и в этом случае.

Порой доходит до смешного. Пришел к нам дедушка, который пожаловался на одного продавца по причине того, что тот, вместо яблочного компота, продал ему черешневый. Только почему-то пенсионер принес нам в качестве вещдока практически пустую банку, на донышке которой одиноко лежали несколько черешен...

А другой гражданин пожаловался на якобы некачественный спиртной напиток, который употребил накануне, отчего сильно мучился головной болью. И что вы думаете? Он захотел, чтобы ему компенсировали душевные страдания... повторной порцией пол-литровки...

По материалам Управления по защите прав потребителей
Фото А. ОРЕШИН

ПРОФЕССИЯ



Раньше считалось, что женщина – только хранительница домашнего очага. Но сегодняшняя действительность поставила ее в один ряд с мужчинами. Немало профессий, где наравне с мужчинами трудятся и представительницы прекрасной половины человечества. Профессия полицейского тоже давно перестала быть исключительно мужской.

ВСЕГДА ОСТАВАЙТЕСЬ ЖЕНЩИНАМИ!

В Межмуниципальном управлении МВД России «Люберецкое» служат около 270 женщин, но хотелось бы рассказать о той, которая стала примером для многих.

Полковник внутренней службы Валентина Николаевна Закурдаева служит в органах внутренних дел с 1977 года. Начинала службу в канцелярии Управления профилактической службы ГУВД Московской области (УПС). Сейчас она – помощник начальника МУ МВД России «Люберецкое» по работе с личным составом.

За 36 лет службы под руководством опытных наставников и благодаря личным качествам Валентина Николаевна достигла высокого уровня профессионального мастерства, что позволяет ей решать порой непростые служебные задачи.

Полковника ценят на службе за ее ответственность, исполнительность, высокую работоспособность, умение находить общий язык с

людьми. По словам коллег, её отличает честность, открытость и доброты. А еще можно добавить, что она всей своей женской сущностью располагает людей к откровенному разговору о делах житейских, в результате которого крепчает нравственная атмосфера в коллективе, выявляются дополнительные резервы в совершенствовании полицейской службы.

Несмотря на форменную одежду и погоны, прежде всего она – женщина, а уж потом – начальник. Как говорит Валентина Николаевна, «работать в полиции, конечно – не совсем для женщин, но на Руси уж так повелось, что приходится нашей сестре и коня на скаку останавливать, и в горячую избу входить... В полиции работа тоже неженская, но работаем и справляемся... Главное для женщины, работающей в полиции – умение сопереживать...».

На вопрос, почему выбрала такую профессию, Валентина Нико-

лаевна, задумавшись, ответила: «На службу я пришла случайно, когда мне было 17 лет, не имея никакого представления о ней. А потом затянуло. Атмосфера в коллективе и милицейские будни послужили толчком к карьерному росту. Ведь главное – честно делать свое дело и оставаться при этом человеком».

За период службы в органах внутренних дел Валентина Николаевна Закурдаева неоднократно поощрялась руководством. Она награждена медалями «За доблесть в службе», «850 лет г. Москвы», «200 лет МВД России», «За безупречную службу» 3 степени, «За отличие в службе» 3 степени, наградным знаком «За верность долгу».

Любая женщина в погонах жертвует личной жизнью и общением с родными и близкими, выполняющая тяжелую работу, связанную с огромными эмоциональными и физическими нагрузками, с опре-

деленной степенью риска. И как все это вынести – знают только они, женщины, которые несут нелегкую службу в органах внутренних дел.

«Хочется пожелать всем моим коллегам-женщинам терпения, а самое главное – всегда оставаться женщинами, любить и быть любимыми. Даже язык не поворачивается назвать их слабым полом, потому что женщины в полиции ничуть не уступают мужчинам в профессионализме, выдержке и самоотдаче. И при этом они остаются настоящими женщинами, достойными любви, восхищения и уважения. Оставайтесь всегда такими, успешно доказывая, что служба в полиции вполне по плечу и женщинам, а погоны – это вовсе не для украшения» – это весеннее пожелание коллегам от Валентины Закурдаевой.

Пресс-служба Управления
МВД России «Люберецкое»

БЕСПРЕДЕЛ ПО-ТОМИЛИНСКИ ЖИТЕЛЯМ ТОМИЛИНА ПРОДОЛЖАЮТ ПРИПИСЫВАТЬ БАСНОСЛОВНЫЕ СУММЫ ЗА ОБЩЕДОМОВЫЕ НУЖДЫ

В редакцию «ЛГ» обратился житель поселка Томилино Владимир Ильич Качанин. В мае 2012 года он установил в своей квартире прибор учета, а проще говоря – счетчик на холодную воду. За его установку Владимир, проживающий на ул. Пионерская, заплатил около 2000 рублей.

Но думал ли честный налогоплательщик, что с установкой в их доме №9 общего счетчика, ему начнут приписывать – причем, «совершенно законно» каждый месяц еще по 6 с лишним кубов воды... Конечно же, не думал... В сумме же семья Качаниных, которая состоит из трех человек, ежемесячно переплачивает триста с лишним целковых. А за год сколько получится? Путем нехитрых арифметических действий аккуратно пять тысяч рублей накапает. А сколько же таких качаниных по поселку наберется??? «Вона как народ дурят! – еле сдерживает эмоции Владимир Ильич. – Я сейчас экономлю воду и теперь в установке счетчика не

вижу никакого смысла. Ведь если бы у меня его не было, я и платил бы меньше, потому что вместе с матерью мы расходует все равно больше установленного норматива».

В управляющей компании «ТУК» Качаниным рассказывают о законах, которые регулируют оплату общедомовых нужд и о причинах, по которым людям доначисляют баснословные для простых смертных суммы. По словам руководства этой УК, корень зла кроется в незаконно проживающих мигрантах, несвоевременной подаче данных о количестве потребленного ресурса, в его недостоверной подаче, в наличии квартир без индивидуального прибора учета, в неисправном сантехоборудовании и в бог весть еще знает о чем...

При этом на официальном сайте компании размещена такая информация:

– В связи с участившимися обращениями в адрес Томилинской управляющей компании по вопросу доначисления платы за коммунальные услуги (ХВС,

ГВС), а также с распространением среди жителей информации, не соответствующей действительности по средствам интернет, различных печатных изданий, телепрограмм, сообщаем следующее: в соответствии с Правилами предоставления коммунальных услуг (утв. Постановлением правительства РФ от 23 мая 2006 г. № 307), а также изменениями, которые вносятся в акты Правительства РФ по вопросам предоставления коммунальных услуг (утв. Постановлением Правительства РФ от 6 мая 2011 г. № 354), если в жилом доме установлены общедомовые счетчики и образуется разница между общедомовым расходом воды и расходом в жилых помещениях, производится корректировка платы за водоснабжение.

Корректировка производится всем собственникам и нанимателям жилых помещений, имеющим и не имеющим счетчики пропорционально расходу потребленной воды в жилом помещении. В некоторых домах поселка показания общедомового прибора учета в два раза отличаются от расхода воды, потребленной жителями в квартирах. Поэтому, согласно действующему законодательству, разница в показаниях будет пропорционально распределена между жителями дома».

Однако жители поселка Томилино не согласны с доводами УК и им ничего не остается, как идти на открытое противостояние: многие из них вычеркивают в квитанции графу «общедомовые нужды» и просто-напросто не оплачивают мифические суммы. Но, увы, сотрудники местной почты «исправленные» квитанции к оплате не принимают. В связи с этим потребители вынуждены ездить в Люберцы. Там почему-то на «испорченные» квитки внимания уже не обращают. Улавливаете разницу?

Мы пришли с Владимиром Ильичем в Единый информационно-паспортный центр Томилино, чтобы поинтересоваться – как складывается сумма «коммунальной» квитанции и откуда берутся об-



Мария Ивановна Качанина

щедомовые «накрутки». В тот день проводился открытый (а какой еще может быть?) прием населения, а вела его ведущий специалист абонентского отдела Елена Корниенко. Начал было Владимир Ильич, отстояв в очереди, излагать свою проблему, как ведущий специалист, увидев журналистский диктофон, сконфузилась: «А вы к начальнику отдела ходили? Чтобы вести запись, нужно получить соответствующее разрешение». Мы зашли во второй кабинет, как и посоветовала Елена Корниенко. На двери кабинета – табличка с надписью «Начальник отдела по работе с физическими лицами Наталья Николаевна Костикова». В кабинете действительно оказалась дама, которая попросила подождать в коридоре: «Мне надо согласовать этот вопрос с вышестоящим начальством». Через пять минут милая женщина вышла «в народ» и объявила, что вышестоящее начальство разрешения на аудиозапись не дало. «Он (начальник – авт.) будет во вторник», – подытожила женщина. «А вы понимаете, что нарушаете Закон «О средствах массовой информации» на получение этой самой информации? – поинтересовался я. – Ведь и вы лицо уполномоченное...». «Да, – ответила дама, – У меня есть доверенность, но дать разрешение на запись я не могу...».

Владимир Качанин в итоге не выдержал и вспомнил поговорку про божью росу...

Илья ВАГИН
Фото автора

АФИША

МАСЛЕНИЦА В ЛЮБЕРЦАХ

Гуляния на Масленицу в Люберцах запланированы на **16 и 17 марта**.

В субботу, **16 февраля**, в **11.00** праздники состоятся в гимназии №41 (ул. Авиаторов, д.10) и на стадионе «Звезда» в гарнизоне.

В **12.00** «Широкую Масленицу» проведут в школе №10 поселка Калинина и школе №20 (ул. Южная, д. 20).

Главные же торжества пройдут в воскресенье с **12.00** в Центральном парке культуры и отдыха, а также на территории парка «Наташинские пруды». Здесь будут народные гуляния, аттракционы, блины, традиционный концерт народного творчества.

ПИСЬМО В РЕДАКЦИЮ

СПАСИБО, ДОРОГОЙ ДОКТОР!



Мне 83 года, а проживаю я в Москве. В 1987 году я перенес инсульт. Была полная потеря речи, бездвиженность, и казалось – все кончено... Но волей случая меня привезли на лечение в Люберцы, в больницу, где меня лечила **Евгения Самуиловна Красносельская**. Лекарства, иглорефлексотерапия – и через месяц я на ногах.

Теперь все в прошлом. Я в здравии до сих пор и работаю в ГСК – 20 на ул. Ферганская. Хочу передать большой привет и поздравить с праздником Весны женщину-врача, благодаря которой я жив и здоров. От всей души я желаю ей здоровья, счастья и благополучия. Хорошо, что есть такие специалисты, которые помогают людям вернуть здоровье.

Знаю, что и сейчас Евгения Самуиловна работает в Люберцах. Уверен, что она помогла не только мне, и поэтому многие люди присоединятся к моим поздравлениям.

С благодарностью, Николай
Иванович АБРАШКИН

Государственное казённое учреждение
Московской области
Люберецкий центр занятости населения

22 марта 2013 года
с 10.00 до 14.00 проводит
**ЯРМАРКУ ВАКАНСИЙ
И УЧЕБНЫХ РАБОЧИХ МЕСТ**
Наш адрес: г. Люберцы,
ул. Комсомольская, д. 19

В № 9 «ЛГ» на стр. 1 в подписи к фото следует читать: «Цех фабрики «Волшебница».

Владимир Качанин



НОВАЯ КОЛЛЕКЦИЯ УЖЕ В ПРОДАЖЕ !

Г. ЛЮБЕРЦЫ
КОМСОМОЛЬСКИЙ ПР-Т, Д. 10/1
МИКРОРАЙОН КРАСНАЯ ГОРКА
РЯДОМ С ТАМОЖЕННОЙ АКАДЕМИЕЙ

(498) 505-85-85, (498) 505-51-11

ВРЕМЯ РАБОТЫ : ЕЖЕДНЕВНО С 10-00 ДО 20-00 БЕЗ ВЫХОДНЫХ

ОБУВЬ РОССИЙСКИХ И БЕЛОРУССКИХ ФАБРИК

BELWEST АМИ EGO inblu Marko OTIKO



реклама

СТАЛЬНЫЕ ДВЕРИ

Гарантия 10 лет Цена от 5000 руб. Фирма «Титан ПЛЮС»
ВИНИЛСКОЖА, МДФ, ЛАМИНАТ, ПОРОШКОВОЕ НАПЫЛЕНИЕ

ПРОТИВОПОЖАРНЫЕ ДВЕРИ
РЕШЕТКИ ВОРОТА ОГРАДЫ
КОЗЫРЬКИ НАВЕСЫ ИЗ ПОЛИКАРБОНАТА

СКИДКИ пенсионерам до 10%
Любой дизайн. Замер и доставка БЕСПЛАТНО
Ремонт старых металлических дверей
Замена замков от простых до элитных

www.titan-home@yandex.ru titan-doors@mail.ru
(495) 589-48-13
8(903)513-47-07

МУП «Стандарт»

Г. Люберцы, ул. Звуковая, д.4
Тел. 503-71-46,
503-56-37

ОФОРМИМ ВАШ ЗЕМЕЛЬНЫЙ УЧАСТОК

Профессионально и недорого.

НАШ ХЛЭБ

Группа компаний
"Наш Хлеб"

Приглашаем на производство
в п. Томилино, Люберецкий р-н
(м-н Птицефабрика, корпус 5):

- СУ-ШЕФА (пекарня, кондитерский цех, центральная кухня)
- КОНДИТЕРОВ
- ПЕКАРЕЙ
- ПОВАРОВ (холодный/горячий цех)
- ВОДИТЕЛЕЙ
- МЕД. СЕСТРУ на предрейсовый мед. осмотр (лицензия обязательно)

УСЛОВИЯ: оформление по ТК РФ, корп. транспорт, обеды, униформа, оформление мед. книжек

Отдел кадров
Тел: 8 926 231 29 81, 8 (495) 989-45-66
e-mail: hr@nashxleb.ru

СПОРТИВНОЕ ПИТАНИЕ

Высокое качество, большой выбор,
низкие цены
ВСЕГДА В НАЛИЧИИ:

Концентрат сывороточного белка – 80% (ГЕРМАНИЯ) – это качественное сырье без красителей, ароматизаторов и других добавок для людей, не желающих переплачивать за красивую упаковку и рекламу!

1 кг – 900 р./кг
от 5 кг – 800 р./кг
от 10 кг – 750 р./кг
от 20 кг – 700 р./кг
8-926-556-48-28,
Максим

Скоро! Открытие нового магазина

г. Люберцы, ул. Митрофанова, д. 2

**УНИВЕРСАМ
МАГНИТ**
Большая Компания — Большие возможности

Продавцы универсама 27000–32000 р.
(продавец-грузчик, продавец-кассир)

Товаровед универсама 40000–43000 р.

Директор универсама 65000–75000 р.

Мы предлагаем:

- Возможность карьерного роста;
- Профессиональное развитие;
- Корпоративную программу обучения и ввода в должность;
- Новейшие технологии работы;
- Премии за стаж работы и другие выплаты;
- Бесплатные и льготные путевки для сотрудников и членов их семей;
- Возможность участия в корпоративных пенсионных программах.

Ждем Вас по адресу:
Москва, м. Речной вокзал,
Ленинградское шоссе 59 (здание Московского речного пароходства),
1 этаж, каб. 125

(495) 234-62-87,
(495) 921-31-20,
8-963-774-90-22,
8-926-546-72-36

E-mail для резюме: tander-hr@yandex.ru
Официальный сайт компании: http://magnit-info.ru

ЮИТ ДОМ

НОВЫЕ КВАРТИРЫ в Лыткарино

ИПОТЕКА

8,2%*

Проектные декларации размещены на сайте www.yit-dom.ru

РЕКЛАМА

*8,2% - размер переплаты клиента, взявшего кредит в ВТБ24 (ЗАО) (далее - Банк) на покупку жилого помещения по программе «Ипотека с государственной поддержкой» стоимостью 2 141 257 рублей, при предоставлении скидки застройщиком ЗАО «ЮИТ Москва» на приобретаемое с помощью кредитных средств Банка жилое помещение размером 5% от стоимости жилого помещения, при получении кредита сроком на 50 месяцев, при первоначальном взносе 20%. Расчет произведен исходя из % ставки на этапе строительства, до государственной регистрации ипотеки, которая составляет 11,5% годовых в рублях РФ. Предложение действительно с 31.01.2013 г. по 30.06.2013 г. Стандартные условия кредитования Банка по программе «Ипотека с государственной поддержкой» в рублях РФ: погашение кредита - аннуитетными платежами; процентные ставки до государственной регистрации ипотеки - 11,5% годовых, после государственной регистрации ипотеки 11% годовых. Размер процентной ставки не зависит от размера первоначального взноса, срока кредита, категории заемщика. Размер кредита: Для Москвы и Санкт-Петербурга от 900 тыс. руб. до 8 млн руб. Для Ленинградской и Московской области от 900 тыс. руб. до 3 млн руб. Для городов: Барнаул, Владивосток, Волгоград, Екатеринбург, Казань, Кемерово, Краснодар, Красноярск, Нижний Новгород, Новосибирск, Омск, Пермь, Ростов-на-Дону, Самара, Саратов, Тюмень, Уфа, Челябинск - от 700 тыс. руб., до 3 млн руб. Для остальных регионов - от 500 тыс. руб. до 3 млн руб. Срок кредита - от 12 месяцев до 30 лет (кратно 12 мес.); комиссия за выдачу кредита - отсутствует. Обеспечение по кредиту - залог кредитного жилого помещения. На период до оформления в залог кредитного жилого помещения - различные формы обеспечения, удовлетворяющие требованиям Банка, в зависимости от степени строительной готовности объекта недвижимости и суммы кредита. Досрочное погашение кредита без комиссий, штрафов с момента его оформления и без ограничения минимальной части досрочно возвращаемого кредита. Оплата услуг по оценке осуществляется банком самостоятельно. Возможны дополнительные расходы: Страхование осуществляется в соответствии с тарифами страховой компании (убытки жизни и трудоспособности, утраты (гибели) или повреждения приобретаемой квартиры, прекращения или ограничения права собственности на квартиру (в течение первых трех лет после приобретения квартиры в кредит), при аренде банковской сейфовой ячейки/при использовании безналичной формы расчета/при использовании аккредитива; расходы связанные с государственной регистрацией договора купли-продажи/договора долевого участия, закладной; расходы на услуги нотариуса. В случае неисполнения или ненадлежащего исполнения клиентом обязательств по возврату основного долга и процентов банк взымает неустойку в размере 0,1% величины неисполненного или ненадлежащим образом исполненного обязательства за каждый день просрочки. Указанные условия кредитования действительны на 21.01.2013 г. Подробную информацию об условиях предоставления продуктов Банка и тарифах вы можете получить на официальном сайте www.vtb24.ru, а также по первому требованию во всех филиалах и дополнительных офисах ВТБ24. Банк ВТБ 24 (ЗАО). Генеральная лицензия Банка России № 1623. Телефон: 8 (495) 783-17-71, 8 (800) 100-24-24 (звонок по России бесплатный). Сайт: www.vtb24.ru. Реклама.

ВТБ24
Большое преимущество

(495) 764-80-39
www.yit-dom.ru

КОМПАНИИ «РУССКИЙ ХОЛОД» ТРЕБУЮТСЯ:

ВОДИТЕЛИ-ЭКСПЕДИТОРЫ

(возраст: 25-50 лет, категории В,С, опыт работы не менее 2 лет)

Стоянка и загрузка:
Люберецкий р-н, п. Октябрьский
Гражданство РФ.
Зарплатная плата:
от 40000 руб.
8-926-001-64-90, 780-02-91,
Ирина

Создание и раскрутка сайтов. Недорого.

8 (926) 631-85-22

Лети в **ГРАНТ** за новыми коллекциями одежды и обуви

г. Люберцы
Новорязанское шоссе д.3

www.grantvto.ru

спортмастер

Крупному складскому комплексу г. Железнодорожный на постоянную работу требуются:

- РАБОТНИК СКЛАДА 3/н от 32 000 руб., гр. работы 2/2, возможна вахта 4/4, 7/7 (комплектация заказа, распределение товара по складу, приемка), гражданство РФ, РБ.
- ВОДИТЕЛЬ ЭЛ. ПОГРУЗЧИКА 3/н от 31 000 руб., гр. работы 2/2, прописка РФ, РБ.
- ВОДИТЕЛЬ ВЫСОТНОГО ПОГРУЗЧИКА 3/н от 37 000 руб., гр. работы 2/2
- ВОДИТЕЛЬ-ЭКСПЕДИТОР 3/н от 50 000 руб., гр. работы 5/2 (на машинах работодателя и на личном а/м), Муж., прописка г. Москва, МО, а/м Hyundai, Fiat, Peugeot, Газ, МАЗ, ЗИЛ.
- ДИСПЕТЧЕР В ТРАНСПОРТНЫЙ ОТДЕЛ 3/н от 35 000 руб., гр. работы 2/2 (с 8.00 до 21.00), 2/2. Опыт работы, ПК - пользователь (Excel, Word), прописка РФ, РБ.
- ОПЕРАТОР ПК 3/н от 27 000 руб., график 2/2, ПК - пользователь (Excel, Word), без опыта работы, прописка РФ, РБ.
- МЕНЕДЖЕР СКЛАДА 3/н от 50 000 руб., график 5/2, 2/2, опыт работы от 1 года, работа с адресной системой хранения, прописка РФ, РБ.

Мы предлагаем: бесплатное обучение, бесплатное питание, бесплатное общежитие, теплые склады. Предоставляется спецодежда, полный соц. пакет, бесплатный транспорт от ст. Железнодорожная и г. Ногинск (через Электрозавод) и в Красносло до места работы. Проезд до складского комплекса: от ст. Железнодорожная автобусами №23 или №65 до остановки «Спортмастер», далее на маршрутке в отдел персонала.

По вопросам обращаться с 9.00 до 18.00 в будние дни по тел.:
8 (495) 974-79-46, 8 (965) 259-27-91

ТАКСИ

КРАСНАЯ ГОРКА

Поездка по городу
от 80 рублей

8 (495) 565-41-66
8 (495) 567-37-88
8 (926) 847-43-45
8 (917) 552-32-82

ЗАКАЗ ПРОИЗВОДСТВО МОНТАЖ

НАТЯЖНЫЕ ПОТОЛКИ

АКЦИЯ

- До 15м² Россия **6900р**
- До 15м² Германия **9100р**
- 15м-20м Германия **11600р**
- 15-20м Россия **8100р**

* труба + люстра + плинтус в подарок

www.econat.ru **8(495)225-33-37, 8(495)796-33-59**

СТАЛЬНЫЕ ДВЕРИ

В ЛЮБОЙ КОМПЛЕКТАЦИИ От 4000 р.

Замер, доставка, установка бесплатно • Гарантия 10 лет

517-56-80, 589-50-48 www.zavod-titan.ru



АДМИНИСТРАЦИЯ ГОРОДСКОГО ПОСЕЛЕНИЯ ЛЮБЕРЦЫ ЛЮБЕРЕЦКОГО МУНИЦИПАЛЬНОГО РАЙОНА МОСКОВСКОЙ ОБЛАСТИ

ПОСТАНОВЛЕНИЕ
от 10.12.2012г. № 1903-ПА

Об утверждении Порядка согласования маршрута транспортного средства и выдачи специального разрешения на перевозку опасных, тяжеловесных и (или) крупногабаритных грузов по муниципальным автомобильным дорогам общего пользования города Люберцы Люберецкого муниципального района Московской области

В соответствии с Федеральным законом от 06.10.2003 № 131-ФЗ «Об общих принципах организации местного самоуправления в Российской Федерации», Федеральным законом от 08.11.2007 № 257-ФЗ «Об автомобильных дорогах и о дорожной деятель-

ности в Российской Федерации и о внесении изменений в отдельные законодательные акты Российской Федерации», Уставом города Люберцы

ПОСТАНОВЛЯЮ:

1. Утвердить Порядок согласования маршрута транспортного

средства и выдачи специального разрешения на перевозку опасных, тяжеловесных и (или) крупногабаритных грузов по муниципальным автомобильным дорогам общего пользования города Люберцы Люберецкого муниципального района Москов-

ской области (прилагается).

2. Управлению по организации работа аппарата администрации (Акаевич В.Г.) опубликовать настоящее постановление в средствах массовой информации и разместить на официальном сайте администрации города Люберцы в

информационно-коммуникационной сети «Интернет».

3. Контроль за выполнением настоящего постановления возложить на первого заместителя Главы администрации Алёшина А.Н.

Глава города В.П. Ружицкий

Приложение №2 к Порядку согласования маршрута транспортного средства и выдачи специального разрешения на перевозку опасных, тяжеловесных и (или) крупногабаритных грузов по муниципальным автомобильным дорогам общего пользования города Люберцы Люберецкого муниципального района Московской области. (лист 1)

Приложение №2 к Порядку согласования маршрута транспортного средства и выдачи специального разрешения на перевозку опасных, тяжеловесных и (или) крупногабаритных грузов по муниципальным автомобильным дорогам общего пользования города Люберцы Люберецкого муниципального района Московской области. (лист 2)

СХЕМА автопоезда, участвующего в перевозке крупногабаритных и (или) тяжеловесных грузов

Вид сбоку:

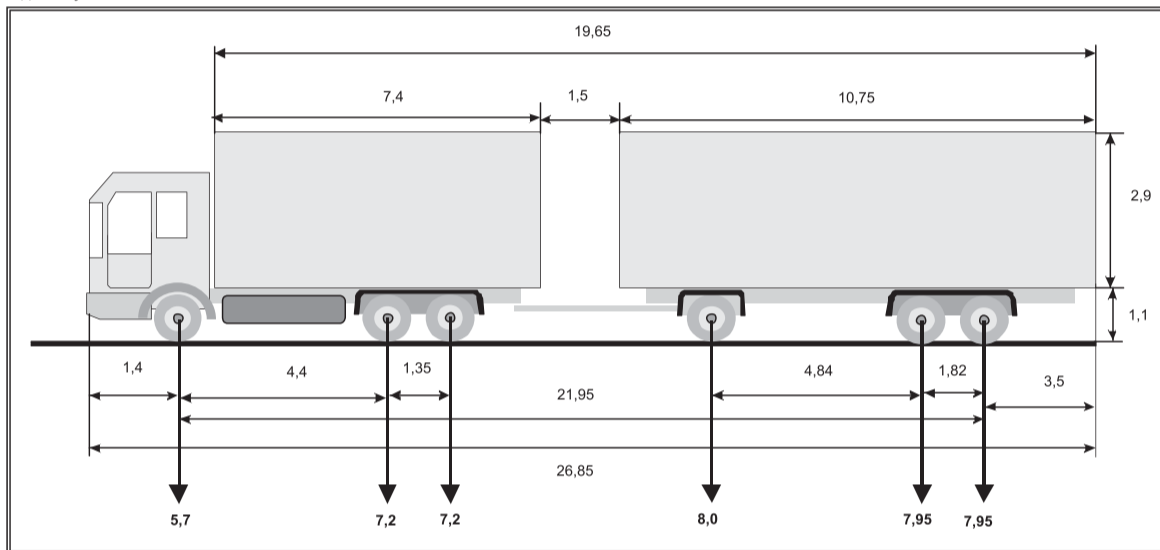

Должность и фамилия перевозчика,
подавшего заявку _____

М.П.

СХЕМА автопоезда, участвующего в перевозке крупногабаритных и (или) тяжеловесных грузов

Вид сзади:

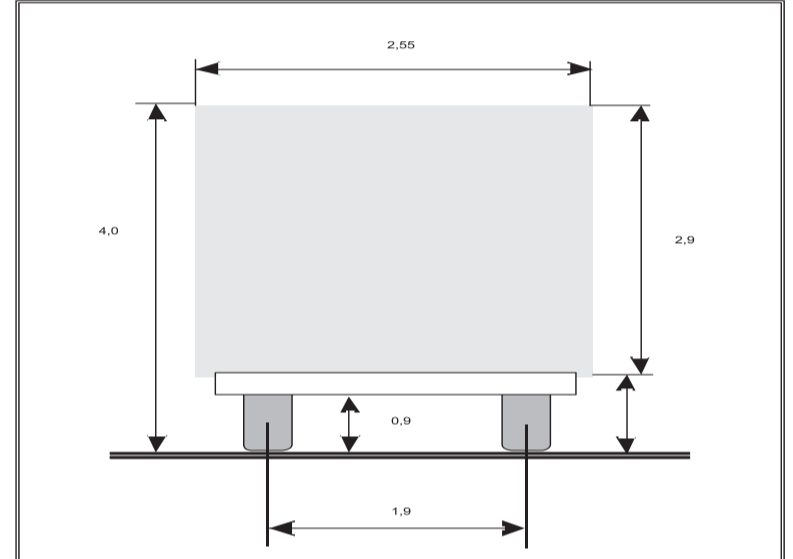

Должность и фамилия перевозчика,
подавшего заявку _____

М.П.

УТВЕРЖДЕН
постановлением администрации
города Люберцы
от «10» декабря 2012 № 1903-ПА

Порядок согласования маршрута транспортного средства и выдачи специального разрешения на перевозку опасных, тяжеловесных и (или) крупногабаритных грузов по муниципальным автомобильным дорогам общего пользования города Люберцы Люберецкого муниципального района Московской области

1. Общие положения.

1.1. Предмет регулирования.

Порядок согласования маршрута транспортного средства и выдачи специального разрешения на перевозку опасных, тяжеловесных и (или) крупногабаритных грузов по муниципальным автомобильным дорогам общего пользования города Люберцы Люберецкого муниципального района Московской области (далее – Порядок) разработан в целях определения порядка взаимодействия с юридическими лицами, предпринимателями, и (или) физическими лицами при согласовании маршрута транспортного средства, осуществляющего перевозки опасных, тяжеловесных и (или) крупногабаритных грузов по муниципальным автомобильным дорогам общего пользования местного значения (далее – согласование маршрута), выдачи в установленном порядке специального разрешения, необходимого для движения по автомобильным дорогам местного значения транспортного средства, осуществляющего перевозки опасных, тяжеловесных и (или) крупногабаритных грузов (далее – выдача специального разрешения), в случае, если маршрут такого транспортного средства проходит по муниципальным автомобильным дорогам общего пользования города Люберцы.

1.2. Перечень нормативных правовых актов, регулирующих действие настоящего порядка.

- Конституция Российской Федерации;

- Федеральный закон от 06.10.2003 № 131-ФЗ «Об общих принципах организации местного самоуправления в Российской Федерации»;

- Федеральный закон от 10.12.1995 № 196-ФЗ «О безопасности дорожно-

го движения»;

- Федеральный закон от 08.11.2007 № 257-ФЗ «Об автомобильных дорогах и о дорожной деятельности в Российской Федерации и о внесении изменений в отдельные законодательные акты Российской Федерации»;

- Федеральный закон от 02.05.2006 № 59-ФЗ «О порядке рассмотрения обращений граждан Российской Федерации»;

- Постановление Правительства Российской Федерации от 16.11.2009 № 934 «О возмещении вреда, причиняемого транспортными средствами, осуществляющими перевозки тяжеловесных грузов по автомобильным дорогам Российской Федерации»;

- Постановление Правительства Российской Федерации от 23.10.1993 № 1090 «О Правилах дорожного движения»;

- Инструкция по перевозке крупногабаритных и тяжеловесных грузов автомобильным транспортом по дорогам Российской Федерации, утвержденная Министерством транспорта Российской Федерации 27.05.1996, зарегистрирована Минюстом России 08.08.1996.

- Устав города Люберцы.

II. Документы, необходимые для согласования маршрута перевозки и получения специального разрешения.

2.1. Заявителями могут являться юридические лица (организации, предприятия, учреждения, независимо от организационно – правовых форм и форм собственности), а также индивидуальные предприниматели, физические лица: граждане Российской Федерации, иностранные граждане и лица без гражданства,

за исключением случаев, установленных международным договором Российской Федерации и федеральным законом. Заявителем от имени физического лица может выступать уполномоченное лицо, действующее на основании документов, подтверждающих его соответствие полномочия. Заявление подается по форме установленной приложением № 1 к настоящему порядку.

2.2. В заявлении указывается: наименование уполномоченного органа; наименование и организационно-правовая форма - для юридических лиц; фамилия, имя, отчество с указанием статуса индивидуального предпринимателя - для индивидуальных предпринимателей; идентификационный номер налогоплательщика (далее - ИНН) и основной государственный регистрационный номер (далее - ОГРН или ОГРНИП) - для российских юридических лиц и индивидуальных предпринимателей; адрес (местонахождение) юридического лица; фамилия, имя, отчество руководителя; телефон; фамилия, имя, отчество, адрес места жительства, данные документа, удостоверяющего личность, - для физических лиц и индивидуальных предпринимателей; банковские реквизиты (наименование банка, расчетный счет, корреспондентский счет, банковский индивидуальный код (далее - р/с, к/с, БИК)).

В заявлении также указываются: исходящий номер и дата заявления, наименование, адрес и телефон владельца транспортного средства, маршрут движения (пункт отправления - пункт назначения с указанием их адресов в населенных пунктах, если маршрут проходит по улично-дорожной сети населенных пунктов), вид перевозки

(международная, межрегиональная, местная), срок перевозки, количество поездок, характеристику груза (наименование, габариты, масса, делимость), сведения о транспортном средстве (автопоезде) (марка и модель транспортного средства (тягача, прицепа (полуприцепа)), государственный регистрационный знак транспортного средства (тягача, прицепа (полуприцепа)), параметры транспортного средства (автопоезда) (масса транспортного средства (автопоезда) без груза/с грузом, масса тягача, прицепа (полуприцепа)), расстояние между осями, нагрузки на оси, габариты транспортного средства (автопоезда) (длина, ширина, высота), минимальный радиус поворота с грузом, необходимость автомобиля сопровождения (прикрытия), предполагаемая максимальная скорость движения транспортного средства (автопоезда).

2.3. К заявлению прилагаются:

1) копия документов транспортного средства (паспорт транспортного средства или свидетельство о регистрации транспортного средства), с использованием которого планируется перевозка тяжеловесных и (или) крупногабаритных грузов;

2) схема транспортного средства (автопоезда), с использованием которой планируется перевозка тяжеловесных и (или) крупногабаритных грузов, с изображением размещения такого груза согласно приложению № 2 к настоящему порядку (на 2-х листах). На схеме транспортного средства изображается транспортное средство, планируемое к участию в перевозке, количество осей и колес на нем, взаимное расположение осей и колес, распределение нагрузки по осям и в случае неравномерного рас-

пределения нагрузки по длине оси - распределение на отдельные колеса;

3) сведения о технических требованиях к перевозке заявленного груза в транспортном положении;

4) копия свидетельства о допуске транспортного средства к перевозке опасных грузов;

5) копия свидетельства о подготовке водителя транспортного средства перевозящего опасные грузы;

6) аварийная карточка системы информации об опасности на опасный груз, предназначенный для перевозки;

7) документы на указанный в заявлении груз, подтверждающие его массу и габаритные размеры, заверенные в установленном порядке печатью перевозчика (ПТС, ПСМ, СТС, данные из справочной литературы);

8) в случае перевозки груза в демонтированном виде – акт демонтажа за подписью владельца груза либо перевозчика с указанием габаритных размеров и массы до демонтажа и после;

9) в случае перевозки бытовки, блока бокса и т.п. представляется документ на данный вид груза (информационное письмо на бланке перевозчика с указанием принадлежности данного груза либо самому перевозчику, либо заказчику);

10) в случае обращения уполномоченного лица, действующего от имени владельца транспортного средства, осуществляющего перевозку опасных, тяжеловесных и (или) крупногабаритных грузов, представляются документы, подтверждающие его соответствующие полномочия, в том числе право на получение согласования или специального разрешения, право на возмещение вреда, причиняемого муниципальным автомобильным дорогам общего пользова-

Приложение №3
к Порядку согласования маршрута транспортного средства,
выдачи специального разрешения на перевозку
опасных, тяжеловесных и (или) крупногабаритных
грузов по муниципальным автомобильным дорогам
общего пользования города Люберцы Люберецкого
муниципального района Московской области.

На бланке Администрации городского поселения Люберцы

РАЗРЕШЕНИЕ №
НА ПЕРЕВОЗКУ ОПАСНОГО, КРУПНОГАБАРИТНОГО И (ИЛИ) ТЯЖЕЛОВЕСНОГО ГРУЗА ПО
МУНИЦИПАЛЬНЫМ ДОРОГАМ ОБЩЕГО ПОЛЬЗОВАНИЯ ГОРОДА ЛЮБЕРЦЫ МОСКОВСКОЙ
ОБЛАСТИ

Вид перевозки (международная, междугородная, местная) МЕСТНАЯ
Вид разрешения (разовая, на срок) _____
Разрешено выполнить _____ поездок в период с _____ по _____
по маршруту: _____

Категория груза _____

Транспортное средство (марка, модель, номерной знак тягача и прицепа) _____

Наименование, адрес и телефон перевозчика груза: _____

Наименование, адрес и телефон получателя груза: _____

Характеристика груза (наименование, габариты, масса) _____

Параметры транспортного средства:
полная масса с грузом _____ т, в т.ч.: масса тягача _____ т,
масса прицепа (полуприцепа) _____ т
расстояние между осями 1 _____ 2 _____ 3 _____ 4 _____ 5 _____ 6 _____ 7 _____ 8 _____ 9 и т.д., м
нагрузки на оси _____ т
габариты: длина _____ м, ширина _____ м, высота _____ м
Вид сопровождения (марка автомобиля, модель, номерной знак) _____

Особые условия движения _____

Разрешение выдано _____
(Наименование уполномоченного органа)

_____ (должность)

_____ (Фамилия, И.О.)

_____ (Подпись) М.П.

« _____ » _____ 20 _____ г.

ОБОРОТНАЯ СТОРОНА.

1. С основными положениями и требованиями Инструкции по перевозке крупногабаритных и тяжеловесных грузов автомобильным транспортом по дорогам Российской Федерации и настоящего разрешения ознакомились:

водитель(и) основного тягача _____
(фамилия, инициалы, подпись)

лицо, сопровождающее груз _____
(фамилия, инициалы, подпись)

2. Транспортное средство осмотрено представителем перевозчика груза, который удостоверяет, что оно соответствует требованиям Правил дорожного движения и Инструкции по перевозке крупногабаритных и тяжеловесных грузов автомобильным транспортом по дорогам Российской Федерации.

_____ (должность)

_____ (Фамилия, И.О.)

_____ (Подпись) М.П.

« _____ » _____ 20 _____ г.

Информация по угрозе заноса возбудителя африканской чумы свиней (АЧС) на территорию Московской области

Администрация города Люберцы уведомляет заинтересованных лиц,

а также юридических лиц и индивидуальных предпринимателей, осуществляющих деятельность в сфере производства и реализации мяса свинины и продуктов его переработки, что управление Федеральной службы по ветеринарному и фитосанитарному надзору по городу Москва, Московской и Тульской областям сообщает.

В 2012 году на территории Российской Федерации зарегистрировано 62 неблагополучных пункта по африканской чуме (далее-АЧС) среди домашних свиней и 7 пунктов среди диких кабанов. При ликвидации очагов заболевания отчуждено и уничтожено около 600 тыс. свиней. Компенсация за отчуждение животных составила около 2 млрд. рублей. Прямой ущерб российскому агропромышленному комплексу от африканской чумы свиней со времени регистрации первой вспышки превысил 30 млрд. рублей.

АЧС среди домашних свиней выявлена в Краснодарском крае (26 неблагополучных пунктов), Волгоградской области (11 пунктов), Тверской области (20 неблагополучных пунктов), Республиках Карелия, Калмыкия, Ростовской и Ивановской областях по 1 пункту.

20 ноября 2012 года впервые вспышка АЧС зарегистрирована в Московской области на территории Государственного комплекса «Завидово» Клинского района. В пробах патологического материала от четырех трупов кабанов выделен генетический материал вируса АЧС.

Основной причиной возникновения АЧС среди диких кабанов являются миграция

и контакт больных животных, среди домашних свиней-использование в корм столовых и кухонных отходов, а также грубое нарушение владельцами свиней требований об обязательной термической обработке (проварке) при высокой температуре таких отходов.

В связи с возникшей реальной угрозой заноса возбудителя АЧС на территорию Московской области, всем владельцам свиней, не зависимо

от форм собственности, в целях недопущения заноса возбудителя АЧС необходимо соблюдать элементарные ветеринарные требования:

- приобретать живых свиней только при наличии ветеринарных сопроводительных документов;

- все свиноголовье должно быть зарегистрировано в государственных ветеринарных учреждениях;

- содержание свиней должно быть строго безвыгульным;

- регулярно проводить обработку свиней и помещения для их содержания против кровососущих насекомых (клещей, вшей, блох), постоянно проводить борьбу с грызунами;

- использовать пищевые отходы в корм свиньям строго после обязательного термического обеззараживания в течение 2-3 часов;

- убой свиней и реализацию свинины осуществлять после предварительного осмотра и проведения ветеринарно-санитарной экспертизы мяса и продуктов убоя специалистами государственной ветеринарной службы;

- не приобретать животноводческую продукцию без ветеринарных сопроводительных документов в неустановленных

для реализации местах (дворы, подъезды, прилегающие территории к вокзалам, рынкам, магазинам);

- информировать Управление Россельхознадзора по городу Москва, Московской и Тульской областям о всех случаях заболеваний свиней и их падеже;

- не выбрасывать трупы животных, отходы от их содержания и переработки

на свалки, в лесные массивы, обочины дорог, овраги, не загромождать на своем огороде или другом земельном участке.

За изъятых животных в ходе проведения противочумных противоэпизоотических мероприятий в установленном порядке выплачивается денежная компенсация.

Лица, не заявившие о фактах заболевания и падежа животных в их хозяйстве будут привлекаться к административной и уголовной ответственности. Многие добросовестные граждане могут пострадать от действий «недобросовестного» соседа.

Обо всех случаях заболевания или падежа животных сообщайте в Управление Россельхознадзора по г. Москва, Московской и Тульской областям по следующим телефонам:

Управление Федеральной службы по ветеринарному и фитосанитарному надзору по городу Москва, Московской и Тульской областям E-mail: rsnmoskva@mail.ru.

Дежурный (после 18-00, в выходные и праздничные дни): 228-48-69 (т/ф)

Единый телефон для чрезвычайных ситуаций: 740-80-81.

123308, РФ, г. Москва, пр-т Маршала Жукова, д.1. «Горячая линия»: (495)777-88-18; Раменский межрайонный отдел 8-(495) 556-20-43; 8-(496) 469-20-93

АДМИНИСТРАЦИЯ ГОРОДСКОГО ПОСЕЛЕНИЯ ЛЮБЕРЦЫ ЛЮБЕРЕЦКОГО МУНИЦИПАЛЬНОГО РАЙОНА МОСКОВСКОЙ ОБЛАСТИ

ПОСТАНОВЛЕНИЕ
от 15.01.2013 № 73-ПА

Об утверждении Плана работы Межведомственной комиссии по мобилизации доходов бюджета города Люберцы на 2013 год

В соответствии Федеральным законом от 06.10.2003 № 131-ФЗ «Об общих принципах организации местного самоуправления в Российской Федерации», Уставом города Люберцы, в

целях оптимизации работы Межведомственной комиссии по вопросам мобилизации доходов бюджета города Люберцы

ПОСТАНОВЛЯЮ:

1. Утвердить План работы Меж-

ведомственной комиссии по мобилизации доходов бюджета города Люберцы на 2013 год (прилагается).

2. Управлению по организации работы аппарата администрации

(Акаевич В.Г.) опубликовать настоящее постановление в средствах массовой информации и разместить на официальном сайте администрации города Люберцы в сети «Интернет».

3. Контроль за исполнением настоящего постановления возложить на заместителя Главы администрации Сырова А.Н.

Глава города В.П. Ружицкий

УТВЕРЖДЕН постановлением администрации города Люберцы от 15.01.2013 № 73-ПА

План работы Межведомственной комиссии по мобилизации доходов бюджета города Люберцы на 2013 год

№ п/п	Мероприятия	Срок	Ответственный
1	Разработка и обсуждение проекта плана работы Межведомственной комиссии по мобилизации доходов на 2013 год.	Январь	Т.С. Нестратова
2	Рассмотрение вопросов неуплаты земельного налога: ГСК «8 марта», ГСК №2, ГСК №7, ГСК №26, ГСК «Вега», ПГСК «44-А», СТ «Ручеек», СТ «Родник».	Февраль	И.М. Кукушкина
	Рассмотрение проекта доклада «О результатах работы Межведомственной комиссии по вопросам мобилизации доходов бюджета города Люберцы за 2012 год».		Т.С. Нестратова
3	Рассмотрение вопросов привлечения к налогообложению объектов недвижимости физических лиц, не имеющих инвентаризационной стоимости, в связи с чем данные объекты не вовлечены в налоговый оборот.	Март	И.М. Кукушкина
	Рассмотрение вопросов привлечения к налогообложению земельных участков, не имеющих кадастровой стоимости в связи с отсутствием сведений о виде разрешенного использования и/или не определена категория земли.		Т.С. Нестратова

3	Рассмотрение вопросов привлечения к налогообложению земельных участков, являющихся собственностью гаражно-строительных кооперативов (ГСК).	Март	И.М. Кукушкина Т.С. Нестратова
	Рассмотрение итогов работы МВК по вовлечению в налоговый оборот объектов недвижимости и земельных участков, расположенных на территории города Люберцы, за 1 квартал 2013 года и перспективы работы на 2 квартал 2013 года.		
4	Рассмотрение вопроса уровня средней заработной платы в городе Люберцы. Заслушивание руководителей предприятий, показывающих заработную плату ниже значений, установленных трехсторонним соглашением.	Апрель	Т.С. Нестратова
	Заслушивание руководителей нестационарных торговых объектов, по которым не оформлены правоустанавливающие документы на земельные участки.		З.А. Миронова

5	Рассмотрение причин декларирования убытков предприятиями и организациями города Люберцы, в рамках совместной с МРИ ФНС № 17 работы по легализации налоговой базы по налогу на прибыль. Заслушивание руководителей предприятий, получивших убытки по итогам работы за 2012 год. Рассмотрение вопросов неуплаты земельного налога и арендной платы в бюджет города, страховых взносов, медицинского страхования и иных налогов в Пенсионный фонд.	Май	Т.С. Нестратова	9	Рассмотрение вопросов неуплаты земельного налога и арендной платы в бюджет города, страховых взносов, медицинского страхования и иных налогов в Пенсионный фонд. Рассмотрение вопросов постановки на налоговый учет в МРИ ФНС № 17 обособленных подразделений организаций, осуществляющих строительную деятельность на территории города Люберцы. Заслушивание руководителей строительных организаций. Рассмотрение итогов работы МВК по вовлечению в налоговый оборот объектов недвижимости и земельных участков, расположенных на территории города Люберцы, за 3 квартал 2013 года и перспективы работы на 4 квартал 2013 года.	Сентябрь	Т.С. Нестратова И.М. Кукушкина
6	Рассмотрение вопросов постановки на налоговый учет в МРИ ФНС № 17 обособленных подразделений организаций, осуществляющих строительную деятельность на территории города Люберцы. Заслушивание руководителей строительных организаций. Заслушивание руководителей нестационарных торговых объектов, по которым не оформлены правоустанавливающие документы на земельные участки. Рассмотрение итогов работы МВК по вовлечению в налоговый оборот объектов недвижимости и земельных участков, расположенных на территории города Люберцы, за 2 квартал 2013 года и перспективы работы на 3 квартал 2013 года.	Июнь	З.А. Миронова И.М. Кукушкина	10	Заслушивание руководителей нестационарных торговых объектов, по которым не оформлены правоустанавливающие документы на земельные участки. Рассмотрение вопросов неуплаты земельного налога и арендной платы в бюджет города, страховых взносов, медицинского страхования и иных налогов в Пенсионный фонд.	Октябрь	Т.С. Нестратова
7	Рассмотрение вопросов привлечения к налогообложению объектов недвижимости физических лиц, не имеющих инвентаризационной стоимости, в связи с чем данные объекты не вовлечены в налоговый оборот. Рассмотрение вопросов привлечения к налогообложению земельных участков, не имеющих кадастровой стоимости в связи с отсутствием сведений о виде разрешенного использования и/или не определена категория земли. Рассмотрение вопросов привлечения к налогообложению земельных участков под многоквартирными жилыми домами.	Июль	И.М. Кукушкина Т.С. Нестратова	11	Рассмотрение вопроса уровня средней заработной платы в городе Люберцы. Заслушивание руководителей предприятий, показывающих заработную плату ниже значений, установленных трехсторонним соглашением. Рассмотрение вопросов неуплаты земельного налога и арендной платы в бюджет города, страховых взносов, медицинского страхования и иных налогов в Пенсионный фонд.	Ноябрь	Т.С. Нестратова З.А. Миронова
8	Рассмотрение вопросов неуплаты земельного налога и арендной платы в бюджет города, страховых взносов, медицинского страхования и иных налогов в Пенсионный фонд. Заслушивание руководителей нестационарных торговых объектов, по которым не оформлены правоустанавливающие документы на земельные участки.	Август	Т.С. Нестратова З.А. Миронова	12	Рассмотрение вопросов привлечения к налогообложению объектов недвижимости физических лиц, не имеющих инвентаризационной стоимости, в связи с чем данные объекты не вовлечены в налоговый оборот. Рассмотрение вопросов привлечения к налогообложению земельных участков, не имеющих кадастровой стоимости в связи с отсутствием сведений о виде разрешенного использования и/или не определена категория земли. Рассмотрение вопросов привлечения к налогообложению земельных участков под многоквартирными жилыми домами. Рассмотрение итогов работы МВК по вовлечению в налоговый оборот объектов недвижимости и земельных участков, расположенных на территории города Люберцы, за 4 квартал 2013 года и перспективы работы в 2014 году.	Декабрь	И.М. Кукушкина Т.С. Нестратова

АДМИНИСТРАЦИЯ ГОРОДСКОГО ПОСЕЛЕНИЯ ЛЮБЕРЦЫ ЛЮБЕРЕЦКОГО МУНИЦИПАЛЬНОГО РАЙОНА МОСКОВСКОЙ ОБЛАСТИ

ПОСТАНОВЛЕНИЕ от 06.03.2013 № 518-ПА

Об отмене аукциона на право заключения договора аренды нежилого помещения

В соответствии с Федеральным законом от 06.10.2003 № 131-ФЗ «Об общих принципах организации местного самоуправления в Российской Федерации», Приказом ФАС России от 10.02.2010 № 67 «О порядке проведения конкурсов или аукционов на право заключения договоров аренды, договоров безвозмездного пользования, договоров доверительного управления имуществом,

иных договоров, предусматривающих переход прав в отношении государственного или муниципального имущества, и перечне видов имущества, в отношении которого заключение указанных договоров может осуществляться путем проведения торгов в форме аукциона», Уставом города Люберцы, решением комиссии по подготовке и проведению аукционов и конкурсов на право

заключения договоров по передаче муниципального имущества в аренду и безвозмездное пользование от 05.03.2013 Протокол № 2

ПОСТАНОВЛЯЮ:

1. Отменить аукцион на право заключения договора аренды нежилого помещения общей площадью 104,6 кв.м., (литер А, 1-й этаж, помещение 1, № по плану 2,4), расположенного по адресу:

Московская область, г. Люберцы, ул. Шоссейная, д.8.

2. Управлению муниципальному имуществу и земельному контролю (Кукушкина И.М.) после утверждения Комиссией извещения об отмене аукциона разместить его на официальном сайте Российской Федерации о проведении торгов (www.torgi.gov.ru).
3. Управлению по организации

работы аппарата администрации (Акаевич В.Г.) опубликовать настоящее постановление в средствах массовой информации и разместить на официальном сайте администрации города Люберцы в сети «Интернет». Контроль за исполнением настоящего постановления возложить на заместителя Главы администрации Сырова А.Н.
Глава города В.П. Ружицкий

АДМИНИСТРАЦИЯ ГОРОДСКОГО ПОСЕЛЕНИЯ ЛЮБЕРЦЫ ЛЮБЕРЕЦКОГО МУНИЦИПАЛЬНОГО РАЙОНА МОСКОВСКОЙ ОБЛАСТИ

ПОСТАНОВЛЕНИЕ от 06.03.2013 № 546-ПА

О внесении изменений в муниципальную целевую программу «Обеспечение безопасности жизнедеятельности населения города Люберцы на 2013-2015 годы», утвержденную постановлением администрации города Люберцы от 15.10.2012 №1451-ПА

В соответствии с Бюджетным кодексом Российской Федерации, Федеральным законом от 06.10.2003 № 131-ФЗ «Об общих принципах организации местного самоуправления в Российской Федерации», Уставом города Люберцы, Положением о порядке разработки, утверждения и реализации муниципальных целевых программ города Люберцы, утвержденным постановлением

администрации города Люберцы от 10.03.2009 №278-ПА

ПОСТАНОВЛЯЮ:

1. Внести в муниципальную целевую программу «Обеспечение безопасности жизнедеятельности населения города Люберцы на 2013-2015 годы», утвержденную постановлением администрации города Люберцы от 15.10.2012 №1451-ПА (далее

- Программа), следующие изменения:

1.1. Приложение № 2 «Мероприятия по подготовке населения и организаций к действиям в чрезвычайной ситуации в мирное и военное время на территории города Люберцы на 2013-2015 годы» к Программе изложить в новой редакции (Приложение №1 к настоящему постановлению).

1.2. Приложение № 3 «Мероприятия по ликвидации и предотвращению чрезвычайных ситуаций на территории города Люберцы на 2013-2015 годы» к Программе изложить в новой редакции (Приложение №2 к настоящему постановлению).

2. Управлению по организации работы аппарата администрации (Акаевич В.Г.) опубликовать настоящее постановление

в средствах массовой информации и разместить на официальном сайте администрации города Люберцы в сети «Интернет». Контроль за исполнением настоящего постановления возложить на первого заместителя Главы администрации Алёшина А.Н.

Глава города В.П. Ружицкий

Приложение №1 к постановлению администрации города Люберцы от 06.03.2013 № 546-ПА

Приложение №2 к муниципальной целевой программе «Обеспечение безопасности жизнедеятельности населения города Люберцы на 2013-2015 годы»

Мероприятия по подготовке населения и организаций к действиям в чрезвычайной ситуации в мирное и военное время на территории города Люберцы на 2013-2015 годы

№№	Наименование мероприятия	Объем финансирования всего по направлению программы, тыс.руб.	В том числе по годам:		
			2013 год	2014 год	2015 год
1.	Содержание ЕДДС управления по ГО и ЧС.	1255,0	400,0	420,0	435,0
2.	Приобретение и содержание учебно-материальной базы отделения ГОЧС №4 УМЦ МО «Специальный центр «Звенигород» (Постановление Правительства РФ от 02.11.2000 №841 «Об утверждении Положения об организации обучения населения в области гражданской обороны»).	472,0	150,0	157,0	165,0

3.	Приобретение средств индивидуальной защиты и приборов радиационной, химической разведки, дозиметрического контроля для работников организаций города Люберцы.	158,0	50,0	53,0	55,0
----	---	-------	------	------	------

4.	Содержание и приобретение специализированных технических средств оповещения и информирования населения города Люберцы о чрезвычайной ситуации в местах массового пребывания людей.	482,0	150,0	160,0	172,0
Итого:		2367,0	750,0	790,0	827,0

Приложение №2 к постановлению администрации города Люберцы от 06.03.2013 № 546-ПА

Приложение №3 к муниципальной целевой программе «Обеспечение безопасности жизнедеятельности населения города Люберцы на 2013-2015 годы»

Мероприятия по ликвидации и предотвращению чрезвычайных ситуаций на территории города Люберцы на 2013-2015 годы

№№	Наименование мероприятия	Объем финансирования всего по направлению программы, тыс.руб.	В том числе по годам:		
			2013 год	2014 год	2015 год
1.	Содержание и приобретение технических средств ЕДДС управления по ГО и ЧС. Обеспечение деятельности дежурной смены ЕДДС.	1925,0	850,0	525,0	550,0

2.	Изготовление наглядных пособий по действиям населения при чрезвычайной ситуации.	160,0	50,0	54,0	56,0
3.	Содержание и приобретение специализированных технических средств оповещения и информирования населения города Люберцы о чрезвычайной ситуации в местах массового пребывания людей.	1670,0	900,0	370,0	400,0
4.	Организация и материальное обеспечение мероприятий по ликвидации и предотвращению чрезвычайных ситуаций.	2095,0	25,0	1000,0	1070,0
Итого:		5850,0	1825,0	1949,0	2076,0

АДМИНИСТРАЦИЯ ГОРОДСКОГО ПОСЕЛЕНИЯ ЛЮБЕРЦЫ ЛЮБЕРЕЦКОГО МУНИЦИПАЛЬНОГО РАЙОНА МОСКОВСКОЙ ОБЛАСТИ

ПОСТАНОВЛЕНИЕ от 11.03.2013 № 572-ПА

Об изменении вида разрешенного использования земельного участка для ООО «Автострада»

В соответствии с Градостроительным кодексом Российской Федерации, Земельным кодексом Российской Федерации, Федеральным законом от 29.12.1994 №191-ФЗ «О введении в действие Градостроительного кодекса Российской Федерации», Федеральным законом от 06.10.2003 № 131-ФЗ «Об общих принципах организации местного самоуправления в Российской Федерации», Федеральным законом от 24.07.2007 № 221-ФЗ «О государственном кадастре недвижимости», Уставом города Люберцы, Заключением о результатах публичных

слушаний по вопросу об изменении вида разрешенного использования земельного участка для ООО «Автострада», утвержденным постановлением администрации города Люберцы от 28.02.2013 № 469-ПА, Соглашением о взаимодействии органов местного самоуправления Люберецкого муниципального района Московской области и органов местного самоуправления городского поселения Люберцы Люберецкого муниципального района Московской области при исполнении ими полномочий в сфере градостроительства от

11.01.2012 № 4/С,

ПОСТАНОВЛЯЮ:

1. Изменить вид разрешенного использования земельного участка площадью 3000 кв.м, с кадастровым номером 50:22:0010110:7, местоположением: Московская область, г. Люберцы, ст. Люберцы-2, Проектируемый проезд 4296, отнесенного к категории «земли населенных пунктов», с установленного вида разрешенного использования «под автостоянку» на вид разрешенного использования «под проектирование и строительство

административно-бытового здания».

2. Обществу с ограниченной ответственностью «Автострада» обеспечить внесение изменений, указанных в п. 1 настоящего постановления, в сведения государственного кадастра объектов недвижимости и правоустанавливающие документы на земельный участок.

3. Управлению градостроительства и архитектуры (Ясинский В.Н.) в 5-дневный срок в порядке информационного взаимодействия направить заверенную копию настоящего постановления в орган када-

стрового учета и администрации Люберецкого муниципального района.

4. Управлению по организации работы аппарата администрации (Акаевич В.Г.) опубликовать настоящее постановление в средствах массовой информации и разместить на официальном сайте администрации города Люберцы в сети «Интернет».

5. Контроль за исполнением настоящего постановления возложить на заместителя Главы администрации Таневского С.А.

Глава города В.П. Ружицкий

АДМИНИСТРАЦИЯ ГОРОДСКОГО ПОСЕЛЕНИЯ ЛЮБЕРЦЫ ЛЮБЕРЕЦКОГО МУНИЦИПАЛЬНОГО РАЙОНА МОСКОВСКОЙ ОБЛАСТИ

ПОСТАНОВЛЕНИЕ от 28.02.2013 № 502-ПА

Об итогах работы с обращениями граждан в администрации города Люберцы в 2012 году

В соответствии со ст.7, 32, 36 Федерального закона от 06.10.2003

№ 131-ФЗ «Об общих принципах организации местного самоуправления в Российской Федерации», Федеральным законом от 02.05.2006 № 59-ФЗ «О порядке рассмотрения обращений граждан Российской Федерации», Законом Московской области от 05.10.2006 № 164/2006-ОЗ «О рассмотрении обращений граждан», Уставом города Люберцы, Регламентом рассмотрения обращений граждан в администрации муниципального образования Люберцы Люберецкого муниципального района Московской области, утвержденным постановлением администрации города Люберцы от 01.06.2011 № 762-ПА, заслушав информацию управления по организации работы аппарата администрации города Люберцы,

ПОСТАНОВЛЯЮ:

1. Принять к сведению информационно-аналитический

обзор «Об итогах работы с обращениями граждан в администрации города Люберцы в 2012 году» управления по организации работы аппарата администрации (прилагается).

2. Заместителям Главы администрации города Люберцы:

2.1. Усилить контроль за оперативным исполнением решений, принятых по обращениям граждан.

2.2. На особый контроль ставить коллективные и повторные обращения граждан, анализировать вызывающие их причины, чаще применять комиссионные проверки фактов, изложенных в обращениях граждан.

2.3. Направлять специалистов, организующих и обеспечивающих работу по рассмотрению обращений граждан в курируемых подразделениях администрации, в Московский областной учебный центр «Нахабино» для повышения квалификации по программе «Работа с обращениями граждан».

3. Руководителям отраслевых (функциональных) органов администрации, муниципальных

унитарных предприятий и муниципальных учреждений:

3.1. Не допускать нарушения сроков рассмотрения обращений граждан, установленных действующим законодательством, нормативными правовыми актами администрации и поручениями руководства администрации.

3.2. Расширять практику проверки фактов, изложенных в жалобах, с выездом на место и участием заявителя.

4. Управлению по работе с территориями (Тяжелова Л.Е.) продолжить работу по выборочной проверке полноты и качества решения вопросов, поставленных в обращениях граждан.

5. Управлению по организации работы аппарата администрации (Акаевич В.Г.) во взаимодействии с управлением делами администрации Люберецкого муниципального района:

5.1. Обеспечить строгое соблюдение Регламента рассмотрения обращений граждан в отраслевых (функциональных) органах администрации, в том числе контроль за исполнением

поручений Главы Люберецкого муниципального района и города Люберцы, заместителей Главы администрации по рассмотрению обращений граждан.

5.2. Повысить качество документационного обеспечения работы с обращениями граждан, последовательно проводить работу по внедрению систем автоматизированного учета обращений граждан в отраслевых (функциональных) органах администрации, результатов работы с ними, формированию электронных баз данных по обращениям граждан, в том числе для оперативного получения необходимой информации.

5.3. Продолжить практику обучения работников администрации по вопросам организации работы с обращениями граждан и проведения проверок состояния ведения делопроизводства по обращениям граждан в отраслевых (функциональных) органах администрации, муниципальных унитарных предприятиях и муниципальных учреждениях города Люберцы.

6. Правовому управлению (Иг-

натков А.В.) совместно с управлением по организации работы аппарата администрации (Акаевич В.Г.) подготовить предложения о внесении изменений в Закон Московской области от 05.10.2006 №164/2006-ОЗ «О рассмотрении обращений граждан» и Федеральный закон от 02.05.2006 №59-ФЗ «О порядке рассмотрения обращений граждан Российской Федерации» по вопросу рассмотрения обращений граждан, поступающих в форме электронного документа из других субъектов Российской Федерации по вопросам местного значения муниципального образования.

7. Управлению по организации работы аппарата администрации (Акаевич В.Г.) опубликовать настоящее постановление в средствах массовой информации и разместить на официальном сайте администрации города Люберцы в сети «Интернет».

8. Контроль за исполнением настоящего постановления оставляю за собой.

Глава города В.П. Ружицкий

Информационно-аналитический обзор об итогах работы с обращениями граждан в администрации города Люберцы в 2012 году

В 2012 году работа с обращениями граждан в администрации города Люберцы проводилась в соответствии с Федеральным законом от 02.05.2006 №59-ФЗ «О порядке рассмотрения обращений граждан Российской Федерации», Законом Московской области от 05.10.2006 №164/2006-ОЗ «О рассмотрении обращений граждан», Уставом городского поселения Люберцы Люберецкого муниципального района Московской области, Регламентом рассмотрения обращений граждан в администрации муниципального образования городское поселение Люберцы Люберецкого муниципального района Московской области (в редакции распоряжения администрации города Люберцы от 02.01.2012 № 38-ПА), поручениями Главы Люберецкого муниципального района и города Люберцы (далее – Глава города), заместителей Главы администрации.

Обращения жителей города в администрацию города Люберцы поступали: почтовыми отправлениями, по электронной почте на официальный сайт администрации в сети «Интернет», непосредственной доставкой заявителями, путем прямого общения с гражданами на личном приеме у Главы города и заместителей Главы администрации, в ходе районных и городских мероприятий с участием жителей города, «прямого эфира» с Главой города на районном телевидении и радио, а также по телефону «горячей линии» в Единую дежурную диспетчерскую службу.

С учетом всех перечисленных форм обратной связи с населением в администрацию города Люберцы обратилось 8948 граждан (в 2011 году – 7431).

В 2012 году в администрацию города Люберцы почтовым отправление и непосредственно гражданами в адрес Главы города и руководства администрации было направлено 4771 обращение (в 2011 году – 3599), из них в письменной форме обратилось 4689 человек (в 2011 году – 3546), 82 обращения (в 2011 году – 53) поступило во время личного приема граждан Главой города и заместителями Главы администрации (Приложение № 1 к обзору).

Одной из форм работы с обращениями граждан является проведение «прямых эфиров» на районном радио и телевидении, а также Интернет-конференций с участием Главы Люберецкого района и города Люберцы и заместителей Главы администрации. Жители города имеют возможность непосредственно задавать вопросы и получать на них компетентные ответы, вносить свои предложения по совершенствованию работы органов власти, организаций, высказывать критические замечания.

В 2012 году Главой города было проведено 9 «прямых эфиров» на районном радио и телевидении, во время которых поступило 449 обращений граждан (в 2011 году – 336). Основные темы вопросов, которые задавали жители города во время прямого диалога, касались улучшения коммунального обслуживания, развития дорожного хозяйства (408 или 67,8 % от общего числа тематических вопросов), жилищных вопросов и вопросов строительства (10,5% и 10% соответственно), а также торговли и бытового обслуживания населения (5,3% от тематической группы) (Приложение № 2 к обзору).

Стабильно работает Интернет-приемная на официальном сайте администрации города (www.luberadm.ru). Посетители сайта могли получать актуальную информацию о деятельности органов местного самоуправления, принимаемых решениях, новостях политической, экономической и культурной жизни города и района, а также направлять обращения в форме электронного документа по волнующим вопросам. В разделе «Обращения граждан» на указанном Интернет-сайте размещены нормативные правовые акты, регламентирующие работу с обращениями граждан, график личного приема граждан руководством администрации, регулярно размещались информационно-аналитические материалы о результатах работы с обращениями граждан.

За отчетный период на официальный сайт администрации города Люберцы поступило в форме электронного документа 1058 обращений граждан (в 2011 году – 603). Наибольшую тематическую группу обращений составили вопросы коммунального и дорожного хозяйства – 773 или 64,8% от общего числа тематических вопросов (в 2011 году – 458), поступивших на сайт (Приложение № 3 к обзору).

Для оперативной связи с населением и оперативного решения вопросов в администрациях Люберецкого района и города Люберцы работает Единая дежурная диспетчерская служба, которая совместно со специалистами предприятий жилищно-коммунального хозяйства осуществляла контроль за работой объектов жизнеобеспечения, круглосуточно регистрировала сообщения, поступающие от населения по аварийным ситуациям и иным вопросам городского хозяйства. По телефону «горячей линии» в Единую дежурную диспетчерскую службу поступило 2620 обращений жителей города. Круглосуточный режим работы данной службы, а также помощь в решении вопросов профильных подразделений администрации позволяли оперативно реагировать на

проблемные ситуации, в которых оказались жители города и принимать оперативные решения. Благодаря этому 1771 обращение граждан, поступивших по телефону «горячей линии», были рассмотрены и оказана возможная помощь в течение суток.

Сравнительный анализ обращений, поступивших почтовым отправление и переданных непосредственно гражданами в письменной форме и на личном приеме показал, что по сравнению с 2011 годом общее количество обращений увеличилось на 1172 или 24,6% (4771 обращение). Из них поступило из органов государственной власти федерального и регионального уровней, государственных органов 1146 обращений граждан (в 2011 году – 824).

В то же время количество обращений граждан, направленных на рассмотрение из Правительства Московской области, уменьшилось на 115 или 23,8% (в 2011 году – 483).

Количество коллективных обращений, поступивших в администрацию, уменьшилось на 3,5% и составило 378 обращений, что на 14 обращений меньше, чем в 2011 году (392).

За отчетный период в администрацию поступило 4 повторных обращения граждан (в 2011 году – 3).

Все обращения граждан, поступившие в администрацию, своевременно докладывались Главе города и руководству администрации.

Из числа обращений, поступивших в письменной форме и на личном приеме, исполнено 4505 или 94,4%. На дополнительном контроле находилось 266 обращений граждан.

В результате рассмотрения указанных обращений по 2522 обращениям приняты положительные решения, на 1880 – даны необходимые разъяснения, с выездом на место рассмотрено 103 обращения (в 2011 году – 91).

Анализ исполнительской дисциплины показал, что все обращения граждан в администрации города Люберцы были рассмотрены без нарушения сроков исполнения.

В связи с увеличением общего количества обращений граждан возросло и число содержащихся в них тематических вопросов.

Анализ обращений граждан, поступивших в письменной форме почтовым отправление и непосредственно переданных гражданами, а также в ходе личного приема руководством администрации показал увеличение на 1214 числа тематических вопросов или 23,7% по сравнению с 2011 годом (2012 год – 5106, 2011 год – 3892) (Приложения №4 и №5 к обзору).

Наибольшую тематическую группу составили обращения по жилищным вопросам – 2701

или 53,8% от общего числа тематических вопросов. Их количество увеличилось на 33,5% (в 2011 году – 1796).

Приоритетными явились вопросы оформления приватизации жилой площади – 1044 или 38,6% от количества вопросов данной тематики

(в 2011 году – 596), заключения договора социального найма жилого помещения – 921 (в 2011 году – 465).

По сравнению с 2011 годом количество обращений по вопросам предоставления жилой площади, улучшения жилищных условий уменьшилось на 13,3% (в 2011 году – 247).

Благодаря решению поставленных вопросов в 2012 году с 1965 гражданами заключены договоры приватизации и социального найма жилых помещений, принято на учет в качестве нуждающихся в улучшении жилищных условий 17 семей. Улучшили жилищные условия 73 семьи, из них 40 семей – очередников администрации города Люберцы.

Следующую большую тематическую группу составили вопросы коммунального и дорожного хозяйства – 1521 или 29,8% от общего числа тематических вопросов. По сравнению с предыдущим периодом их число увеличилось на 132 или 8,7% от количества вопросов данной тематической группы (в 2011 году – 1389).

Из них основная часть была связана с решением вопросов благоустройства территорий города – 947 или 62% от тематической группы. Количество вопросов данной тематики увеличилось в 2012 году на 10,5% (в 2011 году – 830). Вопросы дорожного хозяйства составили 186 или 12,2% от общего количества вопросов данной тематической группы (в 2011 году – 150).

В числе основных проблем по благоустройству территорий и развитию дорожного хозяйства жителями города поднимались вопросы ремонта дорожного покрытия, тротуаров, освещения, санитарного состояния и вывоза бытовых отходов, сноса гаражей-«ракушек», установки ограждений дворовых территорий, запрета несанкционированных стоянок автотранспорта, ремонта и возведения новых детских игровых и спортивных площадок, озеленения улиц, скверов и другие.

Результаты рассмотрения обращений и принятые меры позволили решить ряд вопросов жизнедеятельности города.

Так, восстановлено тротуарное покрытие высажены липы для последующего формирования новой аллеи на Октябрьском проспекте от Волковского проезда до ул.Смирновская; завершены работы по благоустройству территории между жилыми домами по ул.Урицкого, д.15 и корпусами 1, 2, 3, 4 дома № 10 по ул.Л.Толстого; в восточной части города в районе

домов №№ 1, 2, 3 на поселке ВУГИ была обустроена новая аллея, посвященная ветеранам Института горного дела им.А.А.Скочинского; выполнен ремонт подземного перехода на остановке «Школа» с укладкой плитки с антискользящей поверхностью на ступенях и многое другое.

Значительный объем работы по обращениям граждан был выполнен по опилровке сухостояных деревьев и их кронированию. В частности, по ул. Карла Либкнехта, Октябрьскому проспекту, ул. Электрификации, ул. Мира, пос. Калинина. В 2012 году было высажено 1091 саженцев деревьев и 10539 кустарника, проведены работы по замене и устройству газонов вдоль автомобильных дорог по ул. Урицкого, ул. Красноармейская, ул. Побратимов, ул. Строителей, ул. Мира, ул. Юбилейная, ул. Парковая, Больничный проезд.

По итогам 2012 года в рамках муниципальной целевой программы «Капитальный ремонт и ремонт городских автомобильных дорог общего пользования городского поселения Люберцы на 2012-2015 годы» было отремонтировано 11 автомобильных дорог по улицам: 8 Марта, Парковая, Михельсона, Мира, Котельничский проезд, 3-я Красногорская, Молодежная, Центральный проезд ВУГИ, 1-й и 2-й Поселковые переулки на пос.Калинина, площадью более 85 тыс.кв.м. проезжей части и более 2 тыс. кв.м. тротуаров.

В рамках муниципальной целевой программы «Капитальный ремонт и ремонт дворовых территорий жилых домов, проездов к дворовым территориям жилых домов городского поселения Люберцы на 2012-2015 годы» проведен капитальный ремонт 57 дворовых территорий и 9 внутриквартальных проездов. Большинство работ по ремонту дворов принималось комиссионно с участием жителей данных дворов и депутатами Совета депутатов города Люберцы.

Положительное движение вперед в вопросе ремонта дворовых территорий не осталось без внимания жителей. В администрацию поступало большое количество обращений с просьбой отремонтировать двор, обустроить стоянку для личных автомобилей, отремонтировать или установить детскую или спортивную площадку.

Благодаря решению вопросов, поставленных в обращениях жителей, в 2012 году установлено 5 детских игровых комплексов: на ул.Побратимов, дома №№ 10, 12, 14, 16; Октябрьский проспект д.345; ул.Попова д.4; городок Б, д.84 и одна хоккейная коробка в городке «А» д.36.

Вопросы обеспечения коммунальными услугами (электро-снабжение, отопление, водо-

снабжение) составили 246 или 16% от числа тематических вопросов (в 2011 году – 235). В центре внимания горожан оставались вопросы, связанные с подачей в квартиры тепла, воды, электроснабжения, в том числе в строящемся микрорайоне 7-8 жилого района «Красная горка», а также ремонта подъездов и квартир.

Не оставались без внимания обращения незащищенных социальных групп населения – ветеранов и инвалидов. К примеру, по обращению участника Великой Отечественной войны инвалида 1-й группы Волковой Н.О. были выполнены ремонтные работы по замене оконных блоков в квартире, по обращению инвалида Великой Отечественной войны Зайцевой Е.Н. выполнен ряд работ, связанных с улучшением коммунального обслуживания.

По вопросам строительного комплекса и архитектуры поступило 655 обращений, что на 219 (33,4%) больше, чем в 2011 году (436). В общем объеме тематических вопросов это количество составило 12,8%. Основные вопросы данной тематики были связаны с оказанием содействия в завершении строительства и заселения домов-новостроек в микрорайоне 7-8 города Люберцы, завершению строительства квартальной котельной, неудобствами, вызванными началом строительства новых объектов и повышенным уровнем шума в ночное время при производстве работ, а также согласования проектов перепланировки жилых помещений, перевода жилого помещения в нежилое.

Благодаря решению вопросов, поставленных в обращениях жителей по завершению строительства и заселению домов – новостроек, жители корпусов №№ 33, 35, 47, 43,44,

7, 20, 13, 14, 15 в микрорайоне 7-8 смогли получить ключи от новых квартир. Совместными усилиями строительных организаций и администрации города была достроена и введена в эксплуатацию квартальная котельная, позволившая решить вопрос стабильного теплоснабжения указанного микрорайона.

Кроме того, жители города Люберцы обращались в администрацию по вопросам торговли, общественного питания и бытового обслуживания – 66 обращений (в 2011 году – 91); землепользования – 51 (в 2011 году – 47); работы органов местного самоуправления – 65 (в 2011 году – 82); иным вопросам – 5 (в 2011 году – 5).

К примеру, по обращениям жителей были приняты меры по ликвидации несанкционированной торговли у остановки «Школа» на Октябрьском проспекте, по обращению на официальный сайт администрации города Люберцы демонтирован незаконно установленный автомат «Моментальной лотереи» у дома №20-А по ул.Кирова.

Постоянное внимание вопросам работы с обращениями граждан уделяется Главой города и руководством администрации.

Личный прием граждан руководством администрации является важной составляющей работы с населением. График приема граждан представлен на информационном стенде в здании администрации, размещен на сайте администрации в сети «Интернет», периодически публикуется в средствах массовой информации с указанием необходимой контактной информации для записи граждан на прием к Главе города и заместителям Главы администрации по направле-

ниям работы. Главой города и заместителями Главы администрации на личном приеме в соответствии с утвержденным графиком было принято 82 жителя города Люберцы (в 2011 году – 53). Основные вопросы, с которыми обращались граждане на личном приеме, касались улучшения коммунального обслуживания, жилищных условий, благоустройства территорий. (Приложение № 5 к обзору). Информация о каждом приеме граждан, проведенном Главой города, регулярно публиковалась в средствах массовой информации.

Наиболее значимые вопросы, содержащиеся в обращениях граждан, регулярно публиковались с комментариями должностных лиц администрации в газетах «Люберецкая газета» и «Люберецкая панорама», освещались в программах Люберецкого районного телевидения и радио.

В соответствии с постановлением администрации от 01.03.2012

№ 250-ПА «Об итогах работы администрации города Люберцы с обращениями граждан в 2011 году» сотрудники управления по работе с территориями проводили работу по выборочной проверке полноты и качества решения вопросов, поставленных в обращениях граждан и рассмотренных отраслевыми (функциональными) органами администрации, а также муниципальными предприятиями и учреждениями.

Вопросы о рассмотрении обращений граждан, информация о результатах их рассмотрения еженедельно включались в повестку дня расширенных совещаний у Главы района и города Люберцы с участием руководства администраций Люберецкого района и города

Люберцы, руководителей территориальных исполнительных органов федеральной и государственной власти Московской области, муниципальных учреждений и предприятий района с докладом начальника управления по работе с территориями администрации города Люберцы. По решению Главы Люберецкого района и города Люберцы проведение расширенных совещаний транслируется в прямом эфире в сети Интернет, с последующим размещением видеоматериалов на Интернет-портале администрации, где каждый желающий имеет возможность с ними ознакомиться.

В рамках контроля исполнительской дисциплины по рассмотрению обращений граждан данные вопросы были предметом рассмотрения на еженедельных оперативных совещаниях у Главы Люберецкого района и города Люберцы, первого заместителя Главы администрации.

В целях повышения эффективности работы с обращениями граждан и уровня квалификации сотрудники отраслевых (функциональных) органов администрации, работающие с обращениями граждан, приняли участие в трех учебно-методических семинарах, организованных управлением делами администрации Люберецкого муниципального района.

Сотрудниками отдела служебной корреспонденции, обращений граждан и контроля оказывалась необходимая консультативная и информационно-справочная помощь гражданам, обратившимся в администрацию с жалобами и заявлениями. Осуществлялся оперативный контроль за сроками рассмотрения обращений граждан, оказывалась методическая по-

мощь работникам администрации по вопросам работы с обращениями граждан.

С использованием информационной системы автоматизации делопроизводства и документооборота, обеспечивающей единый порядок работы с документами и позволяющей осуществлять контроль за исполнением поручений, ответственным исполнителям регулярно направлялись предварительные напоминания о сроках исполнения поручений по обращениям граждан.

Анализ рассмотрения обращений граждан за отчетный период свидетельствует о возросшем уровне ответственности муниципальных служащих за конкретное решение вопросов, поставленных в обращениях граждан, изучение поднятых проблем, реализацию мер по их разрешению.

За отчетный период в адрес Главы города, руководства администрации поступило 25 писем-благодарностей от жителей города за решение поставленных вопросов и принятые меры.

В то же время следует отметить, что в отчетный период увеличилось общее количество обращений граждан, поступивших из государственных органов и органов государственной власти, что указывает на необходимость продолжения работы по повышению качества и результативности решения вопросов, поставленных в заявлениях и жалобах граждан.

Итоги работы с обращениями граждан в администрации города Люберцы в 2012 году показали, что главной задачей администрации была и остается необходимость оказания заявителям максимально возможной помощи, принятия действенных мер по решению всех поставленных вопросов.

Приложение №1
к информационно-аналитическому обзору об итогах работы с обращениями граждан в администрации города Люберцы в 2012 году

Рассмотрение обращений граждан, поступивших в письменной форме и на личном приеме в 2012 году

	Отчетный период	Соответствующий период 2011 года	+/-			
Сколько должностных лиц, виновных в нарушении прав граждан, понесли наказание	-	-	-			
Тематика поступающих обращений:	5106	3892	1214			
Промышленность	4	-	4			
Сельское хозяйство	-	-	-			
Экология и землепользование	51	47	4			
Строительство	655	436	219			
Жилищные вопросы	2701	1796	905			
Коммунальное и дорожное хозяйство	1521	1389	132			
Торговля и бытовое обслуживание	66	91	-25			
Связь	1	5	-4			
Транспорт	4	3	1			
Трудовые отношения	2	2	-			
Социальное обеспечение	2	11	-9			
Здравоохранение	3	2	1			
Образование	3	-	3			
Культура, наука, спорт	6	8	-2			
Административные органы	15	13	2			
Экономика и финансы	2	2	-			
Деятельность органов местного самоуправления	65	82	-17			
Иные вопросы	5	5	-			
Всего поступило обращений	4771	3599	1172			
В том числе писем	4689	3546	1143			
Поступило из органов государственной власти, государственных органов	1146	824	322			
В том числе из Правительства Московской области	368	483	-115			
Принято граждан на личном приеме	82	53	29			
В том числе Главой города	44	37	7			
Получено коллективных обращений	378	392	-14			
Получено повторных обращений	4	3	1			
Рассмотрено обращений:	4402	3405	997			
в срок	4402	3405	997			
с нарушением срока	-	-				
Решено положительно	2522	1902	620			
Отказано	-	-				
Разъяснено	1880	1503	377			
Проверено с выездом на место	103	91	12			
Сколько выявлено случаев волокиты либо нарушения прав и законных интересов заявителей	-	-	-			

Приложение № 2
к информационно-аналитическому обзору об итогах работы с обращениями граждан
в администрации города Люберцы в 2012 году

Рассмотрение обращений граждан, поступивших во время «прямого эфира» с Главой города Люберцы в 2012 году
(в сравнении с соответствующим периодом 2011 года)

	Отчетный период	Соответствующий период 2011 года	+/-
Всего поступило обращений:	499	336	75
в том числе коллективных обращений	1	-	1
в том числе повторных обращений	-	-	-
Рассмотрено обращений:	483	331	152
в срок	483	331	152
с нарушением срока	-	-	-
По тематике поступивших обращений:	602	396	206
промышленность	1	-	1
экология и землепользование	1	2	-1
строительство	60	63	-3

жилищные вопросы	63	54	9
коммунальное и дорожное хозяйство	408	242	166
торговля и бытовое обслуживание	32	23	9
связь	4	-	4
транспорт	9	3	6
социальное обеспечение	2	-	2
здравоохранения	4	-	4
образования	1	-	1
Культура, наука, спорт	3	3	-
административные органы	3	-	3
Экономики и финансов	2	-	2
работа органов местного самоуправления	8	6	2
иные вопросы	1	0	1

Приложение № 3
к информационно-аналитическому обзору об итогах работы с обращениями граждан
в администрации города Люберцы в 2012 году

Рассмотрение обращений граждан, поступивших на Интернет-сайт администрации города Люберцы в 2012 году
(в сравнении с соответствующим периодом 2011 года)

	Отчетный период	Соответствующий период 2011 года	+/-
Всего поступило обращений:	1058	603	455
в том числе коллективных	4	8	-4
в том числе повторных	-	1	-1
Рассмотрено обращений:	1000	543	457
в срок	1000	543	457
с нарушением срока	-	-	-
По тематике поступивших обращений:	1193	706	487
экология и землепользование	4	3	1

строительство	151	78	73
жилищные вопросы	166	108	58
коммунальное и дорожное хозяйство	773	458	315
торговля и бытовое обслуживание	35	17	18
связь	-	2	-2
транспорт	2	1	1
культура, наука, спорт	-	2	-2
административные органы	3	-	3
экономики и финансов	1	-	1
работа органов местного самоуправления	57	35	22
иные вопросы	1	2	-1

Приложение № 4 к информационно-аналитическому обзору об итогах
работы с обращениями граждан
в администрации города Люберцы в 2012 году

Тематика письменных обращений граждан в 2012 году
(в сравнении с соответствующим периодом 2011 года)

№	Название темы	2012г.	2011г.	(2012/2011)
01.	ВОПРОСЫ ПРОМЫШЛЕННОСТИ	4	0	+4
01.01	Производство товаров, качество продукции	0	0	0
01.02	Развитие промышленных предприятий	3	0	+3
01.03	Другие вопросы промышленности	1	0	+1
01.04	Банкротство промышленных предприятий	0	0	0
02.	ВОПРОСЫ СЕЛЬСКОГО ХОЗЯЙСТВА	0	0	0
02.01	Деятельность сельскохозяйственных предприятий	0	0	0
02.02	Фермерство, личные подсобные хозяйства и аренда	0	0	0
02.03	Другие вопросы сельского хозяйства	0	0	0
03.	ВОПРОСЫ ЭКОЛОГИИ И ЗЕМЛЕПОЛЬЗОВАНИЯ	50	43	+7
03.01	Рациональное использование земельных участков	9	0	+9
03.02	Выделение земельных участков	3	5	-2
03.03	Увеличение размеров земельных участков	0	0	0
03.04	Установление границ земельных участков, земельные споры	15	11	+4
03.05	Изъятие земельных участков	4	1	+3
03.06	Деятельность дачных, садоводческих и огороднических объединений граждан	1	7	-6
03.07	Приватизация земельных участков и оформление документов на землю	4	14	-10
03.08	Вопросы охраны окружающей среды	1	3	-2
03.09	Вопросы лесного хозяйства	0	0	0
03.10	Другие вопросы экологии и землепользования	12	1	+11
03.11	Несанкционированные свалки	1	1	0
04.	ВОПРОСЫ СТРОИТЕЛЬСТВА	644	430	+213
04.01	Строительство и реконструкция предприятий промышленности, социальных и культурно-бытовых объектов	17	14	+3
04.02	Нарушение строительных норм и правил	17	25	-8
04.03	Строительство жилых домов	142	146	-4
04.04	Устранение строительных недоделок	3	1	+2

04.05	Индивидуальное жилищное строительство	3	1	+2
04.06	Архитектура и проектирование	427	220	207
04.07	Другие вопросы строительного комплекса	35	23	+12
05.	ЖИЛИЩНЫЕ ВОПРОСЫ	2673	1777	+896
05.01	Эксплуатация и ремонт жилищного фонда	248	188	60
05.02	Предоставление жилой площади, улучшение жилищных условий	196	237	-41
05.03	Предоставление жилой площади, улучшение жилищных условий с учетом льгот	4	8	-4
05.04	О закреплении освободившейся жилой площади	1	2	-1
05.05	Вопросы ведомственного жилья, общежитий	6	17	-11
05.06	Проблемы аварийных домов	1	6	-5
05.07	Купля-продажа, дарение квартир, домов	61	58	3
05.08	Приватизация жилой площади	1044	596	448
05.09	Замена жилой площади	8	13	-5
05.10	Предоставление жилой площади беженцам и переселенцам	0	1	-1
05.11	Предоставление жилой площади пострадавшим от пожаров и стихийных бедствий	0	3	-3
05.12	Вопросы ЖСК и кондоминимумов	38	87	-49
05.13	Снос жилых домов	38	67	-29
05.14	Оплата жилой площади, жилищные субсидии	0	4	-4
05.15	Спорные жилищные вопросы	50	24	26
05.16	Другие вопросы жилья	978	465	513
05.17	Жилищные сертификаты	1	1	0
06.	ВОПРОСЫ КОММУНАЛЬНОГО И ДОРОЖНОГО ХОЗЯЙСТВА	1486	1372	114
06.01	Отопление	74	61	13
06.02	Газификация и газоснабжение	13	4	9
06.03	Водоснабжение	70	87	-17
06.04	Электроснабжение, освещение	83	83	0
06.05	Благоустройство населенных пунктов	920	816	104
06.06	Вопросы дорожного хозяйства	186	148	38

06.07	Кладбища, ритуальные услуги	2	0	2
06.08	Оплата за коммунальные услуги	74	84	-10
06.09	Другие вопросы коммунального хозяйства	45	33	12
06.10	Гаражно-строительные кооперативы	0	1	-1
06.11	Работа органов БТИ	0	0	0
06.12	Устранение аварий в ЖКХ	8	25	-17
06.13	Вывоз мусора, полигоны ТБО	11	30	-19
07.	ВОПРОСЫ ТОРГОВЛИ, ОБЩЕСТВЕННОГО ПИТАНИЯ И БЫТОВОГО ОБСЛУЖИВАНИЯ НАСЕЛЕНИЯ	60	83	-23
07.01	Работа предприятий торговли промышленными и продовольственными товарами	12	28	-16
07.02	Работа предприятий общественного питания	5	14	-9
07.03	Работа предприятий бытового обслуживания населения	1	0	1
07.04	Лицензирование и иные вопросы регулирования деятельности предприятий торговли и бытового обслуживания	15	36	-21
07.05	Ценообразование на товары и услуги	2	0	2
07.06	Другие вопросы потребительского рынка	25	5	20
08.	ВОПРОСЫ СВЯЗИ	1	5	-4
08.01	Об установлении квартирных телефонов и телефонов-автоматов	0	2	-2
08.02	Ремонт телефонов, качество связи	1	1	0
08.03	Работа почты, телеграфа, иных предприятий связи	0	1	-1
08.04	Оплата услуг связи	0	1	-1
08.05	Другие вопросы связи	0	0	0
09.	ВОПРОСЫ ТРАНСПОРТНОГО КОМПЛЕКСА	3	3	0
09.01	Работа пассажирского транспорта	0	1	-1
09.02	Оплата за проезд	0	0	0
09.03	Другие вопросы транспорта	3	2	1
10.	ВОПРОСЫ ТРУДА	1	2	-1
10.01	Трудоустройство	0	1	-1
10.02	Увольнение и восстановление на работе	1	0	1
10.03	Трудовые правоотношения на производстве	0	0	0
10.04	Зарплата, оплата отпусков, бюллетеней	0	1	-1
10.05	Восстановление и пересчет трудового стажа	0	0	0
10.06	Забастовки, иные коллективные акции трудящихся	0	0	0
10.07	Другие вопросы труда	0	0	0
11.	ВОПРОСЫ СОЦИАЛЬНОЙ ЗАЩИТЫ И СОЦИАЛЬНОГО ОБЕСПЕЧЕНИЯ	2	10	-8
11.01	Вопросы пенсионного обеспечения	1	1	0
11.02	Оказание материальной помощи	0	2	-2
11.03	Выплата пособий	0	1	-1
11.04	Дома-интернаты для инвалидов и престарелых	0	0	0
11.05	Обеспечение спецавтотранспортом	0	0	0
11.06	Льготы ветеранам, инвалидам, иным категориям	0	2	-2
11.07	Вопросы медико-социальной экспертизы	0	0	0
11.08	Вопросы беженцев и вынужденных переселенцев	0	0	0
11.09	Выплата компенсаций	0	1	-1
11.10	Другие вопросы социальной сферы	1	2	-1
11.11	Обеспечение санаторными путевками льготных категорий населения	0	1	-1
12.	ВОПРОСЫ ЗДРАВООХРАНЕНИЯ	2	2	0
12.01	Работа организаций здравоохранения и их	1	1	0
12.02	Оказание медицинской помощи, помещение в лечебные учреждения	1	0	1
12.03	Обеспечение лекарствами и медтехникой, работа аптечной сети	0	1	-1
12.04	Оплата за лечение, вопросы ОМС	0	0	0
12.05	Другие вопросы здравоохранения	0	0	0

13.	ВОПРОСЫ ОБЩЕГО И ПРОФЕССИОНАЛЬНОГО ОБРАЗОВАНИЯ	3	0	3
13.01	Деятельность образовательных учреждений и их руководителей	0	0	0
13.02	Опека и попечительство	0	0	0
13.03	Оплата за обучение	0	0	0
13.04	Другие вопросы образования	2	0	2
13.05	Работа внешкольных учреждений	1	0	1
14.	ВОПРОСЫ НАУКИ И КУЛЬТУРЫ	5	8	-3
14.01	Наука и научная деятельность	0	0	0
14.02	Культура, искусство, охрана памятников	2	4	-2
14.03	Физкультура и спорт	1	1	0
14.04	Награждение и присвоение почетных званий	0	0	0
14.05	Вопросы религии. Просьбы верующих	0	0	0
14.06	Вопросы органов ЗАГС	0	0	0
14.07	Другие вопросы	0	0	0
14.08	Архивное дело и архивы	1	0	1
14.09	Средства массовой информации	1	3	-2
14.10	Вопросы работы с молодежью	0	0	0
15.	ВОПРОСЫ АДМИНИСТРАТИВНЫХ ОРГАНОВ	12	13	1
15.01	Работа органов внутренних дел	3	4	-1
15.02	Суды. Исполнение судебных решений. Судебные	4	2	2
15.03	Вопросы помилования, амнистии, снижения срока заключения	0	1	-1
15.04	Вопросы нотариата и адвокатуры	0	0	0
15.05	Работа паспортно-визовых служб	0	2	-2
15.06	О преступлениях и правонарушениях	3	2	1
15.07	Вооруженные силы. Военные комиссариаты	0	0	0
15.08	Другие вопросы административных органов	1	0	1
15.09	Вопросы прокуратуры	0	0	0
15.10	Вопросы регистрационной палаты	0	1	-1
15.11	Вопросы оформления наследства	1	1	0
16.	ВОПРОСЫ ЭКОНОМИКИ И ФИНАНСОВ	2	2	0
16.01	Банки и банковская деятельность	0	0	0
16.02	Ссуды, субсидии, кредиты населению	0	2	-2
16.03	Налогообложение	0	0	0
16.04	Защита прав акционеров и вкладчиков	0	0	0
16.05	Другие вопросы экономики и финансов	2	0	2
16.06	Проблемы малого предпринимательства	0	0	0
17.0	ДЕЯТЕЛЬНОСТЬ ОРГАНОВ УПРАВЛЕНИЯ МОСКОВСКОЙ ОБЛАСТИ	0	0	0
18.	ИНЫЕ ВОПРОСЫ	5	5	-1
18.01	Анонимные обращения	0	0	0
18.02	Письма без смысла и некорректные	0	2	-2
18.03	Другие вопросы	5	3	2
19.	РАБОТА ОРГАНОВ МЕСТНОГО САМОУПРАВЛЕНИЯ	64	82	-18
19.01	Деятельность администраций городов и районов	3	20	-17
19.02	Деятельность Советов депутатов городов и районов	1	0	1
19.03	Работа с обращениями граждан в городах и районах	26	10	16
19.04	Местные выборы и референдумы	0	0	0
19.05	Административно-территориальное деление	7	8	-1
19.06	Благодарности, поздравления, соболезнования	25	42	-17
19.07	Другие вопросы	2	1	1
20.0	ИТОГО:	5017	3837	1180
21.0	Повторные письма	3	2	1
22.0	Письма из вышестоящих организаций	1146	824	322
23.0	Коллективные письма	375	386	-11

Приложение № 5 к информационно-аналитическому обзору об итогах работы с обращениями граждан в администрации города Люберцы в 2012 году

Тематика обращений граждан, поступивших на личном приеме в 2012 году (в сравнении с соответствующим периодом 2011 года)

№	Название темы	2012г.	2011г.	(2012/2011)
01.	ВОПРОСЫ ПРОМЫШЛЕННОСТИ	0	0	0
01.01	Производство товаров, качество продукции	0	0	0
01.02	Развитие промышленных предприятий	0	0	0
01.03	Другие вопросы промышленности	0	0	0
01.04	Банкротство промышленных предприятий	0	0	0
02.	ВОПРОСЫ СЕЛЬСКОГО ХОЗЯЙСТВА	0	0	0
02.01	Деятельность сельскохозяйственных предприятий	0	0	0
02.02	Фермерство, личные подсобные хозяйства и аренда	0	0	0
02.03	Другие вопросы сельского хозяйства	0	0	0
03.	ВОПРОСЫ ЭКОЛОГИИ И ЗЕМЛЕПОЛЬЗОВАНИЯ	1	4	-3

03.01	Рациональное использование земельных участков	0	0	0
03.02	Выделение земельных участков	0	0	0
03.03	Увеличение размеров земельных участков	0	0	0
03.04	Установление границ земельных участков, земельные споры	1	0	1
03.05	Изъятие земельных участков	0	1	-1
03.06	Деятельность дачных, садоводческих и огороднических объединений граждан	0	0	0
03.07	Приватизация земельных участков и оформление Документов на землю	0	3	-3
03.08	Вопросы охраны окружающей среды	0	0	0
03.09	Вопросы лесного хозяйства	0	0	0

03.10	Другие вопросы экологии и землепользования	0	0	0
03.11	Несанкционированные свалки	0	0	0
04.	ВОПРОСЫ СТРОИТЕЛЬСТВА	11	6	5
04.01	Строительство и реконструкция предприятий Промышленности, социальных и культурно-бытовых объектов	0	1	-1
04.02	Нарушение строительных норм и правил	0	0	0
04.03	Строительство жилых домов	2	3	-1
04.04	Устранение строительных недоделок	0	0	0
04.05	Индивидуальное жилищное строительство	0	0	0
04.06	Архитектура и проектирование	5	2	3
04.07	Другие вопросы строительного комплекса	4	0	4
05.	ЖИЛИЩНЫЕ ВОПРОСЫ	28	19	9
05.01	Эксплуатация и ремонт жилищного фонда	3	1	2
05.02	Предоставление жилой площади, улучшение жилищных условий	15	10	5
05.03	Предоставление жилой площади, улучшение жилищных условий с учетом льгот	0	3	-3
05.04	О закреплении освобожденной жилой площади	0	0	0
05.05	Вопросы ведомственного жилья, общежитий	1	0	1
05.06	Проблемы аварийных домов	0	0	0
05.07	Купля-продажа, дарение квартир, домов	0	0	0
05.08	Приватизация жилой площади	0	0	0
05.09	Замена жилой площади	1	1	0
05.10	Предоставление жилой площади беженцам и переселенцам	0	0	0
05.11	Предоставление жилой площади пострадавшим от пожаров и стихийных бедствий	0	0	0
05.12	Вопросы ЖСК и кондоминиумов	0	2	-2
05.13	Снос жилых домов	1	0	1
05.14	Оплата жилой площади, жилищные субсидии	0	0	0
05.15	Спорные жилищные вопросы	6	2	4
05.16	Другие вопросы жилья	1	0	1
05.17	Жилищные сертификаты	0	0	0
06.	ВОПРОСЫ КОММУНАЛЬНОГО И ДОРОЖНОГО ХОЗЯЙСТВА	35	17	18
06.01	Отопление	4	0	4
06.02	Газификация и газоснабжение	1	0	1
06.03	Водоснабжение	1	0	1
06.04	Электроснабжение, освещение	0	0	0
06.05	Благоустройство населенных пунктов	27	14	13
06.06	Вопросы дорожного хозяйства	0	2	-2
06.07	Кладбища, ритуальные услуги	0	0	0
06.08	Оплата за коммунальные услуги	0	1	-1
06.09	Другие вопросы коммунального хозяйства	2	0	2
06.10	Гаражно-строительные кооперативы	0	0	0
06.11	Работа органов БТИ	0	0	0
06.12	Устранение аварий в ЖКХ	0	0	0
06.13	Вывоз мусора, полигоны ТБО	0	0	0
07.	ВОПРОСЫ ТОРГОВЛИ, ОБЩЕСТВЕННОГО ПИТАНИЯ И БЫТОВОГО ОБСЛУЖИВАНИЯ НАСЕЛЕНИЯ	6	8	-2
07.01	Работа предприятий торговли промышленными и продовольственными товарами	1	6	-5
07.02	Работа предприятий общественного питания	0	0	0
07.03	Работа предприятий бытового обслуживания населения	0	0	0
07.04	Лицензирование и иные вопросы регулирования Деятельности предприятий торговли и бытового обслуживания	0	2	-2
07.05	Ценообразование на товары и услуги	0	0	0
07.06	Другие вопросы потребительского рынка	5	0	5
08.	ВОПРОСЫ СВЯЗИ	0	0	0
08.01	Об установлении квартирных телефонов и телефонов-автоматов	0	0	0
08.02	Ремонт телефонов, качество связи	0	0	0
08.03	Работа почты, телеграфа, иных предприятий связи	0	0	0
08.04	Оплата услуг связи	0	0	0
08.05	Другие вопросы связи	0	0	0
09.	ВОПРОСЫ ТРАНСПОРТНОГО КОМПЛЕКСА	1	0	1
09.01	Работа пассажирского транспорта	0	0	0
09.02	Оплата за проезд	0	0	0
09.03	Другие вопросы транспорта	1	0	1
10.	ВОПРОСЫ ТРУДА	1	0	1
10.01	Трудоустройство	1	0	1
10.02	Увольнение и восстановление на работе	0	0	0
10.03	Трудовые правоотношения на производстве	0	0	0
10.04	Зарплата, оплата отпусков, бюллетеней	0	0	0
10.05	Восстановление и пересчет трудового стажа	0	0	0
10.06	Забастовки, иные коллективные акции трудящихся	0	0	0
10.07	Другие вопросы труда	0	0	0
11.	ВОПРОСЫ СОЦИАЛЬНОЙ ЗАЩИТЫ И СОЦИАЛЬНОГО ОБЕСПЕЧЕНИЯ	0	1	-1

11.01	Вопросы пенсионного обеспечения	0	0	0
11.02	Оказание материальной помощи	0	1	-1
11.03	Выплата пособий	0	0	0
11.04	Дома-интернаты для инвалидов и престарелых	0	0	0
11.05	Обеспечение спецавтотранспортом	0	0	0
11.06	Льготы ветеранам, инвалидам, иным категориям	0	0	0
11.07	Вопросы медико-социальной экспертизы	0	0	0
11.08	Вопросы беженцев и вынужденных переселенцев	0	0	0
11.09	Выплата компенсаций	0	0	0
11.10	Другие вопросы социальной сферы	0	0	0
11.11	Обеспечение санаторными путевками льготных категорий населения	0	0	0
12.	ВОПРОСЫ ЗДРАВООХРАНЕНИЯ	1	0	1
12.01	Работа организаций здравоохранения и их	0	0	0
	Оказание медицинской помощи, помещение в лечебные учреждения	1	0	1
12.02	Обеспечение лекарствами и медтехникой, работа аптечной сети	0	0	0
12.03	Оплата за лечение, вопросы ОМС	0	0	0
12.04	Другие вопросы здравоохранения	0	0	0
13.	ВОПРОСЫ ОБЩЕГО И ПРОФЕССИОНАЛЬНОГО ОБРАЗОВАНИЯ	0	0	0
13.01	Деятельность образовательных учреждений и их руководителей	0	0	0
13.02	Опека и попечительство	0	0	0
13.03	Оплата за обучение	0	0	0
13.04	Другие вопросы образования	0	0	0
13.05	Работа внешкольных учреждений	0	0	0
14.	ВОПРОСЫ НАУКИ И КУЛЬТУРЫ	1	0	1
14.01	Наука и научная деятельность	0	0	0
14.02	Культура, искусство, охрана памятников	0	0	0
14.03	Физкультура и спорт	0	0	0
14.04	Награждение и присвоение почетных званий	0	0	0
14.05	Вопросы религии. Просьбы верующих	0	0	0
14.06	Вопросы органов ЗАГС	0	0	0
14.07	Другие вопросы	0	0	0
14.08	Архивное дело и архивы	0	0	0
14.09	Средства массовой информации	0	0	0
14.10	Вопросы работы с молодежью	0	0	0
15.	ВОПРОСЫ АДМИНИСТРАТИВНЫХ ОРГАНОВ	3	0	3
15.01	Работа органов внутренних дел	0	0	0
15.02	Суды. Исполнение судебных решений. Судебные	3	0	3
15.03	Вопросы помилования, амнистии, снижения срока заключения	0	0	0
15.04	Вопросы нотариата и адвокатуры	0	0	0
15.05	Работа паспортно-визовых служб	0	0	0
15.06	О преступлениях и правонарушениях	0	0	0
15.07	Вооруженные силы. Военные комиссариаты	0	0	0
15.08	Другие вопросы административных органов	0	0	0
15.09	Вопросы прокуратуры	0	0	0
15.10	Вопросы регистрационной палаты	0	0	0
15.11	Вопросы оформления наследства	0	0	0
16.	ВОПРОСЫ ЭКОНОМИКИ И ФИНАНСОВ	0	0	0
16.01	Банки и банковская деятельность	0	0	0
16.02	Ссуды, субсидии, кредиты населению	0	0	0
16.03	Налогообложение	0	0	0
16.04	Защита прав акционеров и вкладчиков	0	0	0
16.05	Другие вопросы экономики и финансов	0	0	0
16.06	Проблемы малого предпринимательства	0	0	0
17.	ДЕЯТЕЛЬНОСТЬ ОРГАНОВ УПРАВЛЕНИЯ МОСКОВСКОЙ ОБЛАСТИ	0	0	0
18.	ИНЫЕ ВОПРОСЫ	0	0	0
18.01	Анонимные обращения	0	0	0
18.02	Письма без смысла и некорректные	0	0	0
18.03	Другие вопросы	0	0	0
19.	РАБОТА ОРГАНОВ МЕСТНОГО САМОУПРАВЛЕНИЯ	1	0	1
19.01	Деятельность администраций городов и районов	0	0	0
19.02	Деятельность Советов депутатов городов и районов	0	0	0
19.03	Работа с обращениями граждан в городах и районах	0	0	0
19.04	Местные выборы и референдумы	1	0	1
19.05	Административно-территориальное деление	0	0	0
19.06	Благодарности, поздравления, соболезнования	0	0	0
19.07	Другие вопросы	0	0	0
20.0	ИТОГО:	89	55	34
21.0	Повторные письма	0	1	1
22.0	Письма из вышестоящих организаций	0	0	0
23.0	Коллективные письма	3	6	-3