



ПРОФЕССИОНАЛЫ

Всенародный праздник в стенах Люберецкого Дворца культуры

2



НОВОГОДНИЙ СЕРПАНТИН

Хозяйка 2016 года – обезьяна. Но не прощая...

7-9



ОТ ВСЕЙ ДУШИ

История этой люберецкой школы началась в конце 1955 года

10

ОТ ВСЕЙ ДУШИ!

В НОВЫЙ ГОД – С НАДЕЖДАМИ

Дорогие люберчане, земляки!

Вот и подходит к концу 2015 год... Наступающий 2016 год мы встречаем с надеждой на то, что он принесёт нам радостные события, осуществление заветных желаний и перемены к лучшему. Вопреки трудностям, которые встречались на нашем пути в уходящем году, наш край живёт и совершенствуется, с почтением относится к своим ветеранам и открывает новые пути для молодого поколения.

В Люберецком районе создаются комфортные условия для развития бизнеса и промышленности, появляются новые медицинские и образовательные учреждения, возводятся жилые комплексы и торговые центры. Сотни жителей переселились из ветхого жилья в новые квартиры. Практически ликвидированы очереди в детские сады. Увеличилась зарплата у педагогов, врачей, работников средних и крупных предприятий. Всё это воплощается в жизнь, благодаря тому, что Люберецкий район – это единый цельный организм. Это синтез трудолюбия, мастерства и профессионализма. Это сплочённый коллектив, где взгляд всех участников направлен в одну сторону – к достижению поставленных целей.

Уходящий год был богатым на события и достижения. Мы отметили 70-летие Великой Победы. Никогда не будет забыт подвиг тех, кто отстоял в боях нашу Родину!

Мы вышли на шестое место в Московской области по поступлению доходов в бюджет. Люберецкий район в топе лидеров региона и по количеству современных детских площадок, трудоустроенных граждан, по рождаемости, уровню транспортной доступности. Нельзя обойти стороной и достижения наших соотечественников: в премии Губернатора «Наше Подмосковье» в номинации «Больше чем профессия» победила люберчанка Ольга Чепижная, лучшим хирургом Подмосковья стал Анатолий Уханов, а Юлия Федякова признана лучшим воспитателем столичного региона. Поэтому сегодня, в преддверии нового 2016 года, я могу с гордостью говорить о том, что Люберецкий район – флагман Московской области.

Друзья!

Поздравляю вас с Новым годом и Рождеством Христовым! Пусть наступающий год откроет вам новые горизонты! Желаю вам здоровья для очередных свершений, амбиций на самые смелые цели, надёжных друзей и верных соратников, уюта в семье, душевного спокойствия, финансового благополучия и безграничного счастья!

Владимир РУЖИЦКИЙ, глава Люберецкого района и города Люберцы



Следующий номер «ЛГ» выйдет 15 января.

www.lubgazeta.ru

Люберецкая

Издается с 1995 года

16+

Местные новости – из первых рук

№ 49 (1567), пятница, 25 декабря 2015 г.



20 лет

ГАЗЕТА

- Люберцы
- Томилино
- Красково
- Малаховка
- Октябрьский
- Котельники
- Дзержинский
- Лыткарино
- Жулебино
- Некрасовка
- Кожухово



С Новым годом и Рождеством!

Фото А. Орещина

К ДНЮ СПАСАТЕЛЯ

С ними можно «пойти в разведку»



Павел Иванов, Олег Хатин, Михаил Иванов

Эта фраза, как определение высшей степени надёжности человека, появилась у военных. Для них было очевидно: в разведке нет места сомнениям, нет времени на оценку доверия к напарнику. Рядом нужен человек, который прикроет и не бросит в беде. А много ли таких людей мы встречаем в мирное время? Если задуматься, то в памяти сразу всплывет образ пожарного или спасателя. «Помо-

гать – это их профессия», скажет кто-то. Да, конечно. Но если человек выбрал именно такую работу, не значит ли это, что он готов идти «в разведку»?

День спасателя, 27 декабря, в России был учреждён 25 лет назад. Тогда, в 1990 году спасательная служба делала только первые шаги как единая структура: набирались кадры, закупалась техника, отработывались различные технологии оказания помощи. Не было ни учебников по профессии, ни центров специальной подготовки. Зато за плечами первых спасателей уже были извлечённые из-под завалов люди (землетрясение в Турции, 1992 год), экстренный вывоз беженцев из зоны военного конфликта (гуманитарная операция в Ткварчели, 1993 год), работа на месте авиакатастрофы (Иркутск, 1994 год).

Эстафету от первых сотрудников МЧС приняли спасатели и по-

жарные в самых разных уголках страны. В 2005 году была создана Московская областная пожарно-спасательная служба, которая имеет свои подразделения и в Люберецком районе. С руководителем территориального управления, Олегом Викторовичем Хатиным, мы встретились накануне профессионального праздника спасателей.

– Олег Викторович, люди вашей профессии не любят, когда о них говорят, как о героях. Как же тогда называть тех, кто часто работает в экстремальных ситуациях и оказывает помощь, подвергаясь, порой, серьёзному риску?

– Профессионалы. Я бы назвал моих коллег именно так. Мне кажется, герои – это те, кто сейчас находится в Сирии, военные летчики.

Продолжение на 3-й стр.

Энергетики встали под знамя

Знаменитую фразу «Да будет свет!» можно понимать не только символично, но и буквально. Без электричества жизнь современного человека представить почти невозможно. Впрочем, как и без горячих батарей в каждом доме. Когда на дворе российская зима, это не роскошь, а жизненная необходимость. Поэтому День энергетика, который отмечается 22 декабря, трудно назвать сугубо профессиональным праздником. Специалисты этой отрасли так тесно связаны с каждым из нас, что праздник можно считать общенародным. В Московской области его всегда отмечают масштабно, с торжествами и награждениями. В этом году энергетики Подмосквы собрались на празднование в Люберецком дворце культуры.



Зал переполнен, на лицах оживление и улыбки. Люди из самых разных городов области здороваются как старые знакомые. Впрочем, они действительно давно знакомы. И не только потому, что вот уже много лет вместе отмечают свой профессиональный праздник. А сколько раз эти же люди, только собранные и серьезные – вместе ликвидировали аварии, «варили» трубы в лютой мороз, срочно доставляли коллегам нужную технику и аппаратуру. Здесь, в концертном зале Люберецкого ДК, собрались специалисты одной из самых важных отраслей народного хозяйства. В первых рядах – не только нынешние руководители Ассоциации «Мособлтеплоэнерго», не только представители областного министерства ЖКХ, но и те, кто поднимал отрасль в трудные 90-е годы: Г.В. Асатиани, Н.В. Бакушин, Ю.Н. Казанов и другие.

СИМВОЛ БОЕСПОСОБНОСТИ

Звучит торжественный марш, и к сцене через зал движется группа людей со знаменем. Это первый Президент Ассоциации «Мособлтеплоэнерго» Григорий Васильевич Асатиани и ее действующий глава Николай Борисович Герлинский. Впервые за 20 лет существования Ассоциации ее Советом принято решение об учреждении почетного знамени энергетиков Московской области. Это – знак особой гордости за свой труд и признание большой ответственности за бесперебойную работу предприятий отрасли. Сегодня их в области более 50, и объединяют они более 20 тысяч человек!

«День теплоэнергетика – это, наверное, праздник жизни, – подчеркнул значимость момента Глава Люберецкого района Владимир Петрович Ружицкий. – Без тепла в наших условиях просто невозможно жить. Помните, 2006 год? Авария в Томилино, которая прогремела на всю страну. Был январь, температура минус 30, и мы общими усилиями ликвидировали эту аварию в течение 3-х дней! Я тогда подумал, что силы теплоэнергетиков в чем-то близки воинским под-

разделениям. Поэтому считаю очень символичным, что у вас теперь появилось знамя. С полным правом вас можно считать полноценной боевой единицей на территории области. Я искренне



Поздравление от Главы района

желаю вам и тепла, и добра, и, конечно, пройти нынешнюю зиму без аварий. Это важно и для вас, и для жителей. И пусть ваш труд будет по достоинству оплачен».

ВETERАНЫ: «МЫ СДЕЛАЛИ ВСЁ И ДАЖЕ БОЛЬШЕ!»

Люди постарше хорошо помнят трудные 90-е. Кризис коснулся тогда всех областей экономики, и не в последнюю очередь – си-



Наталья Кашаева

стемы ЖКХ. Жители столкнулись с резким ростом тарифов, а коммунальщики – с не менее резким переходом на самофинансирование. И это при том что износ сетей и основных фондов зашкаливал за 80%! А большая

часть котельных ещё по старинке работала на угле и дизельном топливе. В это сложное время, в 1996 году, энергетики области и решили создать Ассоциацию, чтобы вместе справляться с насущными проблемами.

«То время я помню как период, когда всё в стране разваливалось, – вспоминает Николай Васильевич Бакушин, работавший тогда заместителем министра ЖКХ Московской области. – Ко мне пришел директор Мытищинской теплосети Юрий Казанов и попросил помощи министерства в поддержке инициативы директоров предприятий теплоэнергетики о создании Ассоциации «Мособлтеплоэнерго». И вот я своей крепкой рукой написал: «Согласовано!» В этом объединении была просто жизненно необходимая потребность. И до сих пор на встречах членов Ассоциации идет обсуждение вопросов теплоснабжения всей области в целом. Кстати, Люберецкая теплосеть всегда была одной из самых продвинутых в регионе. Там работают слаженно, четко и это радует».

А вот как вспоминает период реформирования подмосковной теплоэнергетики первый Президент Ассоциации Григорий Васильевич Асатиани. «Медленно, но верно объединение позволило создать устойчивое теплоснабжение городов и поселков, взять на баланс от различных ведомств теплоисточники и придать этому направлению инновационный характер. Раньше что собой являла теплоэнергетика? Мелкие нерентабельные котельные, разрозненные сети. А сегодня у нас есть и автоматизированные системы сжигания газового топлива, и механизация многих процессов ручного труда. Именно в теплоэнергетике воплощены многие новаторские идеи российских инженеров».

ГЕРОИ ДНЯ СЕГОДНЯШНЕГО

В каждом деле есть свои мастера. На торжестве в честь Дня энергетика в Люберецком ДК собрались лучшие профессионалы в сфере «тепла и света». Кстати, это были не только работники из

Подмосковья, но и представители других регионов РФ. Громкими аплодисментами встретил зал гостей из Севастополя. Энергетикам Крыма приходится сейчас особенно трудно, и коллеги из нашей области выразили им горячую поддержку и уважение.

В этот день награды за отличную работу получили десятки специалистов из Дубны, Фрязино, Жуковского, Лыткарино и других городов региона. В числе лучших были отмечены и специалисты АО «Люберецкая теплосеть»: генеральный директор Владимир Александрович Усанов, главный инженер Андрей Львович Хлопотин, начальники подразделений и рядовые сотрудники.

«Я люблю свою работу за то, что могу порадовать людей теплом и уютом, – делилась после награждения эмоциями Наталья Кашаева, оператор котельной. – Грамотой меня наградили за многолетний труд, ведь в нашей «Люберецкой теплосети» я работаю уже 25 лет!».

А Владимир Александрович Усанов подчеркнул главное, что делает сегодня предприятие одним из лидеров областной теплоэнергетики: «Не смотря на то, что мы работаем без бюджетного финансирования, нам удается удерживать тарифы на среднем уровне в области. И при этом у нас есть хороший потенциал в развитии. Отмечу, что кризис никак не повлиял на социальные программы нашего предприятия. У нас стабильный коллектив, люди держатся за свою работу, и я, вместе с инженерным составом, считаю, что чем сплоченнее коллектив, тем легче нам преодолевать трудности. Владимир Петрович Ружицкий часто собирает жителей разных микрорайонов на встречи, собрания, и скажу, что за последние 2 года я не помню ни одного вопроса или нарекания к работе теплосети».



Галина Тюзина

Надеюсь, она и дальше будет прирастать новыми поселками. Ведь очевидно – чем меньше теплосеть, тем ей труднее выжить. Например, реконструкцию крупной котельной силами небольшого бюджета провести просто невозможно, ведь это от 20 до 50 млн. рублей! Ни государство, ни местный бюджет сегодня помочь с финансированием не могут, поэтому в Московской области идут к тому, что в каждом районе был единый тариф и единая теплосеть».

На вопрос о том, насколько удачным был 2015 год, Владимир Александрович ответил прямо: теплая зима для энергетиков



Владимир Усанов

убыточна. Ведь система тогда работает лишь в половину мощности. Но жаловаться коллективу «Люберецкой теплосети» не приходится: предприятие ведет активную деятельность не только в рамках производства и передачи тепла.

«Как мощная организация, мы занимаемся сегодня строительством тепловых сетей, центральных тепловых пунктов, причем не



Андрей Хлопотин

только в нашем регионе, но и в других районах Московской области. Таким образом мы стремимся обеспечивать рост зарплаты своих сотрудников не за счет повышения тарифов, а за счет участия в строительных проектах.

У нас в районе рост тарифов один из самых низких в области: 3,5%. Скажу, что на малых предприятиях, где есть котельные на угле и дизельном топливе, рост составляет около 3,5%-3,7%. Но трудность в том, что в нашем тарифе не заложен рост зарплаты. И все-таки мы смотрим в будущее с оптимизмом. Сегодня строители все чаще обращаются к специалистам (и теплосети, и водоканала) для создания необходимых сетей. Уходит в прошлое проблема, когда строители пытались оставить источники тепла в собственность. Казалось, что это принесет дополнительные прибыли, однако срок окупаемости новой котельной – около 20 лет. Наконец-то строительные компании начинают это понимать и передают новые объекты в Люберецкую теплосеть. Нас же увеличение мощности и протяженности сетей только усиливает, как, впрочем, и бюджет района. Ведь мы являемся одним из самых крупных налогоплательщиков».

Как подчеркнул генеральный директор АО «Люберецкая теплосеть», главный показатель работы предприятия – ни одной аварии за год! И если жители района вообще не будут вспоминать о наличии теплосети, значит, ее специалисты работают на «отлично».

Екатерина БОБРОВСКАЯ
Фото из архива

К ДНЮ СПАСАТЕЛЯ

С ними можно «пойти в разведку»



Окончание. Начало на 1-й стр.

А люди нашей профессии имеют дело с конкретной ЧС, да, порой очень сложной, но существует алгоритм действий, есть слаженная, подготовленная команда, так что успех зависит, в первую очередь, от профессионализма.

Все подразделения, которые работают в Люберецком районе – это отлично подготовленные люди: А. Бочаров, М. Русин, М. Акимов, М. Исмаилов и многие другие. Все они обладают несколькими специальностями, умеют работать со сложным оборудованием. И кстати, одно из обязательных требований к спасателю – это наличие высшего образования.

– И все-таки, как же насчет риска? Думает ли профессионал о себе, спасая других?

– Обязательно! Если он страдает, то не сможет помочь другим. Так что риск должен быть минимальным – это показатель профессионализма. Вот,

например, есть люди, которые поднимаются на Эверест. Есть те, кто ныряют на невыслышимую глубину. И в том, и в другом случаях человек должен просчитать, как он вернется. Если для него это второстепенно – то он просто экстремальщик, которому нужен адреналин. Наш сотрудник так делать не может. Никакие «рекорды» и героические выходы с нашей профессией не связаны. Знания по охране труда для пожарных и спасателей – далеко не формальность.

У нас нужен не героизм, а командный дух. Вот у меня 180 подчиненных. И это очень крепкий коллектив. Отличное подразделение и в Малаховке, и в Октябрьском, и в Красково. Мне, как руководителю, не приходится делать какие-то замечания, наказывать кого-то за нарушение трудовой дисциплины. Профессионалы пожарно-спасательных частей четко знают свои обязанности. А я, конечно, знаю каждого (ну, может, кроме новобранцев) и давно

убедился, что «в разведку» могу пойти с любым из них.

– Работа в чрезвычайной ситуации – это ведь не просто применение знаний и навыков по оказанию помощи. Это ещё и сильный психологический стресс. Как ваши сотрудники готовятся к таким испытаниям?

– Знаете, сейчас вопросам психологии в нашей работе вообще уделяется много внимания. Причем это касается не только общения с пострадавшими, но и, конечно, состояния самих сотрудников. Когда дело с останками погибших, нужно иметь серьезную моральную закалку. Знаете, когда я преподавал в Ногинском учебном центре подготовки спасателей, у нас была практика проводить ряд занятий в морге, как это бывает у студентов-медиков. Жестко? Да, но такая практика необходима, ведь на ЧС мы не можем позволить себе слабость.

Мои сотрудники очень часто участвуют в ликвидации последствий ДТП. И скажу, что аварии – это действительно страшно и эмоционально тяжело. В прошлом году был такой случай – в паркинге, с 4 этажа съезжала машина и вылетела на улицу. В результате погибло 4 человека. И ведь всех надо было доставать, перевозить и т.д. Но люберецкие спасатели справляются с такими задачами.

– А Вам самому приходилось оказывать помощь?

– Знаете, моя задача как руководителя – организовать поисково-спасательные работы. Чтобы они проводились грамотно и эффективно. Когда я выезжаю на ЧС, я смотрю, как действуют подчиненные и вмешиваюсь в их деятельность только тогда, когда это необходимо. Начальник смены или пожарного караула юридически

несет всю полноту ответственности за действия на ЧС. Вот когда будет результат работы, тогда мы сможем его оценить и обсудить.

Ну а в обычной жизни, конечно, помощь оказывать приходилось, и не раз. Вот, например, еду и вижу ДТП. Я всегда останавливаюсь, узнаю, что требуется, вызываю спасателей или «скорую», на месте оказываю профессиональную помощь.

– Сегодня пожарные и спасатели действуют в рамках единой структуры. Какой пример слаженной работы Вы можете привести из числа событий 2015 года? Может, назовете конкретного героя?

– Все-таки вам хочется услышать о героизме, – с улыбкой говорит Олег Викторович. – А я вам опять приведу пример профессионализма!

Всего несколько дней назад в пос. МЭЗ, д. 52, в 3 часа ночи начался сильный пожар. Огонь охватил 3-й этаж пятиэтажного общежития. Очаг возгорания был в комнате, где проживал житель Брянской области с семьей. Ближайшая пожарная часть №231 расположена тут же, в Малаховке. Начальник караула Александр Лопата (на фото справа) прибыл к месту пожара со своими людьми уже через 6 минут! Пожар распространялся быстро, так что у начальника были буквально секунды на анализ ситуации. И меры, которые он принял, оказались абсолютно верными. Знаете, это вообще ключевой момент – приехать и сразу понять, как действовать в данной ситуации. Когда через 10 минут подъехал расчет спасателей, план эвакуации уже был ясен. Поскольку пути выхода были отрезаны дымом, людей эвакуировали с 3-го этажа по лестнице-трехколенке.

А вы представляете, что это за процесс? Люди в панике, вылезать бояться, им надо все объяснить, успокоить... И это тоже задача пожарных и спасателей. Из здания было эвакуировано тогда 32 человека!

Вот все мы слышали про то, что в Воронежской области сгорело на пожаре 22 человека. Это произошло именно потому, что люди не смогли выбраться. А когда на ЧС нет погибших, это указывает на то, что сотрудники действуют высокопрофессионально. Так что во многом благодаря Александру Лопате мы избежали многих жертв.

– Осенью в Люберецком ДК проходило мероприятие «Мосблпожспаса», посвященное этикету. Как Вам кажется, насколько в вашей работе нужна вежливость или, например, дипломатичность?

– Вы знаете, я думаю, что в экстремальной ситуации важнее такое качество как надежность. Что касается слов, то порой именно резкая, сухая, даже грубоватая речь помогает наладить порядок в зоне ЧС. Когда люди находятся в панике, вежливость, разговоры могут даже повредить. Растерявшемуся человеку надо помочь собраться, взять себя в руки. В этом случае четкие команды лучше расплывчатой дипломатии».

...Вот такой он, образ спасателя, у нас сложился в результате разговора. Профессионал, без лишних сантиментов способный оказать помощь в любой сложной ситуации. Много знаний, масса полезных навыков, способность к четкому анализу и грамотному выполнению задач. И всё это, конечно, правильно. Но главное, что осталось в этом описании «за кадром» – желание помогать людям. Способность подставить свое плечо тому, кто оказался в беде. А это, как ни суди, качества настоящего героя.

Екатерина БОБРОВСКАЯ

О НАБОЛЕВШЕМ

Музей надо сохранить!



В канун 2016 года в «Люберецкую газету» пришло письмо от весьма уважаемого в стране человека, который поделился своими тревожными мыслями. Не опубликовать это письмо мы не могли.

Уходящий год стал для нас всех по-настоящему событийным – мы отметили 70-летие Великой Победы. Но как ветеран вертолётного завода им. Камова, я не могу не упомянуть ещё об одном событии: скоро должно произойти полное объединение двух конструкторских бюро – Камова и Миля. Они начнут работу под единым началом – «Вертолёты России». Но меня одно беспокоит: очень хочу, чтобы сохранили наш замечательный музей. Не должны мы потерять той учебной струнки, связывающей молодое поколение с вертолётостроением. Ведь сам Николай

Ильич Камов ещё пацаном решил стать конструктором. А если часть нашего музея переедет на закрытую территорию завода им. Миля в Панках, а остальное разойдётся по другим организациям, это станет большим упущением. Ведь наш музей имел статус «народного», и у нас часто гостила любознательная молодёжь, проводились экскурсии для школьников и студентов. Это нужно сохранить. Очень надеюсь на вас, дорогие земляки, на ваш энтузиазм и активную жизненную позицию, которые обязательно помогут сохранить память об истории нашего края.

А ещё я от души поздравляю с наступающим Новым годом всех читателей «Люберецкой газеты». Отличная газета, интересная, насыщенная достоверной информацией о жизни нашего района и, что важно, здесь всегда рассказывается о судьбах наших земляков. Искренне желаю редакции ещё больше читателей, а читателям, конечно, отменного здоровья и успехов в 2016 году!

**Николай БЕЗДЕТНОВ,
Герой Советского Союза,
Заслуженный лётчик-испытатель СССР,
Председатель Совета ветеранов вертолётного завода им. Камова**

ОТ ВСЕЙ ДУШИ

Во вторник, 22 декабря, губернатор Московской области Андрей Воробьев подвёл итоги уходящего года и вручил государственные награды.

За помощь детям



Наша землячка, Лариса Фишман, директор учреждения «Ариадна» для детей, нуждающихся в психолого-педагогической помощи, награждена знаком «За заслуги перед Московской областью» третьей степени.

Центр расположен в поселке Октябрьский и является базовым в Московской области по профилактике наркозависимости.

«Люберецкая газета» присоединяется к поздравлениям и желает в наступающем году новых успехов.

К СВЕДЕНИЮ

Спокойствие всем

Глава Люберецкого района и г. Люберцы Владимир Ружицкий 24.12.2015 г. провёл встречу с жителями. Главная тема обсуждения – обеспечение безопасности населения в дни новогодних праздников.

Также в ходе встречи были даны ответы на вопросы, связанные с благоустройством дворов и развитием инфраструктуры жилых кварталов. Людей волновала си-

туация с парковками и с дорожно-транспортной сферой. Не раз звучала просьба об открытии детских музыкальных и хореографических школ в поселениях.

По результатам встречи были даны соответствующие указания и поручения руководителям ведомств администрации Люберецкого района, главам поселений, ответственным лицам по решению озвученных проблем.

ВНИМАНИЕ!

Книга о героях

Перед вами, уважаемые читатели, обращение Люберецкой районной организации Союза «Чернобыль» России. Обратитесь к нему, пожалуйста, внимание.

Уважаемые участники ликвидации радиационных аварий!

26 апреля 2016 года исполняется 30 лет аварии на Чернобыльской АЭС. На заседании правления районной организации Союза «Чернобыль» России было принято решение:

1. Ко дню памяти и скорби 26 апреля 2016 года издать книгу воспоминаний участников ликвидации радиационных аварий. В связи с этим просим вас до 16 января 2016 года передать свои воспоминания в правление по адресу: 140000, Московская область, г. Люберцы, Куракинская ул., д. 5. Телефон: **8 (905) 761-25-89.**

2. Напоминаем, что прием участников ликвидации радиационных аварий проводится ежемесячно, каждый вторник по адресу: 140000, Московская область, г. Люберцы, Куракинская ул., д. 5.

**Иван АВРАМЕНКО,
председатель правления
ЛРОО СЧР**

ОТ ВСЕЙ ДУШИ

НАИЛУЧШИЕ
ПОЖЕЛАНИЯ

Сердечно поздравляю читателей «Люберецкой газеты» с наступающим Новым 2016 годом и Рождеством Христовым! Искренне желаю исполнения всех желаний и реализации намеченных планов. Пусть в каждой семье будут достаток, любовь, взаимопонимание, уважение и громкий детский смех. Я очень ценю вас и вашу поддержку. Пусть все печали и невзгоды останутся в старом году, а новый год принесёт нам вместе с запахом хвои и мандаринов волшебную радость, новогоднее настроение и душевное равновесие!

Достоин и смело, с гордо поднятой головой встретим новую пятилетку! Пусть в Новом году все новости будут только хорошими, знакомства приятными, дела удачными, а неприятности мелкими. В этот, самый главный и волшебный праздник в году, хочу пожелать всем крепкого здоровья, счастья, добра и благоденствия. Пусть всегда будут рядом с вами ваши близкие и верные друзья. Желаю вам процветания и благополучия!

Сергей ЧЕРКАШИН,
заместитель председателя
Совета депутатов г. Люберцы

С НОВЫМ ГОДОМ!

Уважаемые и дорогие участники дорожного движения – автомобилисты и пешеходы, взрослые и дети!

Люберецкая Госавтоинспекция искренне поздравляет вас с наступающим новым, 2016, годом!

Приближающиеся новогодние праздники вселяют в нас уверенность в завтрашнем дне. Все мы верим в волшебство новогодней ночи... В эти дни мы желаем друг другу радости, исполнения наших желаний, благополучия...

Присоединяемся ко всем искренним пожеланиям ваших близких, а от имени сотрудников Госавтоинспекции желаем безопасных и безаварийных всем дорог в новом году!

Все мы являемся участниками дорожного движения, а это значит, что от каждого из нас зависит здоровье, настроение и долголетие автомобилистов и пешеходов.

Дорогие дети! Желаем вам волшебных подарков, чудесного настроения и долгой-долгой счастливой жизни.

Пусть взаимоуважение друг к другу на дорогах станет нашим верным спутником в Новом году!

**ОГИБДД МУ МВД России
«Люберецкое»**

СТАРШЕЕ ПОКОЛЕНИЕ

Равнение на ветеранов

Член Совета Федерации наша землячка Лидия Антонова на днях посетила люберецкий перинатальный центр при ЛРБ № 3, где поздравила рожениц с предстоящими новогодними праздниками, а затем за чашкой чая пообщалась с активом районного Совета ветеранов.

Торжественную встречу открыл председатель Совета генерал-майор Юрий Орехов. Он напомнил собравшимся, что следующий год будет тоже насыщенным – впереди две большие даты: 75-летие со дня начала Великой Отечественной войны и 75-летие начала контрнаступления советских войск в битве под Москвой.

Дальше Юрий Александрович напомнил, что 16 декабря в столице прошла VII конференция Московского областного Совета ветеранов войны, труда, Вооружённых сил и правоохранительных органов. В ходе её работы состоялись выборы руководителя данной организации. Им стала Людмила Семёновна Тишурова, ранее занимавшая должность первого заместителя председателя областного Совета. В состав правления облсовета от Люберец-

кого района вошли Ю.А. Орехов и И.Г. Авраменко.

Лидия Николаевна, поздравляя ветеранов с наступающими праздниками, отметила, что у нас одна из самых сильных ветеранских организаций, которая задаёт тон всему Подмосковию. Она пожелала старшему поколению оставаться такими же неравнодушными людьми с активной жизненной позицией.

В завершение встречи Юлия Николаевна Вьюнкова подарила Антоновой книгу воспоминаний о блокадном Ленинграде жителей Люберецкого района «Память поколений», а генерал Орехов от лица наших ветеранов преподнёс гостье книгу Ивана Шмелёва «Лето Господне». «Спасибо большое, друзья, этого писателя и мыслителя я очень люблю», – сказала Лидия Николаевна.

Нам очень приятно, что Лидия Антонова, Заслуженный учитель Российской Федерации, член Комитета Совета Федерации по науке, образованию и культуре, сочла необходимым обратиться к читателям нашей газеты.

Рада поздравить всех читателей «Люберецкой газеты» с



наступающим Новым годом! Наверное, каждый праздник посвоему важен, но трудно найти человека, который не мечтал бы встретить Новый год. Одни отмечают его в кругу семьи, другие едут куда-нибудь отдохнуть или отправляются в гости к друзьям и родственникам. Но я знаю, что по традиции многие люберецкие в новогоднюю ночь выйдут на улицу, подойдут к нарядным ёлкам и будут поздравлять друг друга с праздником! Пожелаю, чтобы мы любили друг друга, знали своих соседей и всегда помнили о тех, кому надо помочь. И пусть «Люберецкая газета» продолжает осве-

щать жизнь таких людей, которые являются для нас примером.

Наверное, символично, что предстоящий 2016-й год объявлен Годом отечественного кино. Ведь трудно найти другой вид искусства, который так любим нашим народом. Так пусть будет как можно больше таких фильмов, которые трогают душу. Грустно человеку, а посмотрел «Карнавальную ночь» – и настроение поднимается.

С Новым годом и с новыми хорошими делами!

Богдан КОЛЕСНИКОВ
Фото автора

ДАТА

Под эгидой Года литературы



В год 120-летия со дня рождения Сергея Есенина на доме № 5а по Волковской улице была торжественно открыта мемориальная доска. Она свидетельствует, что летом 1925 года великий русский поэт посещал Люберцы. Символично, что доска появилась на здании, где находится Центральная районная библиотека, носящая его имя.

– Для нас это большое событие, его мы ждали несколько лет, – говорит директор библиотеки Алла Карпенко. – Когда я пришла сюда работать, а это было ещё в нача-

ле 80-х, то обратила внимание, что на полках стояло довольно много литературы о Есенине, различные сборники его стихов. Кроме того, из повествований краеведа Александра Белова мы хорошо знаем, что Сергей Александрович бывал в Люберцах, гостил у своего друга поэта Петра Чихачёва. Вот и решили мы «безымянной» библиотеке дать имя великого поэта русской земли. За несколько лет собрали о Есенине богатейший материал, и в 1998 году местные депутаты и администрация нашу инициативу поддержали.

Год литературы был очень насыщенным для нас, плодотворным. А теперь мы плавно переходим в Год российского кино. Впереди у нас запланированы встречи с известными актёрами и мультипликаторами, показы фильмов, вошедших в золотой фонд отечественного кино.

Богдан КОЛЕСНИКОВ
Фото автора

ДОЖДАЛИСЬ

С Новосельем!

Глава Люберецкого района и города Люберцы Владимир Ружицкий вручил ключи от 14 квартир жителям посёлка Октябрьский – бывшим обманутым дольщикам товарищества «Социальная инициатива и Ко». Он напомнил, что в 2009 году сотни людей были оставлены без жилья.

«Чтобы найти выход из сложив-

шейся ситуации, была разработана дорожная карта по решению проблем обманутых дольщиков. В соответствии с ней, 14 граждан были признаны пострадавшими. Они сегодня и получили ключи от новых квартир. В основном, это пенсионеры, инвалиды и малоимущие».

В 2016 году обманутым дольщикам посёлка Октябрьский планируется предоставить ещё порядка



50-60 квартир. Окончательно проблема обманутых дольщиков в

Люберецком районе будет решена к 2018 году.



P.S. Кстати, сын Есенина, известный математик, философ и поэт Александр Сергеевич Есенин-Вольпин, которому 12 мая исполнился 91 год, вместе с матерью Надеждой Давыдовной и бабушкой Анной Борисовной в 30-40-е годы XX века всё лето проводили на своей подмосковной даче на станции «Отдых», на улице Чехова. Отсюда через Люберцы он ездил поступать в Московский университет, а 17 октября 1941 года с Казанского вокзала вместе с другими студентами был отправлен в эвакуацию.

А.С. Есенин является одним из лидеров диссидентского и правозащитного движения в СССР, организатор «Митинга гласности», состоявшегося в Москве 5 декабря 1965 года. В мае 1972-го по настоятельному предложению советских властей эмигрировал в США, где работал в университете Буффало, затем – в Бостонском университете.



Рождественская встреча с Валентиной Талызиной



стием: «Ирония судьбы, или С лёгким паром!», «Старики-разбойники», «Зигзаг удачи», «Невероятные приключения итальянцев в России» – все картины замечательного кинорежиссёра Эльдара Александровича Рязанова, который всего месяц не дожил до Нового года...

– Для меня это большая потеря. Ушла эпоха. Он держал наше искусство на достойном уровне, талантливым был человеком. Сегодня я таких режиссёров почти не вижу. Более того, я не вижу, чтобы люди следовали его манере, его методу. Ведь он делал фильмы так, что они были понятны и созвучны с народом.

В преддверии новогодних праздников мы встретились с одной из любимейших актрис страны, которая каждое 31 декабря приходит в наш дом вместе с популярными кинокомедиями... Встречайте, Народная артистка РСФСР Валентина Талызина!

– Кому как не Вам, Валентина Илларионовна, с детства знакомы настоящие сибирские морозы, снежная зима. И вот – сегодняшняя Москва: на носу конец декабря, а на улице ни снежинки...

– Я во вторник звонила в родной Омск. Там 21 градус мороза, и всё в снегу. А здесь плюс пять. Слышала, что такая же погода была в Москве 80 лет назад.

– Но Новый год-то у Вас всё-таки со снегом ассоциируется?

– Никогда не задумывалась, но приобретая картины талантливых художников, я очень часто выбираю пейзажи с зимой или ранней весной. И везде снег. Ещё очень люблю цветы. Однажды друзья из Израиля попросили меня купить им картину. Не задумываясь выбрала ту, на которой изображён московский дворик – одна половина заснеженная, вторая во льду. Пусть знают и помнят, какие у нас бывают зимы!

– В Вашей семье есть какие-нибудь новогодние традиции?

– Никаких. Детство у меня было опалённое войной. Какой там Новый год. Поэтому я не приучилась отмечать новогодние праздники. А вообще, Новый год у меня ассоциируется с большой горой: поднимаемся мы на неё всё выше и выше, достигаем вершины, а уже сверху видно апрель.

– В Новый год все россияне, смотрят фильмы с Вашим уча-

– Слышал, однажды Вы отказались сниматься у Рязанова в одной из его картин. Это слухи?

– Такое было на самом деле. Речь идёт о фильме «Небеса обетованные». Он дал мне какую-то халбуку, а я уже не могла их играть. Надоели. И сказала Эль-



«Зигзаг удачи»

дару Александровичу: «Извините. Не могу». «Гордой ты стала», – парировал он. А через несколько лет в квартире раздался телефонный звонок. Звонил Рязанов. Так я даже не дала ему договорить и сказала, что на роль согласна. (Улыбается). Так я получила небольшую роль в «Старых клячах».

– Кинорежиссёр Георгий Николаевич Данелия 40 лет назад подарил нам замечательную

кинокомедию «Афоня». Для Вашей семьи, наверное, этот фильм стал знаковым, ведь здесь сыграла и Ваша дочь Ксения...

– Во всём «виновата» ассистент по актёрам на «Мосфильме» Елена Судакова. Это был потрясающий человек с космической интуицией на актёров, она их насквозь видела. Лена была дружна с Георгием Николаевичем, он часто к ней прислушивался. Она-то и привела меня в эту картину.

Благодаря ей в «Афюню» попала и Ксюша. Возвращаясь с юга домой, наш самолёт на сутки задержали, и я не смогла вовремя приехать на съёмки. На следующий день прибегаю на киностудию, меня встречает сердитая Лена. Оправдываюсь перед ней, ведь вина-то на самом деле была не моя. «Я прощу тебя в том случае, если ты дашь Ксюшу сниматься», – сказала Судакова. Пришлось согласиться. А дочке было тогда лет шесть, и я категорически не давала ей сниматься. Да и внучке Насте в детстве не разрешала, это теперь ей 16 лет, если хочет – пожалуйста.

– Почти всю свою жизнь Вы служите в Театре имени Моссовета. Вспоминаю сейчас одно из последних интервью Раневской, с которой вместе Вы играли в спектакле «Дядюшкин сон». Журналист спросил у Фаины Георгиевны: «О чём горюете?». И она ответила, что «ушёл из театра трепет, трепет, который так нужен актёру».

– Из нашего театра актёрский трепет не ушёл. И в кино, мне кажется, он остался. Без трепета артист не артист. Другое дело, что кинопроизводство стало другим. Продюсерским. Продюсеру всё равно, что актёры, что режиссёры, что остальные люди на съёмочной площадке – он смотрит на всех через призму денег. И чем меньше дать, тем лучше...

– В одном из своих интервью Вы назвали театр монастырём искусства, где «все ходят на цыпочках и говорят шёпотом».

– А как же? К нашей профессии нужно готовиться все 24 часа в сутки. Ведь выживают только те артисты, которые исповедуют беспощадную любовь к своему делу.

– Театральные режиссёры с большой неохотой отпускают своих актёров сниматься в кино. Во-первых, это зачастую сбивает график репетиций, во-вторых, некоторых актёров, порой, приходится подменять и на спектаклях – если съёмки проходят не на киностудии. Как у Вас тогда складывались отношения с Юрием Александро-

вичем Завадским и сейчас – с Павлом Осиповичем Хомским?

– У Завадского отпрашиваться не приходилось – у него были свои помощники, я с ними договаривалась. А вот Павел Осипович не любил и не любит отпускать, особенно, когда ты репетируешь у него в спектакле главную роль.

– Вы ещё со студенческих лет дружите с Романом Виктюком.

века, который поступил с тобой не очень хорошо. И понять, что он тоже сделал это, наверное, невольно. Хотя бывают поступки, которые нельзя ни забыть, ни простить.

– Есть люди, которые Вас всегда поддержат в трудную минуту?

– Да, это мои близкие подруги. Звоню приятельнице поздним



«Ирония судьбы, или С лёгким паром!»



«Мой нежно любимый детектив»

Поучаствовали бы в его постановках?

– В нашем театре я играла в его спектакле «Царская охота», а потом как приглашённая актриса выходила на сцену в постановке «Бабочка-бабочка». Роман Григорьевич в своей работе использовал художественный метод Эфроса, поэтому как актрису он дошлифовал меня до конца.

– После спектакля «Мамаша Кураж и её дети» у Вас был довольно длительный период в театре, когда Вы не играли ни в одном репертуарном спектакле. Потом, наконец, зрители увидели с Вашим участием «Мораль пани Дульской» и сейчас – «Свадьбу Кречинского». С чем были связаны такие длительные перерывы?

– Я никогда не сидела без работы – у меня постоянно были какие-то съёмки, творческие вечера, встречи со зрителями. Кстати, 25 декабря на «Рождественском вечере» в столичном Доме композиторов с блистательным детским хором «Пробуждение» читаю Бродского. Впервые! А 14 января буду читать его стихи в «Геликон-опере».

– Не все люди умеют прощать. Вы научились?

– Научилась. Надо поставить себя на место того чело-

вечером: «Партайгеноссе. Не могла не позвонить». А она в ответ: «Получи, фашист, гранату от советского бойца». (Смеётся).

– Новый год как отмечаете?

– Обычно дома. А нынче поеду на подмосковную дачу к дочери и зятю. У них дом недалеко от Переславля-Залесского. Ах, какая там чудесная была блинная в советское время. Обязательно наведаюсь, если, конечно, она ещё осталась. А вообще я очень люблю драмики. (Улыбается).

– Валентина Илларионовна, что бы Вы пожелали себе и нашим читателям на Новый год?

– Здоровья, радости и терпения!

Богдан КОЛЕСНИКОВ
Фото из архива

Сцена из спектакля «Дядюшкин сон»

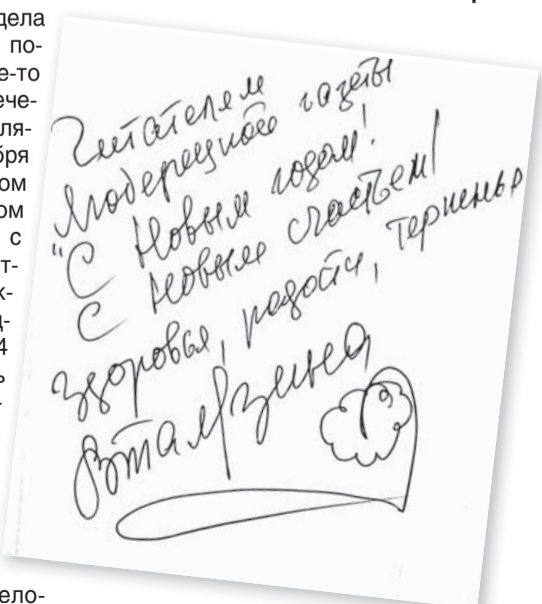

СРЕДА ОБИТАНИЯ

МУЖСКИЕ ИГРИЩА

Бытовая сторона жизни может испортить любые, даже самые теплые личные отношения. Это истина. А мелочи подчас превращаются в глобальные проблемы. Чтобы предотвратить конфликтные ситуации из-за ерунды и, в тоже время, сэкономить семейный бюджет, а также поразить любимую своей мастеровитостью, «ЛГ» «прописывает» своим читателям соответствующие «лекции».



• Если осела дверь из-за истертостей нижних частей петель, нужно с помощью клиньев поднять ее к верхнему брусу коробки вплотную. Тогда станет возможным между истертыми петлями определить расстояние. После этого надо снять дверь с петель, на штыри надеть одну или две шайбы, смазать тавотом, вазелином или машинным маслом и одеть обратно на петли.

• Если горячей водой смочить лист фанеры по линии распила, то его края будут более гладкими, и поверхность не будет скалываться при распиловке.

• Чтобы паркет в вашей гостиной не царапался, надо на ножки кресел, стола, стульев приклеить специальные наклейки. Но для этого не нужно тратить на покупку магазинных. Отлично подходят для этой цели кусочки замши, войлока, фетра или толстого, плотного сукна. Одним словом, всего того мягкого, что, без сомнения, есть в вашем доме, и что уже отслужило свой срок. К деревянным деталям материал следует приклеивать казеиновым или столярным клеем.

• Не спешите выбрасывать пробитый резиновый мяч. Отрежьте от него половину и проделайте в центре отверстие для ножиц или секатора. Получится надежный щит, прикрывающий руку при обрезке крыжовника, роз и других колючих растений.



• Хотите занять ребенка интересным, полезным и гуманным делом? Нет ничего проще! Изготовьте кормушку для синичек. И птицам поможете в голодное время, и малыша удивите своей смекалкой. Кстати, для предлагаемой нами кормушки вам не понадобятся ни доски, ни гвозди. Нужны лишь маленькие капроновые сетки, в которые обычно в магазинах фасуют овощи. В такую кормушку можно положить кусочки хлеба или сала. Цепляясь коготками, синички смогут клевать корм.

ДУХОВНОЕ ИЗМЕРЕНИЕ

Грех с души

Продолжаем начатый разговор с протоиереем Храма Преображения Господня г. Люберцы Геннадием Ханькиным.

– Как быть родителям взрослых детей, так и не сумевшим воспитать чад христианами?

– Терпеть, молиться и каяться. Выбирать вечную жизнь, чтобы душа предстала пред Богом чистой. Христианин, идущий на Исповедь, ясно осознает, что он согрешил и ему надо очистить свою совесть пред Богом, а не оправдывать себя. Надо покаяться в том, что это я не сумел воспитать сына, дочь, никто другой не виноват в этом. Ни улица, ни школа.

– Чем опасно самооправдание?

– Пока человек не согрешил, то Бог ему – друг. А как согрешил, то Бог ему – судья. И надо честно предать себя на суд Божий. Адам и Ева согрешили и вместо



того, чтобы раскаиваться стали оправдываться. Адам обвинил Еву и самого Бога. Ева обвинила дьявола. Старец Паисий Святогорец говорил: «Тот, кто оправдывается, имеет своим духовником дьявола». Грех часто кажется другим, а потом оказывается врагом. На Исповеди не надо рассказывать, кто против вас что сделал.

ХОРОШО ЖИВЁМ!

Для себя, любимой



Современная жизнь предъявляет к женщине повышенные требования — это и успешная карьера, и благополучная семья, и воспитанные, образованные дети. А женщина по-прежнему должна быть обаятельной и привлекательной... А где на все взять деньги?!? Далеко не каждая из дам может позволить себе регулярно посещать косметолога или использовать современные инъекционные методы. Мы сознательно даже не вспоминаем про скальпель пластического хирурга. Убеждены что это, как говорится, последнее дело.

«Люберецкая газета» в помощь своим читательницам начинает публикацию самых разных косметических рекомендаций, которые позволят вам, наши дорогие и самые красивые женщины, быть в форме. Мы точно знаем: чтобы всегда быть на высоте, можно обойтись без дорогостоящих процедур и брендовых кремов. Ведь

еще недавно, в эпоху тотального дефицита, советские женщины обходились подручными средствами и считались самыми красивыми в мире.

СКРАБ ДЛЯ ЛЮБОЙ КОЖИ

Для приготовления годится не только геркулес, но и овсяная мука, а также толочко для детского питания.

Мука и толочко используются в чистом виде, а хлопья измельчаются в порошок с помощью кофемолки или блендера. Совет: скраб удобно хранить в стеклянной баночке в ванной комнате, чтобы он всегда был под рукой. Применение: берется небольшая горсть порошка, смешивается с холодной кипяченой водой до состояния вязкой кашицы и легкими массажными движениями наносится на лицо. Смывается скраб прохладной водой косметическим спонжем. Затем кожа протирается лосьоном, рецепт которого приведен ниже.

Оправдание себя всегда заказывается осуждением другого. Женщина ненавидит мужа, проклинает, желает смерти, но к себе от мужа требует христианского отношения. Но на самом деле мы почти всегда пожинаем те плоды, что посеяли. Надо признать, что это во мне сидит ненависть, зло, осуждение. Христианин или христианка делает не то что сам или сама хочет, а только то, что принесет другому добро, любовь.

– Может ли человек пробудить свою совесть?

– Надо стараться пробудить. На земле мы решаем свою вечную участь. Нужно накануне Исповеди прожить мысленно свою жизнь. Не с пособия грехи дежурно переписать, а честно перечислить себя. Вот из-за чего было бы стыдно, если бы об этом про вас прилюдно рассказали, в том и надо каяться. Надо, чтобы совесть была твоей помощницей. Надо пробуждать свою совесть наедине с собой. Если мы свою совесть подключаем к самооправданию, то она постепенно

приглушается, пока и вовсе не замолчит. И тогда человек начинает каяться в том, что мясо в пост ел, а о том, что людей «ест» молчит.

– Что можно посоветовать новоначальным прихожанам и «опытным»?

– Для новоначальных хорошо прочесть книгу, например, архимандрита Иоанна Крестянкина «Опыт построения Исповеди», узнать какие грехи называются смертными и почему, как нужно готовиться к Исповеди. А когда человек в пятый-восьмой раз или годами с книжки привычно грехи переписывает, то в этом никакого покаяния нет. Человек переписывает грехи, чтобы со своей совестью не общаться. Двадцать лет с книжки грехи переписывает и ни на грамм не изменился. Потому что ни разу ни покался. Человек ходил на Исповедь не для того чтобы расстаться с грехом, а чтобы отчитаться. Если человек себя оправдывает, отчитывается, лукавит, утаивает грехи, он ничего не приобретает.

БЕЗОПАСНОСТЬ

ПРАЗДНУЙТЕ С УМОМ

МУ МВД России «Люберецкое» поздравляет жителей и гостей Люберецкого района с наступающими Новым Годом и Рождеством!

В преддверии праздников мы убедительно просим вас соблюдать осторожность при обращении с пиротехническими изделиями. Особенно это касается детей и подростков.

Мы очень надеемся, что все вы будете соблюдать правила и нормы поведения в общественных местах и местах проведения праздничных мероприятий. Пожалуйста, не злоупотребляйте спиртными напитками.

Любителям салютов и фейерверков мы сообщаем, что в Люберецком районе выделены специальные места, где можно безопасно и с удовольствием устроить пиротехническое шоу. Список – перед вами.

В Люберцах – это запасное поле стадиона «Торпедо» и территория между прудами «Наташинского» парка.

В городском поселении Красково – берега большого и малого Красковских карьеров, а также берег большого обводненного Корневского карьера;

В городском поселении Томилино – территория стадиона «Урожай» и площадь у ДК «Томилинской птицефабрики».

В городском поселении Октябрьский – площадка между домом ул. Текстильщиков, д. 2 и д. 1 по ул. Школьная.

В городском поселении Малыховка – площадка по ул. Комсомольская, за средней школой.

Заканчивая наш новогодний материал, мы обязаны напомнить вам, уважаемые люберецкие и гости нашего района, что за совершение административных правонарушений, посягающих на общественный порядок и общественную безопасность при проведении праздничных мероприятий, Кодексом об административных правонарушениях РФ предусмотрено наказание в виде административного ареста сроком до 15 суток.

МЯТНЫЙ ЛОСЬОН

Берутся 2 ст. ложки сухой травы мяты перечной, заливаются стаканом крутого кипятка и настаиваются полчаса. Процеживается. Полученный лосьон можно разлить в емкость для приготовления льда и заморозить в морозильнике. Полученный лед с концентратом настоя мяты использовать для протирания кожи. Совет: при употреблении каждый ледяной кубик заворачивайте в марлю, так лед не будет выскальзывать из руки.

ТЫКВЕННАЯ МАСКА

Ниже приведенная маска подходит для кожи любого типа и помогает избавиться от отечности и увлажнить кожу.

Приготовление: натереть сырую мякоть тыквы, поместить ее между двумя слоями марли и положить на лицо. Через 20 минут снять маску и ополоснуть лицо прохладной водой, затем протереть лосьоном.

ОСВЕЖАЮЩИЙ КРЕМ ДЛЯ УВАДАЮЩЕЙ КОЖИ

Вам потребуются 1 желток, 2 ст. л. оливкового масла, 1 ст. л. лимонного сока, 1 ч.л. горячей кипяченой воды, щепотка буры. Желток взбивается миксером, по мере взбивания к нему постепенно добавляется оливковое масло и лимонный сок. Бура растворяется в воде и добавляется в смесь в самом конце. Все тщательно перемешивается.

Крем наносится на лицо перед сном, минут через 15-20 излишки снимаются салфеткой. Внимание: не умываться до утра!

Думаем, что на сегодня достаточно. В следующем номере – продолжение нашего «красивого» разговора.

Публикацию подготовила
Екатерина ЛЕБЕДЕВА

Люберецкая ГАЗЕТА
индекс 24357

Теперь и электронная подписка на сайте lubgazeta.ru
полугодие – 250 руб.

Здравствуй, я ваша тётя!

Восточные астрологи утверждают, что 2016 год будет проходить под знаком Огненной Красной Обезьяны. Странно это, потому что в природе обезьяны опасаются огня и не в восторге от красного цвета, который его олицетворяет. Ну, да ладно, все равно встретим нашу гостью с уважением и с портретом ее на самом почетном месте «в доме».

Вот-вот прибудет она к нам из дальних стран и строго заявит: «Здравствуй, я ваша тётя!». Но, увидев свой портрет, обрадуется: «Молодцы, не забыли родню за столько-то миллионов лет!». Глядишь, и поспособствует нам по-родственному в чем-нибудь...

Впрочем, хорошо бы перед ее долгосрочным визитом разузнать о ней поподробнее. Что мы и сделаем, отправившись туда, где о гоминоидах (человекообразных обезьянах) знают не понаслышке.

ЦИРК ЗАЖИГАЕТ ОГНИ

В течение ряда лет автору данной публикации во время работы в одном из центральных СМИ системы Министерства культуры РФ довелось готовить репортажи и интервью и для журнала «Российская эстрада и цирк» – в то время монополиста в стране по данной тематике. Особой радостью были встречи с артистами цирка – великими тружениками, многие из которых «выросли в опилках» и верны манежу всю жизнь. Посчастливилось не раз беседовать и с дрессировщиками экзотических животных, к которым относятся и обезьяны.

Немало нового узнала я об этих удивительных созданиях от дрессировщика Фариды Якубова – создателя номера «Мартышкин труд». В том числе, и о том, что в религиях многих народов Востока обезьяна почиталась как священное животное; в мифах и преданиях воспевались ее храбрость, ловкость и самоотверженность. В Древнем Египте бабуин рассматривался как символ мудрости, в Китае самка гиббона олицетворяла материнскую заботу, а в Японии игрушечная обезьянка до сих пор считается детским оберегом. Однако настоящее раздолье обезьянам в Индии! Там и поныне существуют посвященные им храмы, где обезьяны беззаботно проживают (несмотря на свои проделки) на полном казенном обеспечении. Но наибольшая слава – у индийского обезьяньего бога Ханумана – отважного воина и спутника бога Рамы.

Иной была репутация обезьяны на Западе, где она стала одним из персонажей басен и олицетворением в них ряда не лучших человеческих качеств. Жаль, конечно, что в былые века многие европейцы не спешили разглядеть в обезьянах немало хорошего. Зато им воздали должное артисты цирка, сделав их своими соратниками в творчестве и партнерами в работе на манежах мира. В цирках России номера и аттракционы с обезьянами – тоже одни из самых востребованных: ведь их так любят зрители!

С какой нежностью и восхищением рассказывал Фарид Якубов о своих четвероногих артистах: их преданности, ловкости и веселом нраве, о любознательности и изобретательности! Как оказалось, обезьянки не прочь «почитать» газеты и журналы, особенно с цветными картинками, любят смотреть телевизор, особенно передачу «В мире животных», обожают музыкальную заставку к ней.

А знаете ли вы, что входит в рацион питания цирковых обезьян? В природе главная их еда – семена и плоды, ветки, листья, кора и корни растений, иногда – ящерицы, птицы и их яйца. Некоторые

из обезьян употребляют в пищу и термитов, муравьев, мелких насекомых. Так что в цирке в их рационе – только свежайшая, натуральная пища, большей частью растительная. Не откажутся они и от печенья или кусочка шоколада. Во время переезда из города в город в холодную погоду в их меню добавляется по 50 г хорошего кагора в день для повышения иммунитета.

Увы, Фарид Якубова больше нет на Земле; но номер его цирковой живёт, теперь им руководит его жена – Наталья Якубова, а сын их, Вильдан, работает с макаками и павианами в Театре зверей имени В. Дурова.

А какие же виды обезьян чаще других становятся артистами цирка? Именно артистами, ведь и на животных оформляется своего рода «трудова книжка», они зачисляются в штат номера или аттракциона, ставятся на довольствие, для них шьются костюмы, за их здоровьем строго следят специалисты зооветслужб. Еще бы – ведь заболевшее животное не только не сможет успешно исполнять трюки, но и представляет повышенную угрозу здоровью, а то и жизни дрессировщика. Дрес-

и в дикой природе – исключительно вегетарианцы.

Диву даешься талантам братьев наших меньших (а может, старших?), видя, как в номере Народного артиста РФ Тофика Ахундова «Павианкомандоры» обезьяны самостоятельно водят авто, крутят салто-мортале в воздухе, улетев туда с подкидной доски, ходят по канату с завязанными глазами! В аттракционе «Экзотика» (дрессура смешанной группы животных), которым руководит внучка знаменитого дрессировщика медведей Валентина Филатова, заслуженная артистка РФ Юлия Филатова, дружно трудятся обезьяны, попугаи Ара и Какаду, питоны, медведи и пони.

ДАН ЗАПАШНЫЙ И ЧУЧА

Отрадно отметить, что среди наших соотечественников немало не только маститых, но и молодых талантливых дрессировщиков. В 2015 году впервые в России про-



Павиан



сура обезьян в цирке не зря квалифицируется как дрессура хищников. Работают здесь чаще всего с крупными человекообразными обезьянами

– орангутанами (в разговорной речи их неправильно величают орангутангами), шимпанзе, реже – с павианами-гамадрилами. У взрослых самцов орангутана, например, клыки такие же мощные и крепкие, как у матерого волка. А руки забавного шимпанзе настолько сильны, что по неосторожности, в игре, им может быть нанесена человеку тяжелейшая травма. А вот создатель и руководитель эффектного аттракциона с гамадрилами, дрессировщица Тамара Шатинова рассказывала, что грозные на вид гиганты-гориллы (рост самцов может достигать двух метров, вес – более 200 кг) – весьма добродушные создания (если им не угрожает опасность)

ходил учрежденный компанией Росгосцирк конкурс на соискание ежегодной международной профессиональной цирковой премии «MASTER». В его жюри – сплошь зарубежные цирковые знаменитости, и только двое россиян.

С гордостью можно констатировать, что в номинации «дрессура» в пятерку лучших из лучших вошел номер «Акробаты Дан и Чуча» в составе дрессировщика хищников Дана Западного и шимпанзе Чучи (на фото). Дан – представитель известной цирковой династии, племянник Эдгарда и Аскольда Западных (сын их сводной сестры (по отцу), Марицы Западной). Трюки, которые исполняет дуэт Дана и Чучи – «высший пилотаж» даже для людей – мастеров акробатики. А тут – человек и животное, рука в руке, с отрывными трюками и пируэтками в воздухе, да еще в ритме танца, под темповую музыку!

По словам Дана, он с детства занимался спортивной гимнастикой и другими видами спорта, мечтал стать дипломатом. Но в возрасте 9 лет увидел работу своего деда, Вальтера Западного, в клетке с хищниками, и тоже решил стать дрессировщиком.

Начал постигать азы дрессуры, жонглирования, акробатики, гимнастики. Выступал с номером «Жонглер на мотоцикле», а параллельно воспитывал

и работать приходится во много раз больше, чтобы поддерживать марку», – говорит младший Западный. И старания его, как мы видим, увенчались успехом. А нет ли конкуренции между дядями и племянником, общаются ли они между собой? Вот ответ Дана:

– Конкуренции меж нами нет. Я стараюсь наработать в номере то, что не делают другие. Нужно проявлять большое старание и большую любовь к тому, что ты делаешь, учитывать индивидуальность и потребности друг друга. Дрессировщик создает такие условия, при которых животное по своему желанию будет выполнять поставленные задачи и трюки. Залогом успеха любых отношений является взаимопонимание; но это, честно сказать, тяжелый труд – и моральный, и физический!

А со своими знаменитыми родственниками Дан, конечно, общается, как только представляется случай. В эти дни Дан Западный и Чуча находятся на гастролях в цирке Самары, там встретят вместе с коллегами и Новый год. Пожелаем же им и всем цирковым артистам (и людям, и животным) крепкого здоровья и дальнейших творческих успехов!



молодого шимпанзе Чучу, став для него не только наставником, но и заботливым другом. «Если носишь известную фамилию, то

НОВОГОДНЯЯ РАЗМИНКА ДЛЯ ЛЮБОЗНАТЕЛЬНЫХ

А не порадовать ли нам в праздник домочадцев и гостей викториной, посвященной главному персонажу года? За каждый правильный ответ участник получит определенное вами количество баллов, за дополнительные сведения – еще балл. Стоит заранее позаботиться и о забавных призах: за победу, за оригинальные ответы, за участие. Итак, вопросы нашей викторины:

1. Что означает слово «орангутан» в переводе с малайского: а) крикливая обезьяна; б) оранжевое чудо; в) лесной человек?
2. Откуда и с какого времени пошло выражение «мартышкин труд», что оно означает: а) поедание бананов на скорость; б) углубленное изучение своей внешности в зеркале; в) напрасный труд?
3. «Марья Ивановна» – так, по имени главной героини (обезьяны), назвал свой рассказ известный русский писатель. Кто он и кому посвятил свое произведение?
4. В 1976 году на экраны мира вышел ремейк фильма «Кинг-Конг» 1933 года выпуска, получивший премию «Оскар» «за визуальные эффекты». Какого роста была горилла Кинг-Конг на съемках этого ремейка: а) 12 метров; б) 17,5 метров; в) 1,8 метра?
5. Вдруг забили барабаны, Прибежали обезьяны: –Трам-там-там! Трам-там-там! Едет к нам Гиппопотам... Из какого стихотворения эти строки? Кто его автор: а) Сергей Михалков; б) Корней Чуковский; в) Самуил Маршак?



7. Это кадр из российского мультсериала «Обезьянки». Кто написал сценарий ко всем семи его сериям: а) Виктор Драгунский; б) Григорий Остер; в) Эдуард Успенский?

6. Кадр из какого мультфильма изображен на снимке? Кто озвучивал Мартышку в этом 10-серийном цикле? а) Надежда Румянцова; б) Лия Ахеджакова; в) Раиса Мухаметшина.



8. Кто автор портрета Обезьяны, фоторепродукцию которого вы видите сверху?

ОТВЕТЫ НА ВОПРОСЫ ВИКТОРИНЫ

1. «в».
2. «в». Отправной точкой стала басня И.А. Крылова «Мартышка» и очки, впервые опубликованная в 1815 году.
3. А.И. Куприн посвятил свой рассказ своему другу, клоуну Жакомино (Джакомо Чирени).
4. «а» и «в». Для фильма 1976 года была сделана 12-метровая аниматронная модель, оказавшаяся нероботоспособной. В костюме гориллы снимался гример Рик Бейкер. Модель Конга сняли (в статичном положении) лишь в эпизоде шоу на стадионе.
5. «б». Название стихотворения – «Крокодил».
6. «38 попугаев»; «а» и «в». 9 серии этого мультфильма озвучивала Надежда Румянцова. В еще одной серии «Великое закрытие» Мартышка говорит голосом Раисы Мухаметшиной.
7. «б».
8. Известный художник из США Дональд Роллер Уилсон.

Полосу подготовила
Татьяна САВИНА



Вот уже совсем близко наступающий Новый год. Примите самые добрые, сердечные поздравления и пожелания крепкого здоровья, больше радостных, удачных дней. Любви, Веры, Надежды, прочного достатка и изобилия. Пусть сбудутся все ваши желания и мечты. Огромного счастья и всех земных благ.

Поздравляем от души с наступающим Новым годом! Желаем крепкого здоровья, больше радостных и удачных дней. Исполнения самых заветных желаний. Пусть этот год принесёт прочный достаток и изобилие. Любви, счастья, молодости в душе и гармонии.

Пусть ждут светлые и чудесные перемены в жизни, и всё задуманное непременно сбудется.

Коллектив «ЛГ»

Весёлые приметы

Как относиться к приметам? Конечно, с юмором! Тем более – к новогодним приметам, ведь Новый год – весёлый праздник! Тем более – к шуточным приметам, приведенным ниже. Их главная цель – поднять настроение!

1. Попался пельмень с монеткой – в январе идти к стоматологу.
2. Раздать долги перед Новым годом – после праздников опять заниматься придется.
3. Отпустить жену перед Новым годом на распродажу очаровательных нарядов – встретить год с пустым кошельком.
4. Нарядиться Дедом Морозом – быть на Новый год нарасхват.
5. Купить обновку к празднику и накрыть обильный стол – встретить год с пустыми карманами.
6. Сэкономить на Новый год на спиртном – гости обидятся.
7. Выкинуть из окна старую мебель – к проблемам с соседями и милицией.
8. Выпивать последнюю рюмку из каждой бутылки – сильно напиться.
9. Много пьяных гостей за столом – к синяку под глазом у хозяина.
10. На праздничном столе каравая с солью – наверное, вы попали на свадьбу.
11. Попался пельмень с золотым колечком – к «халявным» деньгам из ломбарда.
12. Написать желание на бумажке, сжечь бумажку, выпить шампанское с размешанным в нем пеплом – к желудочным заболеваниям.
13. В новом году первой пришла злая женщина – к ссорам с соседкой снизу.
14. В новом году первым при-

шел мужчина в форме – провести праздничную ночь в милиции.

15. Перед Новым годом подстричься наголо – к потере дара речи всех родственников.

16. Купить китайскую гирлянду на елку – к пожару.

17. Разбить много посуды – с утра будет рассол нарасхват.

18. Плотно поесть на Новый год – после праздников сидеть на диетах.

19. Много выпить на Новый год – к плохому самочувствию утром.

20. Утром после праздника пошел дождь – наверное, Новый год затянулся.

Праздничного настроения!



Заботы, тревоги, печаль отбросьте, Когда за столом столь приятная гостья! Ей – все комплименты, ей – тосты, бананы, Не зря ведь встречаем мы год Обезьяны! Поэтому следующий тост будет прост: Хватайте, друзья, Обезьяну за хвост, Прощайте ей шалости все и причуды, Иверьте, она доброты не забудет!

Новогодние тосты

В новогоднюю сказочную ночь хочется отложить все сомнения прочь. Пускай все, что делалось в этом году, там и останется, в прошлом. А впереди пускай теперь ждут только новые цели, которые нужно достигать, появляются новые желания, которые несомненно будут исполняться и рядом будут старые, проверенные годами друзья и пускай встречаются новые хорошие люди!

Слепил как-то дед Мороз себе помощника-снеговика и остался у него небольшой снежок. «Что тебе еще слепить, друг мой? – спросил дед Мороз. Снеговик подумал: руки есть, ноги есть, голова есть, даже нос из морковки и тот есть. Тогда он сказал: «А слепи мне счастье!». Но дед Мороз, повидавший многое на своем веку, знал, что у каждого – свое счастье и сказал: «На тебе снег, слепи сам свое счастье». Так пусть в наступающем году у нас появятся возможности слепить свое счастье таким, каким каждый из нас его представляет».

Гороскоп

Как известно, 2016 год – это время, когда полноправной хозяйкой станет Огненная обезьяна – символ благожелательности и прогресса. Это животное всегда способно найти подход к любому человеку и договориться в самой непростой ситуации.

Гороскоп на 2016 год сулит доброту. Многие люди станут добрее друг к другу и смогут забыть старые обиды. Покладистый характер Овцы поможет избежать массы проблем, не доводить споры до конфликтных ситуаций. Огненная обезьяна натура – страстная, горячая и жадная до любви. Так что не стоит сомневаться, любовь в 2016 году пронзит множество сердец. Влюбленные пары будут терпеливее друг к другу. Возможен рост

заклучений браков. А вот прогноз по здоровью – не радужный. Обезьяна – животное слабое, поэтому в 2016 году стоит опасаться травмирования, заболеваний дыхательных путей и инфекций.



1 января – день психической ломки автомобилиста: и пробок вроде нет и ехать куда не нужно.

Объявление на елочном базаре: «Покупатель, помни: у кого стоит дома искусственная елка, к тому придет ненастоящий Дед Мороз с фальшивыми подарками!»

– Вы что-то выглядите недостаточно подвижным для своего возраста.

– А вам кто нужен: бухгалтер или обезьяна?

Как выбрать живую ёлку

Традиция наряжать на новый год ель свято чтётся во многих российских семьях. Некоторые и вовсе не могут представить себе Новый год без настоящей ели наполняющей комнату ароматом хвойного леса.

И вот вы пришли на рынок. Как найти из столь огромного количества деревьев хорошее, то самое которое станет главным украшением на все праздники?

1. Возьмите елку и постучите ею по земле. Если после этого на земле образовалось целое поле из иголок, то стоит выбрать другое дерево.

2. Цвет хвои должен быть ярко-зеленым. Отщипните не-

сколько иголок и разотрите их пальцами. Если дерево свежее, то можно почувствовать душистый хвойный аромат и легкую маслянистость. Если запаха нет, а иголки на ощупь суховаты, стоит поискать другую ель, эта скорее всего обморозилась.

3. Живое деревце лучше подбирать со стволом потолще. Оно простоит дольше.

Все, елка выбрана, можно нести! Чтобы ветки по дороге домой не поломались, ель упаковывают в сетку. Нести ее следует верхушкой назад, а заносить в дом вперед макушкой. И не вносите елку с мороза прямо в квартиру, дайте ей немного оттаять в подъезде, и она все праздники будет вас радовать.



Просто и вкусно: праздничные идеи

ЯЙЦА, ФАРШИРОВАННЫЕ КРАСНОЙ РЫБОЙ

Ингредиенты:

5 яиц, 150 г красной рыбы, майонез, зелень.

Приготовление:

1. Сваренные вкрутую яйца разрезать вдоль на 2 части. Желтки сразу стоит вынуть и измельчить.

2. Нарезать зелень и смешать ее с желтками. Добавить майонез и все размешать.

3. Теперь можно нафаршировать белки полученной массой и

украсить закуску тонко нарезанной рыбой и любимой зеленью.



БАНАНОВАЯ СОБАКА



МАНДАРИНЫ С ПРЯНОЙ ГВОЗДИКОЙ

РУЛЕТКИ ИЗ ВЕТЧИНЫ



Ингредиенты:

хлеб для тостов, 300 г ветчины, 200 г сыра, 3 яйца вкрутую, 3 зубчика чеснока, майонез, зелень.

Приготовление:

1. У вареных яиц желтки отделить от белков. Белки натереть на крупной терке. Желтки натереть на мелкой терке в другую миску.

2. Соединить тертый сыр, яичные белки, зелень и чеснок. Добавить майонез и хорошо перемешать начинку.

3. На край ломтика ветчины положить 1 десертную или столовую ложку начинки, посыпать сверху тертым желтком и свернуть рулетиком.

4. Разложить рулетики на блюде, застеленном листьями салата, или положить по одному на тосты.

Подсвечники из апельсинов

Такие новогодние подсвечники из апельсинов с ароматом гвоздики станут прекрасным украшением новогоднего или рождественского стола. Для изготовления подсвечников вам понадобятся:

- пара апельсинов,
- горсть гвоздики,
- пара свечей.

1. Подрезать нижнюю часть апельсина для придания ему для устойчивости.

2. Сверху сделать выемку под свечку, вставить свечу.

3. Украсить узором из гвоздик, узор можно сделать любой – в зависимости от времени и фантазии.

4. Осталось лишь поставить наши подсвечники на праздничный стол и зажечь свечи!



Про обезьян

• Обезьяны относятся к числу немногочисленных животных, которые могут узнавать себя в зеркале.

• Был зафиксирован случай, когда обезьяна прошла тест на IQ с результатом, который соответствует уровню нормального развития взрослого американца.

• Очень примечателен тот факт, что обезьяны никогда не простужаются.

• Самцы приматов лысеют точно так же как и мужчины, это в них заложено генетически.

• Самым маленьким приматом на земле принято считать карликовую игрунку. Её размер колеблется в пределах 11-15

сантиметров, не учитывая хвоста, который может достигать 22 сантиметров в длину.



ФАКТ

Родиной Деда Мороза считается Великий Устюг, а Снегурочки – село Щельково, неподалеку от Костромы, где находится усадьба А.Н. Островского. Именно он написал по мотивам русских народных сказок «Снегурочку».

Согласно народному поверью, есть минуты, когда пожелания, высказанные вслух, исполняются. Это – первые минуты нового года, когда мы смотрим в будущее с затененными надеждами и желаниями. Пусть в новом году разрешатся наши проблемы, мы обретем силы, избавимся от недугов. За исполнение наших желаний, за все хорошее, вдохновляющее и прекрасное. За наше счастливое будущее! С Новым годом, с новым счастьем!



АКТУАЛЬНО

«Люберецкая газета» уже писала о принятом решении по выплате компенсаций пенсионерам Московской области. По многочисленным просьбам наших читателей даем развернутые разъяснения по данному вопросу.

Ещё раз о компенсациях

Ежемесячная денежная компенсация предоставляется следующим категориям граждан, проживающим в Московской области и достигшим возраста 70 лет и старше:

– гражданам, получающим пенсию в соответствии с законодательством РФ, при условии, что они являются одиноко проживающими, имеющими доход ниже двукратной величины прожиточного минимума, установленного в Московской области для пенсионеров;

– гражданам, получающим пенсии в соответствии с законодательством РФ, при условии, что они проживают в семье, состоящей из лиц, получающих пенсии в соответствии с законодательством РФ, среднедушевой доход которых ниже двукратной величины прожиточного минимума, установленного в Московской области для пенсионеров.

При исчислении дохода одиноко проживающего гражданина и среднедушевого дохода семьи, дающего право на получение ежемесячной денежной компенсации, учитываются следующие денежные выплаты, установленные в соответствии с законодательством РФ и законодательством Московской области:

- пенсия;
- федеральная ежемесячная денежная выплата (включая стоимость набора социальных услуг);
- меры социальной поддержки, установленные законодательством РФ и законодательством Московской области в денежном

выражении (за исключением региональной социальной доплаты к пенсии).

Таким образом, при исчислении дохода учитываются ежемесячные денежные выплаты ветеранам труда, труженикам тыла, реабилитированным лицам, компенсации оплаты за телефон, компенсации по оплате жилья и коммунальных услуг, субсидии и т.д., а также денежные эквиваленты мер социальной поддержки по оплате проезда на всех видах транспорта.

Доход одиноко проживающего пенсионера, дающий право на предоставление ежемесячной денежной компенсации, определяется путем деления общей суммы доходов пенсионера за три календарных месяца, предшествующих месяцу подачи заявления, на три.

Среднедушевой доход семьи, состоящий из пенсионеров, дающий право на предоставление ежемесячной денежной компенсации, определяется путем деления общей суммы доходов пенсионера за три календарных месяца, предшествующих месяцу подачи заявления, на количество пенсионеров в семье и на три.

Для выплаты ежемесячной денежной компенсации необходимы следующие документы:

- заявление с указанием способа получения выплаты;
- паспорт;
- пенсионное удостоверение;
- справка об установлении пенсии получателю в случае отсутствия пенсионного удостоверения;

д) документы, подтверждающие доходы членов семьи получателя или одиноко проживающего получателя за три месяца, предшествующих месяцу обращения;

ж) выписка из домовой книги или иной документ, подтверждающий количество лиц, зарегистрированных по месту жительства получателя.

Ежемесячная денежная компенсация назначается и выплачивается получателю с первого числа месяца, в котором подано заявление и назначается на 6 месяцев (выплатный период).

Для продления ранее назначенной ежемесячной денежной компенсации на следующий выплатный период получателю необходимо предоставить подтверждающие доходы членов семьи получателя или одиноко проживающего получателя за три месяца, предшествующих месяцу обращения.

С 21 декабря 2015 года Управление социальной защиты населения начало прием документов для назначения ежемесячной денежной компенсации.

Граждане, имеющие право на вышеуказанную выплату, приглашаются в Управление социальной защиты населения по адресу: **г. Люберцы, ул. Мира, д. 7а** (остановка «Хлебозавод»), приемные дни и часы работы: понедельник, среда, четверг – с 9.00 до 17.30; вторник – с 9.00 до 13.00. Обед с 13.00 до 13.45.

Люберецкое управление социальной защиты

К СВЕДЕНИЮ

На связи – глава района

Дорогие читатели «Люберецкой газеты». Сообщаем вам, что **29 декабря в 18.10** в прямом эфире радио Люберецкого региона на ваши вопросы ответит глава района Владимир Ружицкий.

Вопросы можно задавать по телефону **8 (495) 554-00-25**, а также по электронной почте: **radiolub@mail.ru**.

В 20.00 Владимир Ружицкий выступит в эфире Люберецкого районного телевидения. Свои вопросы вы можете отправить на электронный адрес: **luberTV@list.ru** или задать по телефонам: **8 (498) 642-19-50, 8 (498) 642-19-52**.

Достойное завершение



23 декабря под председательством Владимира Ружицкого прошли последние в этом году заседания Советов депутатов города Люберцы и Люберецкого района.

Депутаты внесли поправки в бюджеты муниципальных образований, а также рассмотрели ряд других вопросов. В частности, знаком отличия «За работу на благо города Люберцы» удостоилась директор школы №11 Марина Николаевна Глазнева.

БЛАГОЕ ДЕЛО

Искренние слова

Ранним утром 17 декабря в редакцию нашей газеты зашла милая женщина, которая с доброжелательной, но робкой улыбкой, при этом весьма настойчиво, просила опубликовать коллективное письмо, составленное членами общества инвалидов №5 (в организации – 100 человек). Отказать ей было невозможно, да и оснований не было. Судите сами...

«Уважаемые сотрудники редак-

ции «Люберецкая газета». Через вашу газету мы хотим поблагодарить наших депутатов – Комардина А.А., Мурашкина А.П., Родина А.Н., Ружицкого В.П. и Черкашина С.Н. – за чуткое отношение к нашему обществу инвалидов №5.

Благодарим наших депутатов за концерт и подарки ко дню инвалидов.

Поздравляем вас с наступающим Новым годом, желаем здоровья и успехов в работе!»

ОТ ВСЕЙ ДУШИ

Юбилей как повод признаться в любви



На днях к нам в реакцию пришла Тамара Сергеевна Анисимова, бывший директор школы №15, ветеран педагогического труда Люберецкого района. Пришла, чтобы передать поздравления в связи с 60-летием школы. Но так получилось, что разговор у нас вышел далеко за рамки юбилея. И оказалось, что для Тамары Сергеевны старое здание на ул. Урицкого – это не просто место работы, с которым связана половина жизни. Это – дом, куда хочется возвращаться. И это – любовь, для которой не страшны ни возраст, ни время.

«Да, в 2004 году наша старая школа получила номер «13», – с улыбкой говорит Тамара Сергеевна Анисимова. – Но разве смена названия может изменить историю?»

А история этой старой люберецкой школы началась в конце 1955 года, когда детвора, живущая на ул. Урицкого, буквально возликовала: «Ура! Учиться теперь будем рядом с домом!». То, что в здании бывшего сельскохозяйственного техникума открыли школу, было действительно радостно. Ведь до этого ребятам приходилось почти полчаса ходить пешком «на Ухтомку»...

23 мая 1964 года. Школьники из Люберец приглашены в Москву на праздник в честь дня рождения Всесоюзной пионерской организации. Торжественная линейка проходит не где-нибудь, а на Красной площади! Участвовать в ней – особая честь и особая гордость! Тамара Сергеевна и сейчас видит эту картину: белоснежные рубашки, алые галстуки, радостные детские лица.

«Знаете, это было и ликование, и особый душевный подъем. И пионерские красные

галстуки смотрелись так гордо! Да, сегодня понимаешь, что всё это было слишком политизировано, слишком много было во всем идеологии. Но сама идея сплочения детей в организацию, я считаю, это очень правильно. Вот недавно слышала, что сейчас активно предлагаются варианты создания массовых детских движений. Мне кажется, это нужно и важно. Ведь были раньше отряды юных пожарных, юных техников, любителей леса и т.д. Ну, вспомните то же тимуровское движение – разве это было плохо? Вот по интересам – исключая политику – и надо формировать сегодня такие организации».

«Сегодня время 50-х принято ругать за отсутствие свободы слова, за узость взглядов. Да, может быть, с высоты нынешнего дня так оно и было, – размышляет Тамара Сергеевна. – Например, когда после Всемирного фестиваля молодежи и студентов многие девушки вступали в браки с иностранцами, уехать к мужу за границу было просто невозможно. Да и вообще за «аморальное поведение» тут же исключали из комсомола, неприятности грозили близким. Но знаете, тогда у нас не было житейского опыта и мудрости».

А как вы думаете, куда пришла Тамара Сергеевна и ее одноклассники отметить 55-летие окончания школы? Конечно, в родные стены, что на улице Урицкого. Вот и сегодня, когда одна из старейших люберецких школ отмечает юбилей, ее бывший директор снова признается ей в любви. И к тем педагогам, что уже ушли, и к тем, кто трудится до сих пор.

Екатерина БОБРОВСКАЯ

МАКС
СТРАХОВАЯ КОМПАНИЯ

ВЫ НИЧЕМ
НЕ РИСКУЕТЕ!



Наши преимущества:

- ✓ **НАДЕЖНОСТЬ** Высший уровень надежности «А+»
- ✓ **РЕПУТАЦИЯ** 24 млн россиян, 100 тыс. предприятий
- ✓ **КАЧЕСТВО** Гарантия выплат, поддержка 24/7
- ✓ **ЭКОНОМИЯ** Гибкие тарифы, специальные предложения

Люберцы, Октябрьский проспект, д. 209
+7 (495) 554-03-27

ЗАО «Московская акционерная страховая компания»

ПОНЕДЕЛЬНИК, 28 ДЕКАБРЯ



5.00 Телеканал «Доброе утро».
 9.00 Новости.
 9.20 Контрольная закупка.
 9.50 «Жить здорово!» [12+]
 10.55 Модный приговор.
 12.00 Новости с субтитрами.
 12.15 «Сегодня вечером» с Андреем Малаховым. [16+]
 14.25 «Угадай мелодию». [12+]
 15.00 Новости с субтитрами.
 15.10 «Мужское / Женское». [16+]
 17.00 «Наедине со всеми». [16+]
 18.00 Вечерние новости с субтитрами.
 18.45 «Давай поженимся!» [16+]
 19.50 «Пусть говорят» с Андреем Малаховым. [16+]
 21.00 Время.
 21.30 Т/с Премьера. «Новогодний рейс». [12+]
 23.30 «Вечерний Ургант». [16+]
 0.00 «Познер». [16+]
 1.00 Ночные новости.
 1.15 Х/ф «Неверный». [12+]
 3.00 Новости.
 3.05 Х/ф «Неверный». [12+]
 3.15 Модный приговор.
 4.15 Контрольная закупка.

РОССИЯ 1

5.00 Утро России.
 9.00 Вести.
 9.15 Утро России.
 9.55 «О самом главном».
 11.00 Вести.
 11.35 Местное время. Вести-Москва.
 11.55 Т/с «Тайны следствия». [12+]
 14.00 Вести.
 14.30 Местное время. Вести-Москва.
 14.50 Вести. Дежурная часть.
 15.00 «Наш человек». [12+]
 16.00 Т/с «Земский доктор. Жизнь заново». [12+]
 17.00 Вести.
 17.30 Местное время. Вести-Москва.
 17.50 Вести.
 18.15 «Прямой эфир». [16+]
 19.35 Местное время. Вести-Москва.
 20.00 Вести.
 20.50 Спокойной ночи, малыши!
 21.00 Т/с «Всё могут короли». [12+]
 0.10 Х/ф «Каждый за себя». [12+]
 2.05 Т/с «Всё началось в Харбине». [12+]
 3.00 Т/с «Всё началось в Харбине». [12+]
 4.00 «Комната смеха».

РОССИЯ К

7.00 Евроньюс.
 10.00 Новости культуры.
 10.15 «Наблюдатель».
 11.15 Х/ф «Золотой теленок».
 14.00 Д/ф «Евгений Евстигнеев. Евсти-Гений».
 14.45 «Важные вещи».
 15.00 Новости культуры.
 15.10 Х/ф «Леди исчезает».
 16.35 Д/ф «Сны возвращений».
 17.20 XV Международный конкурс им. П.И. Чайковского. Торжественное закрытие и Гала-концерт лауреатов.
 19.15 «Спокойной ночи, малыши!»
 19.30 Новости культуры.
 19.45 «Главная роль».
 20.00 «Линия жизни».
 20.55 «Сати. Нескучная классика...»
 21.50 Д/ф «Кино - дело тонкое. Владимир Мотыль».



22.30 «Пиано Гайз». Концерт.
 23.30 Новости культуры.
 23.45 Худсовет.
 23.50 Х/ф «Леди исчезает».
 1.20 Оркестровые миниатюры XX века.
 1.40 Д/ф «Аллея Буниных».
 2.30 Арии из оперы М. Мусоргского «Борис Годунов».



5.45 Х/ф «Принцесса на бобах». [12+]
 7.55 Х/ф «Укротительница тигров».
 9.55 Х/ф «Берегите мужчин!» [12+]
 11.30 События.
 11.50 «Постскриптум» с Алексеем Пушковым. [16+]
 12.50 «В центре событий» с Анной Прохоровой. [16+]
 13.55 Линия защиты. [16+]
 14.30 События.
 14.50 Городское собрание. [12+]
 15.35 Х/ф «Гражданка Катерина». [12+]
 17.30 Город новостей.
 17.40 Х/ф «Новогодний детектив». [12+]
 19.40 События.
 20.00 «Право голоса». [16+]
 21.45 Петровка, 38. [16+]
 22.00 События.
 22.30 «События-2015». Спецрепортаж. [16+]
 23.05 Д/ф «Без обмана. Варенье для несваренья». [16+]
 23.55 Х/ф «Беглецы». [12+]
 1.45 Х/ф «Про любовь». [16+]
 3.50 Д/ф «Стакан для звезды». [12+]
 4.40 Х/ф «Пока бьют часы».



5.00 Т/с «Таксистка-2». [16+]
 6.00 Сегодня.
 6.05 Т/с «Таксистка-2». [16+]
 7.00 «НТВ утром».
 8.10 Т/с «Возвращение Мухтара-2». [16+]
 10.00 Сегодня.
 10.20 Т/с «Расписание судеб». [16+]
 13.00 Сегодня.
 13.20 Обзор. Чрезвычайное происшествие.
 14.00 Т/с «Улицы разбитых фонарей-9». [16+]
 16.00 Сегодня.
 16.20 Т/с «Улицы разбитых фонарей-9». [16+]
 18.00 «Говорим и показываем» с Леонидом Закошанским. [16+]
 19.00 Сегодня.
 19.40 Х/ф «Аргентина». [16+]
 23.30 «Анатомия дня».
 0.10 Х/ф «Праздник взаперти». [16+]
 1.40 Д/с «Советская власть». [12+]
 2.35 Дикий мир. [0+]
 3.05 Т/с «ЧС - Чрезвычайная ситуация». [16+]

ВТОРНИК, 29 ДЕКАБРЯ



5.00 Телеканал «Доброе утро».
 9.00 Новости.
 9.20 Контрольная закупка.
 9.50 «Жить здорово!» [12+]
 10.55 Модный приговор.
 12.00 Новости с субтитрами.
 12.15 Т/с «Новогодний рейс». [12+]
 14.25 «Угадай мелодию». [12+]
 15.00 Новости с субтитрами.
 15.10 «Мужское / Женское». [16+]
 17.00 «Наедине со всеми». [16+]
 18.00 Вечерние новости с субтитрами.
 18.45 «Давай поженимся!» [16+]
 19.50 «Пусть говорят» с Андреем Малаховым. [16+]
 21.00 Время.
 21.35 Т/с Премьера. «Новогодний рейс». [12+]
 23.40 «Вечерний Ургант». [16+]
 0.35 Ночные новости.
 0.50 Х/ф Премьера. «Белый мавр». [18+]
 2.45 Х/ф «Любовное гнездышко». [12+]
 3.00 Новости.
 3.05 Х/ф «Любовное гнездышко». [12+]
 4.25 Контрольная закупка.

РОССИЯ 1

5.00 Утро России.
 9.00 Вести.
 9.15 Утро России.
 9.55 «О самом главном».
 11.00 Вести.
 11.35 Местное время. Вести-Москва.
 11.55 Т/с «Тайны следствия». [12+]
 14.00 Вести.
 14.30 Местное время. Вести-Москва.
 14.50 Вести. Дежурная часть.
 15.00 «Наш человек». [12+]
 16.00 Т/с «Земский доктор. Жизнь заново». [12+]
 17.00 Вести.
 17.30 Местное время. Вести-Москва.
 17.50 Вести.
 18.15 «Прямой эфир». [16+]
 19.35 Местное время. Вести-Москва.
 20.00 Вести.
 20.50 Спокойной ночи, малыши!
 21.00 Т/с «Всё могут короли». [12+]
 0.05 Х/ф «Каждый за себя». [12+]
 2.05 Т/с «Всё началось в Харбине». [12+]
 3.00 Т/с «Всё началось в Харбине». [12+]
 4.00 «Комната смеха».

РОССИЯ К

6.30 Евроньюс.
 10.00 Новости культуры.
 10.15 «Наблюдатель».
 11.15 Х/ф «Сильва».
 12.40 Д/ф «Сергей Мартинсон».
 13.25 Гала-концерт в Бадене-Бадене.
 14.50 Д/ф «Уильям Гершель».
 15.00 Новости культуры.
 15.10 Х/ф «Мистер Воларе. Любовь и музыка Доменико Модуньо».
 17.05 Ланг Ланг в Москве.
 19.05 Д/ф «Фидий».

19.15 «Спокойной ночи, малыши!»
 19.30 Новости культуры.
 19.45 «Главная роль».
 20.00 «Линия жизни».
 20.55 «Юрий Никулин. Классика жанра».
 21.20 Д/ф «Золотой теленок». С таким счастьем - и на экране».
 22.05 Гала-концерт в Бадене-Бадене.
 23.30 Новости культуры.
 23.45 Худсовет.
 23.50 Х/ф «Мистер Воларе. Любовь и музыка Доменико Модуньо».
 1.40 «Pro memoria».
 1.55 «Наблюдатель».



6.00 Х/ф «Мимино». [12+]
 7.50 Х/ф «Гусарская баллада». [12+]
 9.45 Х/ф «Зимняя вишня». [12+]
 11.30 События.
 11.50 Х/ф «Смайлик». [16+]
 13.35 «Мой герой» с Татьяной Устиновой. [12+]
 14.30 События.
 14.50 Д/ф «Без обмана. Варенье для несваренья». [16+]
 15.40 Х/ф «Гражданка Катерина». [12+]
 17.30 Город новостей.
 17.40 Х/ф «Отдам котят в хорошие руки». [12+]
 19.40 События.
 20.00 «Лион Измайлов и все-все-все». [12+]
 21.45 Петровка, 38. [16+]
 22.00 События.
 22.30 «Осторожно, мошенники!» [16+]
 23.05 «Хроники московского быта. Новогоднее обжорство». [12+]
 23.55 Х/ф «Игра в четыре руки». [12+]
 2.05 Х/ф «Новогодний детектив». [12+]
 4.00 Х/ф «Случайные знакомые». [16+]



5.00 Т/с «Таксистка-2». [16+]
 6.00 Сегодня.
 6.05 Т/с «Таксистка-2». [16+]
 7.00 «НТВ утром».
 8.10 Т/с «Возвращение Мухтара-2». [16+]
 10.00 Сегодня.
 10.20 Т/с «Расписание судеб». [16+]
 13.00 Сегодня.
 13.20 Обзор. Чрезвычайное происшествие.
 14.00 Т/с «Улицы разбитых фонарей-9». [16+]
 16.00 Сегодня.
 16.20 Т/с «Улицы разбитых фонарей-9». [16+]
 18.00 «Говорим и показываем» с Леонидом Закошанским. [16+]
 19.00 Сегодня.
 19.40 Х/ф «Жизнь только начинается». [12+]
 23.30 «Анатомия дня».
 0.10 Х/ф «Алмаз в шоколаде». [12+]
 2.00 Главная дорога. [16+]
 2.40 Квартирный вопрос. [0+]
 3.40 Дикий мир. [0+]
 4.00 Т/с «ЧС - Чрезвычайная ситуация». [16+]

СРЕДА, 30 ДЕКАБРЯ



5.00 Телеканал «Доброе утро».
 9.00 Новости.
 9.20 Контрольная закупка.
 9.50 «Жить здорово!» [12+]
 10.55 Модный приговор.
 12.00 Новости с субтитрами.
 12.15 Т/с «Новогодний рейс». [12+]
 14.25 «Угадай мелодию». [12+]
 15.00 Новости с субтитрами.
 15.10 «Мужское / Женское». [16+]
 17.00 «Наедине со всеми». [16+]
 18.00 Вечерние новости с субтитрами.
 18.45 «Давай поженимся!» [16+]
 19.45 «Поле чудес». Новогодний выпуск. [16+]
 21.00 Время.
 21.35 «Клуб Веселых и Находчивых». Финал. [16+]
 0.10 Х/ф «Мамма МIA!» [16+]
 2.10 Х/ф «Нет такого бизнеса, как шоу-бизнес». [12+]
 4.30 Контрольная закупка.

РОССИЯ 1

5.00 Утро России.
 9.00 Вести.
 9.15 Утро России.
 9.55 «О самом главном».
 11.00 Вести.
 11.35 Местное время. Вести-Москва.
 11.55 Т/с «Тайны следствия». [12+]
 14.00 Вести.
 14.30 Местное время. Вести-Москва.
 14.50 Вести. Дежурная часть.
 15.00 «Наш человек». [12+]
 16.00 Т/с «Земский доктор. Жизнь заново». [12+]
 17.00 Вести.
 17.25 «Один в один». Новогодний выпуск.
 20.00 Вести.
 21.00 Т/с «Всё могут короли». [12+]
 0.05 Х/ф «Каждый за себя». [12+]
 2.10 Х/ф «Тётушки». [12+]
 4.05 «Комната смеха».

РОССИЯ К

6.30 Евроньюс.
 10.00 Новости культуры.
 10.15 «Наблюдатель».
 11.15 Х/ф «Марица».
 12.35 Д/ф «Свидание с Олегом Поповым».
 13.30 Гала-концерт «Итальянская ночь».
 15.00 Новости культуры.
 15.10 Х/ф «Мистер Воларе. Любовь и музыка Доменико Модуньо».
 16.50 Хибла Герзмава. Вокальные миниатюры «на бис».
 17.10 Д/ф «Эзоп».
 17.20 «Кинескоп» с Петром Шепотинником.
 18.00 XIV Московский пасхальный фестиваль.
 19.15 «Спокойной ночи, малыши!»
 19.30 Новости культуры.



19.45 «Главная роль».
 20.00 «Линия жизни».
 20.55 «Я хочу добра. Микаэл Таривердиев».
 21.20 Д/ф «Мы из джаза. Прогноз знаменитым».
 22.00 Гала-концерт «Итальянская ночь».
 23.30 Новости культуры.
 23.45 Худсовет.
 23.50 Х/ф «Мистер Воларе. Любовь и музыка Доменико Модуньо».
 1.30 А. Дворжак. Славянские танцы.
 1.55 «Наблюдатель».
 5.55 Х/ф «Снежный человек». [16+]
 7.55 Х/ф «Большая перемена». [12+]
 11.30 События.
 11.50 Х/ф «Большая перемена». [12+]
 13.30 «Мой герой» с Татьяной Устиновой. [12+]
 14.30 События.
 14.50 «Новый год с доставкой на дом». [12+]
 15.50 Х/ф «Откуда берутся дети». [16+]
 17.30 Город новостей.
 17.45 Х/ф «Случайные знакомые». [16+]
 19.40 События.
 20.00 «Задорнов больше, чем Задорнов». [12+]
 21.45 Петровка, 38. [16+]
 22.00 События.
 22.30 «Приют комедиантов». [12+]
 0.25 Х/ф «Папаши». [12+]
 2.15 Х/ф «Зимняя вишня». [12+]



5.00 Т/с «Таксистка-2». [16+]
 6.00 Сегодня.
 6.05 Т/с «Таксистка-2». [16+]
 7.00 «НТВ утром».
 8.10 Т/с «Возвращение Мухтара-2». [16+]
 10.00 Сегодня.
 10.20 Т/с «Расписание судеб». [16+]
 13.00 Сегодня.
 13.20 Обзор. Чрезвычайное происшествие.
 14.00 Т/с «Улицы разбитых фонарей-11». [16+]
 16.00 Сегодня.
 16.20 Т/с «Улицы разбитых фонарей-11». [16+]
 18.00 «Говорим и показываем» с Леонидом Закошанским. [16+]
 19.00 Сегодня.
 19.40 Х/ф «Пансионат «Сказка», или Чудеса включены». [12+]
 23.30 «Анатомия дня».
 0.10 Х/ф «Глухарь. Приходи, Новый год!» [16+]
 2.05 Дачный ответ. [0+]
 3.10 Ты не поверишь! С Новым годом! [16+]



УЧРЕДИТЕЛЬ И ИЗДАТЕЛЬ
 ООО «Люберецкое издательство»
 АДРЕС РЕДАКЦИИ И ИЗДАТЕЛЯ:
 140000, Люберцы, Октябрьский проспект, 209

Директор-главный редактор
 Лариса Владимировна Вали

Редакция, корреспонденты:
 8(495) 554-40-39
 izdatlg@yandex.ru
 agent-ig@yandex.ru

Отдел рекламы: тел./факс :
 (498) 553-99-36, (495) 554-23-14

Ответственность за содержание рекламных материалов несет рекламодатель.

Бухгалтерия: (495) 554-33-27

Газета зарегистрирована в Управлении Федеральной службы по надзору в сфере связи и массовых коммуникаций по Москве и Московской области.
 Регистрация: свидетельство ПИ № ТУ 50-333
 Цена свободная.
 Подписано по каталогу «Почта России»
 Подписной индекс - 24357

Точка зрения редакции может не совпадать с мнением автора.
 Любое использование материалов допускается только с разрешения редакции. Рукописи не рецензируются и не возвращаются.

Подписано к печати 14.01.2016 по графику в 14.00, факт. - 14.00
 Заказ № 100
 Ф-л ОАО «ФПОП»
 «Волоколамская типография»
 МО, г. Волоколамск, Парковая, д. 9
 Тираж 10 000.
 Объем 4 п. л.

ЧЕТВЕРГ, 31 ДЕКАБРЯ



5.00 Телеканал «Доброе утро».
9.00 Новости.
9.20 X/ф «Один дома».
11.15 «Первый дома».
12.00 Новости с субтитрами.
12.15 «Первый дома».
13.25 X/ф «Карнавальная ночь».
15.00 Новости с субтитрами.
15.15 X/ф «Кавказская пленница, или Новые приключения Шурика».
16.50 X/ф «Ирония судьбы, или С легким паром!»
20.40 X/ф «Иван Васильевич меняет профессию».
22.30 Новогодняя ночь на Первом. [16+]
23.55 Новогоднее обращение Президента Российской Федерации В.В. Путина.
0.00 Новогодняя ночь на Первом. [16+]
3.00 «Дискотека 80-х».

РОССИЯ 1

5.40 X/ф «Чародеи».
8.50 X/ф «Девчата».
10.45 «Лучшие песни». Праздничный концерт из Государственного Кремлёвского дворца.
13.25 X/ф «Самогонщики». «Пёс Барбос и необычный кросс».
14.00 Вести.
14.20 «Короли смеха». [16+]
16.00 X/ф «Операция «Ы» и другие приключения Шурика».
18.00 X/ф «Джентльмены удачи».
19.45 X/ф «Бриллиантовая рука».
21.45 «Новогодний парад звёзд».
23.55 Новогоднее обращение Президента Российской Федерации В.В. Путина.
0.00 Новогодний Голубой огонёк-2016.

РОССИЯ К

10.00 Новости культуры.
10.20 Д/ф «Мы из джаза. Проснуться знаменитым».
11.05 «Я хочу добра. Микаэл Таривердиев».
11.30 X/ф «Цыганский барон».
13.00 Д/ф «Анатолий Кузнецов».
13.40 «Татьяна и Сергей Никитины в кругу друзей».
15.00 Новости культуры.
15.10 Д/ф «Маргарита Терехова».
15.50 X/ф «Собака на сене».
18.05 Балет «Щелкунчик».
19.50 Д/ф «Леонид Гайдай... и немного о «бриллиантах»».
20.30 «Русские сезоны» на Международном фестивале цирка в Монте-Карло-2015.
21.35 «Романтика романса».

23.55 Новогоднее обращение Президента Российской Федерации В.В. Путина.
0.05 Три тенора - Пласидо Доминго, Хосе Каррерас, Лучано Паваротти.
1.30 М/ф Мультфильмы для взрослых.
1.55 «Чему смеётесь? или Классики жанра».
2.50 Д/ф «Эдуард Мане».



4.55 X/ф «Отдам котят в хорошие руки». [12+]
6.45 X/ф «Зигзаг удачи». [6+]
8.30 X/ф «Снежная королева».
9.50 X/ф «Сказка о потерянном времени».
11.10 М/ф «Зима в Простоквашино».
11.30 События.
11.45 X/ф «Вечера на хуторе близ Диканьки». [6+]
13.10 X/ф «12 стульев».
16.20 X/ф «Мужчина в моей голове». [16+]
18.45 X/ф «В джазе только девушки». [12+]
20.55 X/ф «Морозко».
22.15 «Поём вместе любимые песни!» [6+]
23.30 Новогоднее поздравление мэра Москвы С.С. Собянина.
23.35 «И снова поём вместе!» [6+]
23.55 Новогоднее обращение президента Российской Федерации В.В. Путина.
0.05 «Поём вместе в 2016 году!» [6+]
0.30 «Звезды шансона в Новогоднюю ночь». [6+]
2.25 X/ф «Игрушка». [6+]
4.05 X/ф «Укол зонтиком». [12+]
5.45 «Тайны нашего кино». [12+]



5.00 Т/с «Таксистка-2». [16+]
6.00 Сегодня.
6.05 Т/с «Таксистка-2». [16+]
7.00 «НТВ утром».
8.10 Т/с «Возвращение Мухтара-2». [16+]
10.00 Сегодня.
10.20 Т/с «Расписание судеб». [16+]
13.00 Сегодня.
13.05 X/ф «Вокзал для двоих». [16+]
16.00 Сегодня.
16.05 X/ф «Тот самый Мюнхгаузен». [0+]
19.00 Сегодня. Итоговый выпуск.
20.15 X/ф «Покровские ворота». [0+]
23.00 «Новогодняя дискотека 80-х». [12+]
23.55 Новогоднее обращение Президента Российской Федерации В.В. Путина.
0.00 «Новогодняя дискотека 80-х». [12+]
3.00 Новый год на НТВ. «The Best» - «Лучшее». [12+]

ПЯТНИЦА, 1 ЯНВАРЯ



6.00 «Дискотека 80-х».
7.30 «Первый Скорый».
9.00 «Новогодний календарь».
10.00 Новости с субтитрами.
10.15 X/ф «Карнавальная ночь».
11.30 X/ф «Ирония судьбы, или С легким паром!»
12.00 Новости с субтитрами.
12.10 X/ф «Ирония судьбы, или С легким паром!»
14.50 X/ф «Кавказская пленница, или Новые приключения Шурика».
16.10 «Клуб Веселых и Находчивых». Встреча выпускников. [16+]
18.00 Вечерние новости с субтитрами.
18.15 «Клуб Веселых и Находчивых». Встреча выпускников. [16+]
19.00 X/ф «Иван Васильевич меняет профессию».
20.30 «Точь-в-точь». Финал. [16+]
0.01 X/ф Мировая премьера. «Шерлок Холмс: Безобразная невеста». [12+]
1.30 X/ф «Шерлок Холмс: Этнод в розовых тонах». [12+]
3.00 X/ф «Джентльмены предпочитают блондинок». [16+]
4.30 «Новогодний календарь».

РОССИЯ 1

5.15 «Лучшие песни». Праздничный концерт из Государственного Кремлёвского дворца.
7.35 М/ф «Снежная королева».
8.55 М/ф «Снежная королева-2. Перезаморозка».
10.15 X/ф «Самогонщики». «Пёс Барбос и необычный кросс».
10.50 X/ф «Операция «Ы» и другие приключения Шурика».
12.30 «Песня года».
14.00 Вести.
14.10 «Песня года».
15.15 «Юмор года». [16+]
16.50 X/ф «Джентльмены удачи».
18.20 X/ф «Бриллиантовая рука».
20.00 Вести.
20.30 «Один в один». Новогодний выпуск.
22.45 X/ф «Елки». [12+]
0.15 X/ф «Джентльмены, удачи!» [12+]
1.55 X/ф «Летучая мышь».
4.20 «Комната смеха».

РОССИЯ К

6.30 Евроньюс.
10.00 М/ф Мультфильмы.

ИЩУ ХОЗЯИНА



Шумахер! Море обаяния и нежности. Ищу свою единственную неповторимую, самую красивую на свете хозяйку. Мне 3 мес, здоров, готов к прививке, приучен к лотку.
8-915-121-19-37

СУББОТА, 2 ЯНВАРЯ



6.00 Новости.
6.10 Ералаш.
6.40 X/ф «Особенности национальной охоты в зимний период». [16+]
8.15 X/ф «Бедная Саша».
10.00 Новости с субтитрами.
10.15 X/ф «Морозко».
11.45 Новый Ералаш.
12.00 Новости с субтитрами.
12.10 X/ф «Один дома».
14.10 X/ф «Один дома-2».
16.20 X/ф «Ирония судьбы. Продолжение». [12+]
18.30 Премьера. Концерт «Ээхх, Разгуляй!» [12+]
21.00 Вести.
21.20 X/ф «Аватар». [16+]
0.15 X/ф «Шерлок Холмс: Слепой банкир». [12+]
2.00 X/ф «Анна и король».
4.45 «Модный приговор».

РОССИЯ 1

4.55 X/ф «Джентльмены, удачи!» [12+]
7.00 Т/с «Сваты». [12+]
9.20 Т/с «Сваты-2». [12+]
11.00 Вести.
11.10 Т/с «Сваты-2».
12.00 «Песня года».
14.00 Вести.
14.10 «Песня года».
15.25 «Юмор года». [16+]
17.20 «Главная сцена».
20.00 Вести.
20.35 X/ф «Елки 1914». [12+]
22.45 X/ф «Елки-2». [12+]
0.40 X/ф «Клуши». [12+]
2.35 X/ф «Сильва».

РОССИЯ К

6.30 Евроньюс.
10.00 X/ф «Большие каникулы».
11.30 «Легенды мирового кино».
12.00 «Русские сезоны» на Международном фестивале цирка в Монте-Карло-2015.
13.00 Т/с «Фантомас».
14.35 Спектакль «Безумный день, или Женитьба Фигаро».
17.25 X/ф «Мэри Поппинс».
19.45 «Линия жизни».
20.45 Kremlin Gala-2015. Звезды балета XXI века.
22.40 Т/с «Фантомас».
0.20 X/ф «Розыгрыш».

1.50 М/ф «Вне игры».
1.55 «Искатели».
2.45 Д/ф «Камиль Писсарро».



5.55 X/ф «С новым годом, мамы!» [6+]
7.15 X/ф «Сестра его дворецкого». [12+]
9.05 Православная энциклопедия. [6+]
9.30 X/ф «Кубанские казаки». [12+]
11.40 Д/ф «Евгения Ханаева. Поздняя любовь». [12+]
12.35 X/ф «По семейным обстоятельствам».
14.30 События.
14.45 X/ф «По семейным обстоятельствам».
15.25 X/ф «Игрушка». [6+]
17.20 X/ф «Леди исчезают в полночь». [12+]
21.00 События.
21.15 X/ф «Артистка». [12+]
23.15 X/ф «Сердца трех». [12+]
1.15 Т/с «Дживс и Вустер». [12+]
2.50 X/ф «Серенада солнечной долины».
4.15 «Геннадий Хазанов. Пять граней успеха».



5.10 «И снова здравствуйте!» [0+]
6.05 Т/с «Таксистка-2». [16+]
8.00 Сегодня.
8.15 «Жилищная лотерея Плюс». [0+]
8.45 Их нравы. [0+]
9.20 Чудо техники. [12+]
10.00 Сегодня.
10.20 Т/с «Свет и тень маяка». [16+]
12.10 Ты не поверишь! С Новым годом! [16+]
13.00 Сегодня.
13.20 Ты не поверишь! [16+]
14.15 Т/с «Братаны-2». [16+]
16.00 Сегодня.
16.20 Т/с «Улицы разбитых фонарей-6». [16+]
18.10 Следствие вели... [16+]
19.00 Сегодня.
19.20 Т/с «Паутина-6». [16+]
23.15 Т/с «Розыск». [16+]
1.05 «Хочу к Меладзе». [16+]
3.10 Дикий мир. [0+]
3.20 X/ф «Заходи - не бойся, выходи - не плачь...» [12+]

ВОСКРЕСЕНЬЕ, 3 ЯНВАРЯ



5.40 X/ф «Операция «С Новым годом!» [16+]
6.00 Новости.
6.10 X/ф «Операция «С Новым годом!» [16+]
7.50 X/ф «Дневники принцессы: Как стать королевой».
10.00 Новости с субтитрами.
10.15 X/ф «Старик Хоттабыч».
11.45 Новый Ералаш.
12.00 Новости с субтитрами.
12.10 X/ф «Пираты Карибского моря: Проклятие «Чёрной жемчужины». [12+]
14.45 X/ф «Пираты Карибского моря: Сундук мертвеца». [12+]
17.30 Музыкальный фестиваль «Голосающий КиВиН». [16+]
21.00 Вести.
21.20 X/ф Премьера. «Овечка Долли была злая и рано умерла». [12+]
23.40 X/ф «Шерлок Холмс: Большая игра». [12+]
1.30 X/ф «Отель «Мэриголд»: Лучший из экзотических». [12+]
3.40 X/ф «Двое на дороге». [16+]

РОССИЯ 1

4.55 X/ф «Елки». [12+]
6.45 Т/с «Сваты-3». [12+]
11.00 Вести.
11.10 Т/с «Сваты-3». [12+]
12.00 X/ф «Елки-2». [12+]
14.00 Вести.
14.10 X/ф «Елки 1914». [12+]
16.20 X/ф «Елки лохматые». [12+]
18.05 X/ф «Вьюга». [12+]
20.00 Вести.
20.35 Т/с «Между нами девочками». [12+]
0.20 X/ф «Александр» [12+]
2.10 X/ф «Принцесса цирка».

РОССИЯ К

6.30 Евроньюс.
10.00 X/ф «Розыгрыш».
11.45 Гала-концерт на Марсовом поле.
13.15 Т/с «Фантомас».
15.00 Спектакль «Безумный день, или Женитьба Фигаро».
17.25 X/ф «Мэри Поппинс, до свидания!»
19.45 «Линия жизни».
20.45 Торжественное

открытие исторической сцены театра «Геликон-Опера».
22.40 Т/с «Фантомас».
0.05 X/ф «На подмостках сцены».
1.30 М/ф Мультфильмы для взрослых.
1.55 «Искатели».
2.45 Д/ф «Рафаэль».



5.35 X/ф «По семейным обстоятельствам».
7.45 X/ф «Граф Монте-Кристо». [12+]
11.20 Д/ф «Новый Год в советском кино». [12+]
12.10 X/ф «Снежная любовь, или Сон в зимнюю ночь». [12+]
14.30 События.
14.45 «Тайны нашего кино». [12+]
15.15 Т/с «Миссис Брэдли». [12+]
17.00 X/ф «Мой личный враг». [12+]
21.00 События.
21.15 X/ф «Свидание». [12+]
23.00 X/ф «Сердца трех-2». [12+]
1.25 Т/с «Дживс и Вустер». [12+]
3.05 X/ф «Сестра его дворецкого». [12+]
4.40 «Задорнов больше, чем Задорнов». [12+]



5.05 Т/с «Таксистка-3». [16+]
8.00 Сегодня.
8.15 «Русское лото плюс». [0+]
8.50 Их нравы. [0+]
9.25 Чудо техники. [12+]
10.00 Сегодня.
10.20 Т/с «Свет и тень маяка». [16+]
12.05 Т/с «Русский дубль». [16+]
13.00 Сегодня.
13.20 Т/с «Русский дубль». [16+]
14.15 Т/с «Братаны-2». [16+]
16.00 Сегодня.
16.20 Т/с «Улицы разбитых фонарей-6». [16+]
18.10 Следствие вели... [16+]
19.00 Сегодня.
19.20 Т/с «Паутина-6». [16+]
23.15 Т/с «Розыск». [16+]
1.00 «Хочу к Меладзе». [16+]
2.55 Дикий мир. [0+]
3.05 X/ф «Снова новый». [16+]

ИЩУ ХОЗЯИНА

Юный 2,5 месяцев Барсик ищет добрые и ответственные ручки. Торжественно клянётся защищать свою миску и лежак. Не путает когтеточку с хозяйским диваном, а лоток с папиным башмаком.



Обещает устраивать для хозяев показательные выступления и вовлекать их в подвижные игры. Вот такое сокровище - в добрые руки.
8-926-288-49-72, Виктория

АДМИНИСТРАЦИЯ ГОРОДСКОГО ПОСЕЛЕНИЯ ЛЮБЕЦКОГО МУНИЦИПАЛЬНОГО РАЙОНА МОСКОВСКОЙ ОБЛАСТИ

ПОСТАНОВЛЕНИЕ от 14.12.2015 № 1537-ПА

О внесении изменений в постановление администрации города Люберцы от 14.10.2014 № 1919-ПА «Об утверждении муниципальной программы «Энергосбережение и повышение энергетической эффективности на территории города Люберцы»

№ 1919-ПА «Об утверждении муниципальной программы «Энергосбережение и повышение энергетической эффективности на территории города Люберцы»

В соответствии с Бюджетным кодексом Российской Федерации, Федеральным законом от 06.10.2003 № 131-ФЗ «Об общих принципах организации местного самоуправления в Российской Федерации»...

Люберцы от 26.11.2015 № 110/8 «О бюджете городского поселения Люберцы Люберецкого муниципального района Московской области на 2016 год и на плановый период 2017 и 2018 годов»...

ПОСТАНОВЛЮ: 1. Внести изменения в постановление администрации города Люберцы от 14.10.2014 № 1919-ПА «Об утверждении муниципальной программы «Энергосбережение и повышение энергетической эффективности на территории города Люберцы»...

2. Управлению по организации работы аппарата администрации (Корнилову К.А.) опубликовать настоящее постановление в средствах массовой информации и разместить на официальном сайте администрации города Люберцы в сети «Интернет».

И.О. Руководителя администрации А.Н. Сыров
Приложение к постановлению администрации г. Люберцы от 14.12.2015 № 1537-ПА УТВЕРЖДЕНА постановлением администрации города Люберцы от 14.10.2014 №1919-ПА

Муниципальная программа «Энергосбережение и повышение энергетической эффективности на территории города Люберцы» ПАСПОРТ муниципальной программы «Энергосбережение и повышение энергетической эффективности на территории города Люберцы»

Table with 2 columns: Наименование муниципальной программы, Основание для разработки муниципальной программы, Заказчик муниципальной программы, Разработчик муниципальной программы, Ответственный за выполнение мероприятия муниципальной программы, Цели муниципальной программы.

Table with 2 columns: Задачи Программы, Сроки реализации муниципальной программы, Источники финансирования муниципальной программы, Расходы (тыс. рублей) by year (2015-2019), Другие источники, Планируемые результаты и целевые показатели реализации муниципальной программы.

1. Общая характеристика проблемы, на решение которой направлена муниципальная программа. Энергосбережение в жилищно-коммунальной и бюджетной сферах города Люберцы является актуальным и необходимым условием нормального функционирования. Основную роль в повышении энергоэффективности, а также в рациональном использовании энергоресурсов занимает энергосберегающая технология.

Площадь МКД, м2. 3. Удельная величина потребления горячей воды в многоквартирных жилых домах (в расчете на 1 жителя) рассчитывается как: Объем потребления горячей воды в МКД, м3 / количество жителей, проживающих в МКД, чел.

Перечень мероприятий муниципальной программы «Энергосбережение и повышение энергетической эффективности на территории города Люберцы»

Main table listing various energy-saving measures (e.g., installation of energy-efficient equipment, modernization of heating systems) with columns for task description, funding sources, implementation dates, costs, and expected results.

Table with columns for item number, description, year, and various financial metrics. Includes rows for 'Замена уличных прожекторов', 'Замена светильников', and 'Внедрение энергосберегающих светильников'.

Приложение №2 к муниципальной программе «Энергосбережение и повышение энергетической эффективности на территории города Люберцы»

Планируемые результаты реализации муниципальной программы «Энергосбережение и повышение энергетической эффективности на территории города Люберцы»

Table showing planned results with columns for task number, task description, planned financing, and performance indicators. Includes tasks like 'Оснащение приборами учета' and 'Реализация организационных мероприятий'.

Приложение №3 к муниципальной программе «Энергосбережение и повышение энергетической эффективности на территории города Люберцы»

ФОРМА Предоставления обоснования финансовых ресурсов, необходимых для реализации мероприятий муниципальной программы «Энергосбережение и повышение энергетической эффективности на территории города Люберцы»

Table for financial resource justification with columns for program name, source of financing, calculation of resources, and operational expenses. Includes items like 'Оснащение коллективными приборами учета'.

СОВЕТ ДЕПУТАТОВ ГОРОДСКОГО ПОСЕЛЕНИЯ ЛЮБЕЦЫ ЛЮБЕЦКОГО МУНИЦИПАЛЬНОГО РАЙОНА МОСКОВСКОЙ ОБЛАСТИ

Информация по плате граждан за жилищно-коммунальные услуги с 01.01.2016 года

Уважаемые жители города Люберцы! С 1 января 2016 года повышается на 50 копеек плата за капитальный ремонт и социальный найм. В соответствии с Постановлением Правительства Московской области от 05.08.2015 № 650/26...

РЕШЕНИЕ от 26 декабря 2007 г. N 272/30 (в редакции от 04.12.2014 N 21/5)

О нормативах потребления гражданами коммунальных услуг в муниципальном образовании городское поселение Люберцы Люберецкого муниципального района Московской области

В соответствии с ч. 1 ст. 157 Жилищного кодекса Российской Федерации, Федеральным законом от 06.10.2003 N 131-ФЗ «Об общих принципах организации местного самоуправления в Российской Федерации»...

Table with columns for item number, description of housing unit, unit of measurement, and consumption norms. Includes items like 'В домах с централизованным горячим водоснабжением'.

Администрация городского поселения Люберцы Люберецкого муниципального района Московской области. ПОСТАНОВЛЕНИЕ от 16.12.2015 N 1548-ПА

О проведении конкурса по отбору управляющей организации для управления многоквартирным домом, расположенным по адресу: Московская область, город Люберцы, ул. Кирова, дом № 9 корпус 5

В соответствии со ст. 161 Жилищного кодекса Российской Федерации, Федеральным законом от 06.10.2003 N 131-ФЗ «Об общих принципах организации местного самоуправления в Российской Федерации»...

ПОСТАНОВЛЮ: 1. Провести 12 февраля 2016 года в 12-00 по адресу: Московская область, город Люберцы, ул. Кирова, дом № 9 корпус 5

ИЗВЕЩЕНИЕ. Уважаемые дамы и господа! Администрация городского поселения Люберцы Люберецкого муниципального района Московской области настоятельно приглашает желающих принять участие в открытом конкурсе по отбору управляющей организации...

Нормативы потребления гражданами коммунальных услуг в муниципальном образовании городское поселение Люберцы Люберецкого муниципального района Московской области

Table with columns for item number, description of housing unit, unit of measurement, and consumption norms. Includes items like 'Водоснабжение', 'Водотведение', 'Ванная', 'Душевая'.

ТВОРИМ ВМЕСТЕ

Красота... из картонки



Итак.

- Нарезаем гофрированный картон полосками шириной 2 см – 5 полосок 25x700 мм и одна полоска 25x90 мм.
- Маленькую полоску скручиваем в тугую спираль, заклеиваем клеем, закрепим скрепкой и дадим высохнуть. Длинные полоски скрутим в свободные спирали, закрепим, даем хорошенько высохнуть.
- Каждую спираль сжимаем так, чтобы она приняла форму ромба с одним удлиненным концом (см. фото). Склеиваем ромбики вместе короткими сторонами, маленькую спираль клеим в середину. Пока клей не просох, кладем звезду на плоскую поверхность и выравниваем, места склейки фиксируем скрепками.

- После высыхания в одну их спиралей продеваем шпагат или ленту для подвешивания. При желании в центр можно приклеить бантик из ленты.

Готово! Если взять коричневый картон, получится «деревенский стиль», но можно поэкспериментировать и с цветным. Если же взять золотую или серебряную картонку, получится совсем нарядно. Теперь самое время собрать семью – и наделать таких звезд много-много...



Слава Богу, что люди опомнились и стали ценить вещи, сделанные собственными руками, а не восторгаться магазинным ширпотребом. Поэтому все более популярными становятся творческие мастер-классы. Кстати, очень часто сначала мамы приводят на занятия своих деток, а потом ходят вместе с ними. «Люберецкая газета» к своей радости нашла в Люберцах в ТК «Губернская книжная ярмарка» (ул. Волковская, 67) именно такой творческий центр. Его работники любезно согласились открыть на страницах нашей газеты творческую школу «Формула Рукоделия».

Начнем мы с... обычной гофрированной картонки. Вы наверняка слышали слово «квиллинг», а может вам попадались работы из маленьких бумажных спиралек? Так вот, сегодня у нас будет квиллинг в особо крупных размерах! А делать мы будем дизайнерские украшения для интерьера, проще говоря – елочные игрушки.

Помимо гофрированного картона нам потребуются клей ПВА, скрепки для бумаги, ножницы, линейка, карандаш, лента или шпагат, клеевой пистолет, а также мелочи для дополнительного украшения.

ПОЗДРАВЛЯЕМ

Когда версталась газета, стало известно, что 22 декабря главная награда «Мособлэнерго» за 2015 год, вымпел «Лучшему трудовому коллективу за высокие профессиональные показатели», была вручена Люберецкому филиалу. Поздравляем и новых побед!

Уважаемые читатели!
Ждём ваших новостей и информационных поводов.
 Телефоны редакции:
8 (495) 554-23-14, 8 (498) 553-99-36
 Электронная почта:
izdatlg@yandex.ru
 Сайт: www.lubgazeta.ru

Любые сантехнические работы.

КАЧЕСТВЕННО. НЕДОРОГО

8(915)361-14-56 Игорь

ГУП МО «МОСОБЛГАЗ» ИНФОРМИРУЕТ: ПРАВИЛА ПОЛЬЗОВАНИЯ ГАЗОМ В МОРОЗНЫЕ ДНИ

Граждане! Соблюдайте особую осторожность при пользовании газом в морозные дни. Не используйте газовые плиты для обогрева квартир. При длительной работе газовых плит воздух помещения значительно загрязняется вредными продуктами сгорания газа, кроме этого, сильно увеличивается влажность воздуха. В морозные и ветреные дни возможно ухудшение тяги в дымоходах газовых приборов вследствие обледенения дымоходов или задувания в них ветра. В эти дни особенно внимательно проверяйте тягу в дымоходах перед включением и после включения водонагревателя или отопительной печи. Не отогревайте баллоны с газом около печей и других отопительных приборов, а также открытым огнем.

	Аварийная служба: круглосуточно. Тел.04 (с мобильного тел.040)	Районная эксплуатационная служба	Абонентский отдел
г.Люберцы	8 (495) 554-44-57	8 (495) 554-44-54	8 (498) 553-43-70
пос.Малаховка	8 (495) 501-55-04	8 (495) 501-30-54	8 (495) 501-30-11
г.Раменское	8 (496) 46-314-18	8 (496) 46-326-88	8 (496) 46-325-08, 8 (496) 46-3-73-54
пос.Быково	8(495) 556-23-13	8 (496) 46-214-44	8(496) 242-14-44
г.Жуковский	8(495) 556-23-13	8 (496) 46-214-44	8(498) 487-50-41
пос. Электроизолатор (Гжель)	8(496) 46-47-663	8 (496) 46-97-163	8(496) 46-97-004
г.Бронницы	8(49646) 6-57-97, 8(916)370-99-14	8 (496) 466-98-23	8(496) 466-55-45

Помните! Нарушение правил пользования газом в быту приводит к взрывам, пожарам, несчастным случаям.

Единый телефон Службы клиентского сервиса: +7 (495) 598-58-13
Телефон горячей линии: 8 (800) 200-24-09

Филиал ГУП МО «Мособлгаз» «Раменскоемежрайгаз»

В Торгово-досуговый центр «ВЫХОДНОЙ», в магазины известных торговых марок требуются:

г. Люберцы, Октябрьский проспект, дом 112

Трудоустройство по ТК РФ, зарплата «белая»

ДИРЕКТОР МАГАЗИНА з/п от 50 000 руб., гр. 5/2
ЗАМЕСТИТЕЛЬ ДИРЕКТОРА МАГАЗИНА з/п от 40 000 руб., гр. 2/2
ПРОДАВЦЫ-КАССИРЫ з/п от 32 000 руб., гр. 5/2, 2/2

Телефон отдела персонала: 8-495-988-27-28, 8-903-170-74-58

ЗНАЙ НАШИХ!

В преддверии наступающего 2016 года «Люберецкая газета» с большим удовольствием сообщает, что 21 декабря комбинат ЖКХ и благоустройства городского поселения Красково был награжден федеральным сертификатом как один из лучших предприятий ЖКХ России 2015 года.

Здесь знают, как работать

Мало того, предприятие Люберецкого района стало вторым в ТОП-45 международного Союза национальных бизнес-рейтингов страны. В управлении комбината ЖКХ и благоустройства городского поселения Красково находятся 194 многоквартирных жилых дома общей площадью более полумиллиона квадратных метров. Предприятие обслуживает девять котельных, пять водозаборных, семь канализационно-насосных станций и более 60 километров различных трасс.

Закрытое акционерное общество «Птицефабрика «Мирная»
 Место нахождения: 140070, Московская обл., Люберецкий р-н, Томилино-3, пос. Север

СООБЩЕНИЕ

Уважаемый акционер!

Совет директоров ЗАО «Птицефабрика «Мирная» настоящим сообщает Вам, что 18 января 2016 г. в 12.00 часов состоится внеочередное общее собрание акционеров по адресу: Московская область, Люберецкий район, гп. Томилино, пос. Мирный, 27-й км Новорязанского шоссе, д.1., актовый зал административного корпуса ЗАО «Птицефабрика «Мирная». Форма проведения – собрание.

Регистрация акционеров и их полномочных представителей будет проводиться в день проведения собрания по указанному адресу с 11.30 часов. При себе необходимо иметь паспорт, а представителям акционеров также документы, удостоверяющие их полномочия (либо копии документов, засвидетельствованные нотариально).

Дата составления списка лиц, имеющих право на участие во внеочередном общем собрании акционеров – 22 декабря 2015 г.

Повестка дня собрания:

1. Утверждение новой редакции Устава Общества.

С информацией (материалами), подлежащей предоставлению акционерам при подготовке к общему собранию, можно ознакомиться в секретариате Общества с 28 декабря 2015 года по рабочим дням с 10 до 17 часов по месту нахождения Генерального директора Общества (секретариат Общества) по адресу:

Московская область, Люберецкий район, гп. Томилино, пос. Мирный, 27-й км Новорязанского шоссе, д.1., административный корпус ЗАО «Птицефабрика «Мирная».

Совет директоров ЗАО «Птицефабрика «Мирная»

Собственникам жилого помещения в многоквартирном доме по адресу: Московская область, г. Люберцы, ул.Авиаторов, дом 11 от Неручевой Анны Ивановны, собственника квартиры №217, тел.8-917-594-69-52

УВЕДОМЛЕНИЕ о намерении обратиться в суд с иском об оспаривании решения общего собрания собственников квартир в многоквартирном доме по адресу: МО,г.Люберцы,ул.Авиаторов,дом 11 от 11 мая 2015г.

11 мая 2015г. состоялось общее собрание собственников квартир в указанном многоквартирном доме, в форме заочного голосования, где было принято решение о предоставлении Кондратьевой Е.А. в пользование части общего имущества указанного многоквартирного дома - части межквартирного коридора этажа 9, левое крыло, с сохранением ранее установленной перегородки и двери перед квартирами №218 и 219.

Считаю, что в нарушение ЖК РФ не соблюден порядок проведения указанного собрания: не направлены в письменной форме уведомления о проведении собрания, вызывает сомнения правомочность собрания (соблюдение кворума).

В соответствии со ст. 181.4ГКРФ, уведомляю собственников помещений в указанном многоквартирном доме о намерении обратиться в суд с иском об оспаривании вышеуказанного решения общего собрания от 11 мая 2015г. о предоставлении Кондратьевой Е.А. в пользование части общего имущества указанного многоквартирного дома - части межквартирного коридора этажа 9, левое крыло с сохранением ранее установленной перегородки и двери перед квартирами №218 и 219.



ВЫГОДА! ВСЕГДА!

МЫ ОТКРЫЛИСЬ!



Приглашаем вас в магазины новой сети «ДА!».

Наши магазины приятно удивят Вас качеством товаров и доступностью цен. Вас ждут ваши любимые бренды и высококлассные продукты от тщательно отобранных поставщиков. Делать покупки в «ДА!» – быстро, удобно и приятно. Приходите и убедитесь, что «ДА!» – это ваш выбор с первого взгляда. «ДА!» – мы рядом, и наш приветливый персонал всегда готов помочь вам.

г. Люберцы, Октябрьский пр-кт, 409Б

Реклама

www.market-da.ru

ДОСКА ОБЪЯВЛЕНИЙ

• РАБОТА •

• Требуется на должность **ОПЕРАТОРА МОЙКИ** самообслуживания сотрудники. Оформление по ТК + спецодежда + соцпакет. График работы: сутки/трое. З/п 2000 руб. в сутки. Адрес: г. Люберцы, ул. Инициативная, д. 3. Тел. 8-977-473-44-24

• **НА РАБОТУ В ОХРАНУ** (г. Люберцы) муж. 21-55 лет, гражд. РФ, без вредных привычек. Графики: сутки/двое, двое/четверо. З/п 1400-1600 руб./смена. Возможность подработки. Форма бесплатно. Оформляем лицензию. Соцпакет. Тел.: 8(495)705-10-31, 8(495)705-80-89

• ПРОДАЮ •

• **1-КОМ. КВ-РУ**, г. Люберцы, пр-т Победы, (мкр. Красная горка), 19/25 пан., 44/18/10 кв.м., отл. планировка, панорам. лодж., с/у разд., с отд., 12 мин. пешк. - жд ст. Люберцы, 4,6 млн.руб. 8-916-144-10-75

Новорязанское и Егорьевское ш. Продается **УЧАСТОК** 15 соток, 60 км от МКАД, ПГТ Цюрупы. ПМЖ, свет, газ, поле, лес, недалеко два озера, река Нерская, церковь, школа, магазины «Дикси», «Пятерочка», детсад, Сбербанк. От жд станции «Виноградово» 7 км, автобус. 370 тыс. руб. Тел. 8-926-863-60-89

• ГРУЗОПЕРЕВОЗКИ •

• **ГРУЗОПЕРЕВОЗКИ**, грузчики, сборка упаковка мебели, вывоз ненужного хлама. Домашний мастер. Тел. 8-925-199-90-83, Николай

• УСЛУГИ •

• **ПАРИКМАХЕРСКАЯ МЭРИ ЛИ**. Весь декабрь по вт, ср: маникюр + шеллак (один тон) = 600р, маникюр + шеллак кошач. = 700р. Педикюр + шеллак = 1300. С 12.12.15 по 25.12.15 стрижка + окраска волос = маникюр + шеллак = 600 р. в подарок парафинотерапия для рук или спа-уход для волос. Стрижка пенсионерам – 150 р. Запись по тел. 8-925-072-90-56 обязательна

• **БЕСПЛАТНАЯ КОНСУЛЬТАЦИЯ АДВОКАТА**. Вторник, четверг – с 10.00 до 19.00. Суббота – с 10.00 до 16.00. От Люберец маршрутка №942. Тел. для справок: 8-495-772-69-88, www.zaadvokatom.ru

ФОТОСЪЕМКА блюд для ресторанов. Выездная профессиональная фотосъемка со студийным осветительным оборудованием для ресторанов и кафе. Стоимость 3000 руб. за съемку всех блюд в меню (съемочный день). Оплата после получения готовых фотографий. Тел. +7(916) 852-59-89, Андрей

Томилинский производственный комбинат предоставляет услуги по **СТИРКЕ БЕЛЬЯ** организациям. По договорным ценам. Качество и соблюдение сроков гарантируем. Доставка. Тел. (495) 557-70-33, (495) 553-84-40, 8-905-578-39-48

АЛКОГОЛИЗМ
Прерывание запоев, кодирование
8-909-628-31-89, 8-901-595-22-57
Сертификат №6428

Имеются противопоказания. Проконсультируйтесь с врачом

АПТЕКА ДИАЛОГ

Аптечная сеть «Диалог» приглашает на работу в аптеки г. Москвы и Московской области

Провизоров-фармацевтов
з/п от 45 000 руб.
Специалиста по приемке товара
з/п 27 000 руб.



Удобный график.
Оформление по ТК РФ.

Отдел кадров:
8 (495) 363-22-86, доб. 267
e-mail: personal@vitta.ru
www.dialog.ru

ОСП Люберецкий почтамт предлагает:
«ВАША РЕКЛАМА НА НАШЕЙ ЧЕКОВОЙ ЛЕНТЕ»
Тел. 8-495-925-72-77, доб. 197/125

Пятерочка

ПОСТРОЙ КАРЬЕРУ
В КРУПНОЙ ТОРГОВОЙ КОМПАНИИ

ПРИГЛАШАЕМ НА РАБОТУ

- Товароведов **35 000 руб.**
- Продавцов-кассиров **30 000 руб.**
- Грузчиков **27 500 руб.**

- Оформление по ТК РФ
- Официальная зарплата (выплата 2 раза в мес.)
- Работа рядом с домом
- Оформление мед. книжки **БЕСПЛАТНО**
- Возможность профессионального и карьерного роста
- Скидки на продукцию в наших магазинах

Звоните нам по телефону: **8-800-555-17-50** (звонок бесплатный)

Или заполните анкету на сайте: www.pyaterochka.ru/career и вам перезвонят в течение 2-х часов

ПРИЁМ РЕКЛАМЫ



В «ЛГ»

8 (495) 554-23-14

8 (498) 553-99-36



15049



46300091670018

АДМИНИСТРАЦИЯ ГОРОДСКОГО ПОСЕЛЕНИЯ ЛЮБЕРЦЫ ЛЮБЕРЕЦКОГО МУНИЦИПАЛЬНОГО РАЙОНА МОСКОВСКОЙ ОБЛАСТИ

ПОСТАНОВЛЕНИЕ от 16.12.2015 № 1549-ПА

О проведении конкурса по отбору управляющей организации для управления многоквартирным домом, расположенным по адресу: Московская область, город Люберцы, ул. 8 Марта, дом № 30Б

В соответствии со ст. 161 Жилищного кодекса Российской Федерации, Федеральным законом от 06.10.2003 № 131-ФЗ «Об общих принципах организации местного самоуправления в Российской Федерации», постановлением Правительства Российской Федерации от 06.02.2006 № 75 «О порядке проведения органом местного самоуправления открытого конкурса по отбору управляющей организации для управления многоквартирным домом», Уставом города Люберцы, распоряжением администрации города Люберцы от 25.12.2010 № 103-РА «О подготовке к проведению открытых конкурсов по отбору управляющей организации для управления многоквартирными домами», разрешением на ввод в эксплуатацию объекта капитального строительства от 28.10.2015 № Р150-14-2840-2015, постановлением администрации Люберецкого муниципального района от 03.12.2015 № 2578-ПА «О присвоении адреса многоквартирному жилому дому, расположенному по строительному адресу: Московская область, г. Люберцы, ул. 8 Марта, д.32, д.30, корт.7 возле д.30, построенному ООО «Строительная инвестиционная компания «СДС», распоряжением администрации города Люберцы от 07.12.2011 № 77-РА «О создании комиссии по проведению конкурса по отбору управляющих организаций для управления многоквартирными домами, расположенными на территории города Люберцы» (в редакции распоряжения администрации города Люберцы от 30.11.2015 № 115-РА), распоряжением администрации города Люберцы от 09.12.2015 № 122-рп «О временном исполнении обязанностей Руководителя администрации города Люберцы»

ПОСТАНОВЛЯЮ:
1. Провести 02 марта 2016 года в 12-00 по адресу: Московская область, город Люберцы, Октябрьский проспект, д. 190, кабинет № 343, открытый конкурс по отбору управляющей организации для управления многоквартирным домом (далее - Конкурс), расположенным по адресу: Московская область, город Люберцы, ул. 8 Марта, дом № 30Б.
2. Комиссия по проведению конкурса по отбору управляющих организаций для управления многоквартирными домами, расположенными на территории города Люберцы, обеспечить:
2.1. Размещение извещения о проведении Конкурса и конкурсной документации на официальном сайте Российской Федерации в информационно-телекоммуникационной сети «Интернет» для размещения информации о проведении торгов по адресу: www.torgi.gov.ru и на официальном сайте администрации городского поселения Люберцы Люберецкого муниципального района Московской области.
2.2. Публикацию извещения о проведении Конкурса в официальном печатном издании администрации городского поселения Люберцы Люберецкого муниципального района Московской области.
3. Управлять по организации работы аппарата администрации (Корнилов К.А.) опубликовать настоящее постановление в средствах массовой информации и разместить на официальном сайте администрации города Люберцы в информационно-коммуникационной сети «Интернет».
4. Контроль за исполнением настоящего постановления оставлю за собой.
И.о. Руководителя администрации А.Н. Сыров

ПОСТАНОВЛЕНИЕ от 16.12.2015 № 1551-ПА

О создании рабочей группы по обследованию территории Люберецкого муниципального района Московской области с целью выявления несанкционированной организации ёлочных базаров

В соответствии с Федеральным законом от 06.10.2003 № 131-ФЗ «Об общих принципах организации местного самоуправления в Российской Федерации», распоряжением Министерства потребительского рынка и услуг Московской области от 27.12.2012 № 32-Р «Об утверждении Порядка разработки и утверждения органами местного самоуправления муниципальных образований Московской области свей размещения нестационарных торговых объектов», распоряжением Министерства потребительского рынка и услуг Московской области от 02.06.2014 № 16РВ-34 «Об утверждении Методических рекомендаций по размещению нестационарных торговых объектов на территории муниципальных образований Московской области», Уставом города Люберцы, распоряжением администрации города Люберцы от 07.12.2015 № 119-РА «О наделении полномочиями заместителя руководителя администрации Литвиновой Е.В., согласившим от 07.07.2014 № 32/С о передаче органами местного самоуправления муниципального образования Люберецкий муниципальный район Московской области органам местного самоуправления городского поселения Люберцы Люберецкого муниципального района Московской области полномочий по созданию условий для обеспечения поселений, входящих в состав муниципального района, услугами торговли, общественного питания и бытового обслуживания

ПОСТАНОВЛЯЮ:
1. Провести обследование территории Люберецкого муниципального района Московской области с целью выявления несанкционированной организации ёлочных базаров.
2. Создать рабочую группу по обследованию территории Люберецкого муниципального района Московской области с целью выявления несанкционированной организации ёлочных базаров (далее - рабочая группа) и утвердить её состав (приложение № 1).
3. Утвердить Положение о рабочей группе (приложение № 2).
4. Утвердить график обследования (приложение № 3).
5. Рекомендовать администрации городских поселений, входящих в состав Люберецкого муниципального района Московской области разместить ёлочные базары по адресам, указанным в приложении № 4 к настоящему постановлению.
6. Контроль за исполнением настоящего постановления оставлю за собой.

Заместитель руководителя администрации Е.В. Литвинова

Приложение № 1 к постановлению администрации города Люберцы от 16.12.2015 № 1551-ПА

Состав рабочей группы по обследованию территории Люберецкого муниципального района Московской области с целью выявления несанкционированной организации ёлочных базаров

Председатель рабочей группы:
Литвинова Елена Владимировна - заместитель руководителя администрации города Люберцы;
Члены рабочей группы:
Рязанова Светлана Викторовна - начальник управления по координации торговой деятельности администрации города Люберцы;
Смирнов Юрий Геннадьевич - заместитель начальника управления по координации торговой деятельности администрации города Люберцы;
Калинин Вячеслав Вадимович - председатель постоянной депутатской комиссии по предпринимательству, торговле, сфере услуг и связи Совета депутатов города Люберцы;
Кириченко Сергей Владимирович - начальник ЦИАЗ МУ МБД России «Люберецкое» (по согласованию);

Золотых Александр Александрович - начальник территориального отдела №15 Государственного административно - технического надзора по Московской области, старший государственный административно - технический инспектор Московской области (по согласованию);
Мушанов Геннадий Александрович - заместитель администрации г.п.Томшино (по согласованию);
Прокосов Сергей Владимирович - заместитель главы администрации г.п.Красково (по согласованию);
Филистович Максим Валериевич - заместитель руководителя администрации г.п.Маляховка (по согласованию);
Андреев Сергей Александрович - первый заместитель руководителя г.п.Октябрьский (по согласованию);

Приложение № 2 к постановлению администрации города Люберцы от 16.12.2015 № 1551-ПА

ПОЛОЖЕНИЕ о рабочей группе по обследованию территории Люберецкого муниципального района Московской области с целью выявления несанкционированной организации ёлочных базаров

1. Общие положения
1.1. Рабочая группа создана с целью выявления несанкционированных ёлочных базаров на территории Люберецкого муниципального района Московской области, размещённых с нарушением требований действующего законодательства (далее - рабочая группа).
1.2. Рабочая группа в своей работе руководствуется Конституцией Российской Федерации, Федеральными конституционными законами, Федеральными конституционными законами, Законами Московской области, Постановлениями и Распоряжениями Правительства Российской Федерации, Губернаторами и Правительства Московской области, постановлениями и распоряжениями администрации Люберецкого муниципального района, а также нормативно правовыми актами городских поселений, входящих в состав Люберецкого муниципального района Московской области.
2. Основные задачи рабочей группы.
2.1. Основными задачами рабочей группы являются:
- обследование мест размещения ёлочных базаров на территории Люберецкого муниципального района Московской области;
- выявление при обследовании территории Люберецкого муниципального района Московской области нарушений территориального законодательства при размещении ёлочных базаров.

3. Права рабочей группы.
3.1. Рабочая группа имеет право:
- передавать информацию о фактах нарушений при размещении ёлочных базаров компетентным органам для принятия соответствующих мер, направленных на привлечение к ответственности за нарушения требований действующего законодательства, а также для принятия мер направленных на прекращение несанкционированной торговли.
4. Организация работы рабочей группы.
4.1. Работой группы руководит председатель рабочей группы.
4.2. Состав рабочей группы утверждается постановлением администрации города Люберцы.
4.3. В состав рабочей группы возможны замены членов сотрудниками соответствующих структурных подразделений по согласованию с председателем рабочей группы.
4.4. По результатам обследования мест размещения ёлочных базаров членами рабочей группы составляется акт.
4.5. Организационно - техническое, информационно - аналитическое обеспечение деятельности рабочей группы осуществляет управление по координации торговой деятельности администрации города Люберцы.

Приложение № 3 к постановлению администрации города Люберцы от 16.12.2015 № 1551-ПА

График обследования рабочей группой территории Люберецкого муниципального района Московской области с целью выявления несанкционированной организации ёлочных базаров

1. г.п. Люберцы - 17.12.2015, 2. г.п.Томшино - 22.12.2015, 3. г.п. Красково - 23.12.2015, 4. г.п.Маляховка - 25.12.2015, 5. г.п.Октябрьский - 26.12.2015
18.12.2015, 21.12.2015; 24.12.2015;

Приложение № 4 к постановлению администрации города Люберцы от 16.12.2015 № 1551-ПА

Адреса ёлочных базаров, планируемых к размещению, на территории Люберецкого муниципального района Московской области

1. г.Люберцы, проспект Победы, у дома № 13;
2. г.Люберцы, ул. Воинов-Интернационалистов, у дома №10 «Б»;
3. г.Люберцы, ул. Льва Толстого, у дома № 29 «А»;
4. г.Люберцы, ул. 8 Марта, у дома № 57;
5. г.Люберцы, ул. Коммунистическая, у дома № 4, корпус № 1;
6. г.Люберцы, ул. Митрофанова, у дома № 11 «А»;
7. г.Люберцы, ул. Попова, у дома № 4;
8. г.Люберцы, ул. Митрофанова, у дома № 2;
9. г.Люберцы, ул. Индустриальная, у дома № 7Б;
10. г.Люберцы, ул. Урицкого, у дома № 21;
11. г.Люберцы, ул. Смирновская, у дома № «Кристалл»;
12. г.Люберцы, Октябрьский проспект, у дома № 142;
13. г.Люберцы, 3-е почтовое отделение, у стадиона «Звезд»;
14. г.Люберцы, ул. Кирова, у дома № 3;
15. г.Люберцы, Октябрьский проспект, у дома № 55;
16. г.Люберцы, ул. Красноармейская, у дома № 13;
17. г.Люберцы, Октябрьский проспект, у дома № 250;
18. г.Люберцы, Октябрьский проспект, у дома № 380 «Ж»;
19. г.Люберцы, ул. Южная, у дома № 10;
20. г.Люберцы, пос. ВУИ, у дома № 1;
21. г.Люберцы, Октябрьский проспект, у дома № 405;
22. г.Люберцы, Клебовозводский проезд, у дома № 21;
23. г.Люберцы, ул. Московская, у дома № 17;
24. г.Люберцы, ул. Авиаторов, у дома № 14 «А»;
25. г.Люберцы, Комсомольский проспект, у дома № 16/2;
26. г.п. Красково, ул. КСЗ, около д. 16;
27. г.п. Красково, ул. 2-я Заводская, около д.24;
28. г.п. Красково, ул. Школьная, около д. 2/1;
29. г.п. Красково, ул. Озёрная около д. 1;
30. г.п. Красково, д. Марусино ул. Заречная около ТЦ «Маруся»;
31. г.п. Красково, д. Зенено у СНТ «Зенитов»;
32. г.п. Октябрьский, м.к. р-н Западный у м-на «Монетка»;
33. г.п. Октябрьский, ул. Текстильщиков у д.1;
34. г.п. Октябрьский, Октябрьский проспект, у дома № 405;
35. г.п. Октябрьский, ул. Ленина у д.1;
36. г.п. Октябрьский, ул. Ленинская у д.54;
37. г.п. Октябрьский, м.к. р-н Западный у д. 1;
38. г.п. Октябрьский, ул. Авиаторов, у дома № 14 «А»;
38. г.п. Октябрьский, м.к.р-н Восточный у д.1

период 2017 и 2018 годов»
5. Получатели платных услуг: физические и юридические лица.
6. Показатели, характеризующие качество и (или) объем (состав) оказываемых муниципальных услуг:
6.1. Показатели качества муниципальных услуг для получателей бесплатных услуг на текущий 2015 год.

ИЗВЕЩЕНИЕ

Уважаемые дамы и господа!
Администрация городского поселения Люберцы Люберецкого муниципального района Московской области настоящим приглашает желающих к участию в открытом конкурсе по отбору управляющей организации для управления многоквартирным домом, расположенным на территории города Люберцы.

Организатор конкурса: Администрация городского поселения Люберцы Люберецкого муниципального района Московской области: 140000, Московская область, город Люберцы, Октябрьский проспект, дом190, тел.(495) 503-34-58, e-mail: admilub@mail.ru

Форма конкурса: открытый конкурс по составу участников и по форме подачи заявок.

Предмет конкурса: право на заключение договора управления многоквартирным домом по адресу: Московская область, город Люберцы, ул. 8 Марта, дом № 30Б

Основание проведения конкурса:
- Жилищный кодекс Российской Федерации;

- Постановление Правительства Российской Федерации от 06.02.06 № 75 «О порядке проведения органом местного самоуправления открытого конкурса по отбору управляющей организации для управления многоквартирным домом»;

- Постановление Администрации городского поселения Люберцы от 16.12.2015 № 1549-ПА «О проведении конкурса по отбору управляющей организации для управления многоквартирными домами, расположенными по адресу: Московская область, город Люберцы, ул. 8 Марта, дом № 30Б»;

Характеристика объекта: Акт о состоянии общего имущества собственников помещений в многоквартирном доме, являющегося объектом конкурса представлен в приложении

Перечень обязательных работ и услуг по содержанию и ремонту объектов конкурса. П

Санитарные работы по содержанию и ремонту помещений общего пользования; уборка земельного участка, входящего в состав общего имущества многоквартирного дома; услуги вывоза бытовых отходов и крупногабаритного мусора; подготовка многоквартирного дома к сезонной эксплуатации; проведение технических осмотров и мелкий ремонт; устранение аварий и выполнение заявок населения (Порядковый перечень представлен в приложении к технической части III конкурсной документации).

Размер платы за содержание и ремонт жилого помещения_5 278 736, 30 руб/год

Перечень коммунальных услуг, предоставляемых управляющей организацией.

Холодное водоснабжение; горячее водоснабжение; водотеплоснабжение; электроснабжение; отопление.

Конкурсная документация размещена на Интернет-сайте www.torgi.gov.ru

Размер обеспечения заявки на участие в конкурсе: 21 994, 73 руб

В назначении платежа указывается: «Денежное обеспечение заявки для участия в открытом конкурсе на право заключения договора управления многоквартирным домом по адресу: Московская область, город Люберцы, ул. 8 Марта, дом № 30Б без учета НДС».

ПОСТАНОВЛЕНИЕ от 14.12.2015 № 1526-ПА

О внесении изменений в муниципальное задание муниципальному учреждению «Парк культуры и отдыха»

В соответствии с Бюджетным кодексом Российской Федерации, Федеральным законом от 06.10.2003 № 131-ФЗ «Об общих принципах организации местного самоуправления в Российской Федерации», Федеральным законом от 12.01.1998 № 7-ФЗ «О некоммерческих организациях», Уставом города Люберцы, постановлением администрации города Люберцы от 29.12.2014 № 2611-ПА «Об утверждении порядка формирования, размещения и контроля исполнения муниципального задания на оказание муниципальных услуг в городе Люберцы», распоряжением администрации городского поселения Люберцы от 09.12.2015 № 122-рп «О временном исполнении обязанностей Руководителя администрации города Люберцы», Уставом муниципального учреждения «Парк культуры и отдыха»

ПОСТАНОВЛЯЮ:
1. Внести изменения в муниципальное задание муниципальному учреждению «Парк культуры и отдыха» на оказание муниципальных услуг в сфере культуры на 2015-2017 годы, утвержденной постановлением администрации города Люберцы от 31.12.2014 № 2764-ПА, изложив его в новой редакции (прилагается).
2. Управлять по организации работы аппарата администрации (Корнилов К.А.) опубликовать настоящее постановление в средствах массовой информации и разместить на официальном сайте администрации города Люберцы в сети «Интернет».
3. Контроль за исполнением настоящего постановления оставлю за собой.
И.о. Руководителя администрации А.Н. Сыров

Приложение постановлению администрации города Люберцы от 14.12.2015 № 1526-ПА УТВЕРЖДЕНО постановлением администрации города Люберцы от 31.12.2014 № 2764-ПА

МУНИЦИПАЛЬНОЕ ЗАДАНИЕ Муниципальному учреждению «Парк культуры и отдыха» на оказание муниципальных услуг в сфере культуры на 2015-2017 гг.

1. Заказчик: Администрация города Люберцы Московской области.
2. Исполнитель: Муниципальное учреждение «Парк культуры и отдыха», г. Люберцы, Октябрьский проспект, д. 226.
3. Срок действия: с 01.01.2015 г. по 31.12.2017 г.
4. Выписка из реестра муниципальных обязательств:
В целях осуществления предусмотренных законодательством Российской Федерации полномо-

чий органов местного самоуправления муниципального образования городское поселение Люберцы Люберецкого муниципального района Московской области в сфере культуры, реализации постановления администрации города Люберцы от 31.12.2014 № 2764-ПА «Об утверждении муниципального задания муниципальному учреждению «Парк культуры и отдыха», постановления администрации города Люберцы от 29.12.2014 № 2611-ПА «Об утверждении порядка формирования, размещения и контроля исполнения муниципального задания на ока-

зание муниципальных услуг в городе Люберцы», решения Совета депутатов города Люберцы от 26.11.2015 №1118 «О внесении изменений в решение Совета депутатов города Люберцы от 27.11.2014 № 215 «О бюджете городского поселения Люберцы Люберецкого муниципального района Московской области на 2015 год и на плановый период 2016 и 2017 годов», решения Совета депутатов города Люберцы от 26.11.2015 №1109 «О бюджете городского поселения Люберцы Люберецкого муниципального района Московской области на 2016 год и на плановый

№ п/п	Наименование (состав) услуг	Объем оказанных услуг в 2015 г.		Стоимость, тыс. руб.	Перечень требований к качеству услуг
		Единица измерения, кол-во посетителей, шт.	Стоимость, тыс. руб.		
1.	Проведение мероприятий (работ), в т.ч.	2		12987,0	1.Отсутствие жалоб на предоставление услуг. 2.Наличие заключения о техническом состоянии аттракциона экспертной комиссии. 3.Проведение мероприятий квалифицированными специалистами.
1.	Содержание имущественного комплекса, расположенного на территории парка культуры и отдыха (Центральный парк, Наташинские пруды).	2		12987,0	6. Отсутствие предписаний Управления благоустройства, отдела по охране окружающей среды.

6.2. Показатели качества обеспечения оказания муниципальных услуг для получателей платных услуг:

№ п/п	Наименование (состав) услуг	Объем оказанных услуг		Стоимость, тыс. руб.	Стоимость, тыс. руб.	Перечень требований к качеству услуг
		Количество, единица измерения	Стоимость за единицу, в руб.			
-	-	-	-	-	-	-
-	-	-	-	-	-	-

6.3. Дополнительные требования к услугам: согласно федерального и местного законодательства.
6.4. Перечень мероприятий и общественно значимых событий с участием Исполнителя: участие в городских мероприятиях.
7. Плановый объем оказания муниципальных услуг (в натуральных показателях).

Наименование услуг	Ед. изм.	Объем услуг за год	Объем оказанных услуг по месяцам													
			1	2	3	4	5	6	7	8	9	10	11	12		
Проведение мероприятий, в т.ч.	шт.	2	2	2	2	2	2	2	2	2	2	2	2	2	2	2
1. Содержание имущественного комплекса, расположенного на территории парка культуры и отдыха (Центральный парк, Наташинские пруды).	шт.	2	2	2	2	2	2	2	2	2	2	2	2	2	2	2

8. Плановый объем оказания муниципальных услуг (в стоимостных показателях)

Наименование услуг	Ед. изм. (натур. показател)	Финансовые затраты на единицу услуги (руб.)	Общий объем услуг (тыс. руб.)	Объем оказанных услуг по месяцам											
				1	2	3	4	5	6	7	8	9	10	11	12
Проведение мероприятий в т.ч.:	шт.	-	12987,0	764,0	764,0	787,0	1100,0	1099,0	1099,0	895,0	895,0	895,0	1225,0	1225,0	2239,0
1. Содержание имущественного комплекса, расположенного на территории парка культуры и отдыха (Центральный парк, Наташинские пруды).	шт.	-	12987,0	764,0	764,0	787,0	1100,0	1099,0	1099,0	895,0	895,0	895,0	1225,0	1225,0	2239,0

6.1. Показатели качества муниципальных услуг для получателей бесплатных услуг на плановый период 2016 года.

№ п/п	Наименование (состав) услуг	Объем оказанных услуг в 2016 г.		Стоимость, тыс. руб.	Перечень требований к качеству услуг
		Единица измерения, кол-во посетителей, шт.	Стоимость, тыс. руб.		
1.	Проведение мероприятий (работ), в т.ч.	2		14707,0	1.Отсутствие жалоб на предоставление услуг. 2.Наличие заключения о техническом состоянии аттракциона экспертной комиссии. 3.Проведение мероприятий квалифицированными специалистами.
1.	Содержание имущественного комплекса, расположенного на территории парка культуры и отдыха (Центральный парк, Наташинские пруды).	2		14707,0	6. Отсутствие предписаний Управления благоустройства, отдела по охране окружающей среды.

6.2. Показатели качества обеспечения оказания муниципальных услуг для получателей платных услуг:

№ п/п	Наименование (состав) услуг	Объем оказанных услуг		Стоимость, тыс. руб.	Стоимость, тыс. руб.	Перечень требований к качеству услуг
		Количество, единица измерения	Стоимость за единицу, в руб.			
-	-	-	-	-	-	-
-	-	-	-	-	-	-

6.3. Дополнительные требования к услугам: согласно федерального и местного законодательства.
6.4. Перечень мероприятий и общественно значимых событий с участием Исполнителя: участие в городских мероприятиях.
7. Плановый объем оказания муниципальных услуг (в натуральных показателях).

Наименование услуг	Ед. изм.	Объем услуг за год	Объем оказанных услуг по месяцам												
			1	2	3	4	5	6	7	8	9	10	11	12	
Проведение мероприятий, в т.ч.	шт.	2	2	2	2	2	2	2	2	2	2	2	2	2	2
1. Содержание имущественного комплекса, расположенного на территории парка культуры и отдыха (Центральный парк, Наташинские пруды).	шт.	2	2	2	2	2	2	2	2	2	2	2	2	2	2

8. Плановый объем оказания муниципальных услуг (в стоимостных показателях)

Наименование услуг	Ед. изм. (натур. показател)	Финансовые затраты на единицу услуги (руб.)	Общий объем услуг (тыс. руб.)	Объем оказанных услуг по месяцам											
				1	2	3	4	5	6	7	8	9	10	11	12
Проведение мероприятий в т.ч.:	шт.	-	14707,0	1225,5	1225,5	1225,5	1225,5	1225,5	1225,5	1225,5	1225,5	1225,5	1225,5	1226,0	1226,0
1. Содержание имущественного комплекса, расположенного на территории парка культуры и отдыха (Центральный парк, Наташинские пруды).	шт.	-	14707,0	1225,5	1225,5	1225,5	1225,5	1225,5	1225,5	1225,5	1225,5	1225,5	1225,5	1226,0	1226,0

6.1. Показатели качества муниципальных услуг для получателей бесплатных услуг на плановый период 2016 года.

№ п/п	Наименование (состав) услуг	Объем оказанных услуг в 2017 г.		Стоимость, тыс. руб.	Перечень требований к качеству услуг
		Единица измерения, кол-во посетителей, шт.	Стоимость, тыс. руб.		
1.	Проведение мероприятий (работ), в т.ч.	2		15207,0	1.Отсутствие жалоб на предоставление услуг. 2.Наличие заключения о техническом состоянии аттракциона экспертной комиссии. 3.Проведение мероприятий квалифицированными специалистами.
1.	Содержание имущественного комплекса, расположенного на территории парка культуры и отдыха (Центральный парк, Наташинские пруды).	2		15207,0	6. Отсутствие предписаний Управления благоустройства, отдела по охране окружающей среды.

6.2. Показатели качества обеспечения оказания муниципальных услуг для получателей платных услуг:

№ п/п	Наименование (состав) услуг	Объем оказанных услуг		Стоимость, тыс. руб.	Стоимость, тыс. руб.	Перечень требований к качеству услуг
		Количество, единица измерения	Стоимость за единицу, в руб.			
-	-	-	-	-	-	-
-	-	-	-	-	-	-

- 6.3. Дополнительные требования к услугам; согласно Федерального и местного законодательства.
6.4. Перечень мероприятий и общественно значимых событий с участием Исполнителя; участие в городских мероприятиях.
6.5. Плановый объем оказания муниципальных услуг (в натуральных показателях).

Наименование услуг	Ед. изм.	Объем услуг за год	Объем оказанных услуг по месяцам													
			1	2	3	4	5	6	7	8	9	10	11	12		
Проведение мероприятий, в т.ч.	шт.	2	2	2	2	2	2	2	2	2	2	2	2	2	2	2
1. Содержание имущественного комплекса, расположенного на территории парка культуры и отдыха (Центральный парк, Наташинские пруды).	шт.	2	2	2	2	2	2	2	2	2	2	2	2	2	2	2

8. Плановый объем оказания муниципальных услуг (в стоимостных показателях)

Наименование услуг	Ед. изм. (натур. показате-ль)	Финансовые затраты на единицу услуги (руб.)	Общий объем услуг (тыс. руб.)	Объем оказанных услуг по месяцам												
				1	2	3	4	5	6	7	8	9	10	11	12	
Проведение мероприятий в т.ч.:	шт.	-	15007,0	1225,5	1225,5	1225,5	1225,5	1225,5	1225,5	1225,5	1225,5	1225,5	1225,5	1225,5	1225,5	1225,5
1. Содержание имущественного комплекса, расположенного на территории парка культуры и отдыха (Центральный парк, Наташинские пруды).	шт.	-	15007,0	1225,5	1225,5	1225,5	1225,5	1225,5	1225,5	1225,5	1225,5	1225,5	1225,5	1225,5	1225,5	1225,5

9. Порядок оказания муниципальных услуг:
9.1. Формирование годового плана мероприятий.
9.2. Подбор материалов, подготовка планов и проведение мероприятий.
9.3. Определение целей и задач мероприятий, состава участников, места и сроков проведения.
9.4. Составление заявки на финансирование мероприятия.
9.5. Составление отчета об итогах проведения мероприятия.
10. Муниципальной правовой акт, устанавливающий цены (тарифы) на платные услуги: на основании постановления города Люберцы.
11. Порядок финансирования муниципального задания: в соответствии с постановлением администрации города Люберцы от 28.02.2011 № 176-ПА «Об утверждении порядка определения объема и предоставления субсидий из бюджета города Люберцы автономным и бюджетным учреждениям города Люберцы».
12. Порядок контроля за исполнением муниципального задания: постановлением администрации города Люберцы от 29.12.2014 № 2611-ПА «Об утверждении порядка формирования, размещения и контроля исполнения муниципального задания на оказание муниципальных услуг в городе Люберцы», отчет предоставляется по форме, указанной в приложении к муниципальному заданию не реже одного раза в квартал.
12.1. Требования к количеству и состоянию имущества.

Вид имущества	Качественные и (или) количественные требования к имуществу											
	1. Нежилые помещения	2. Сооружения	3. Машины и оборудование	4. Производственный и хозяйственный инвентарь	5. Транспортные средства	6. Прочие основные средства						

*Раздел заполняется по усмотрению главного распорядителя средств бюджета муниципального образования Московской области.

12.2 Основания для приостановления исполнения муниципального задания.

№	Основание для прекращения	Пункт, часть, статья и реквизиты нормативного правового акта
1.	Нарушение санитарных правил при эксплуатации производственных, общественных помещений, зданий, сооружений, оборудования и транспорта.	ст. 6.12 Федерального закона о пожарной безопасности от 21.12.1994 № 69-ФЗ
2.	При возникновении угрозы жизни или здоровью людей, эпидемии, эпизоотии, заражения (засорения) подкарантинных объектов карантинными объектами, наступлении радиационной аварии или техногенной катастрофы, причинении существенного вреда состоянию или качеству окружающей среды либо в случае совершения административного правонарушения в области оборота наркотических средств, психотропных веществ и их прекурсоров, в области противодействия легализации (отмыванию) доходов, полученных преступным путем, и финансированию терроризма, в области использования информации о персональных данных, лиц без гражданства и иностранных организаций, ограниченной на осуществление отдельных видов деятельности, в области защиты информации, осуществляемой на торговых объектах в области поддержания и обеспечения общественного порядка и общественной безопасности, а также в области градостроительной деятельности.	ст. 3.12. Кодекса Российской Федерации об административных нарушениях.

12.3 Основания для досрочного прекращения исполнения муниципального задания.

№	Основание для прекращения	Пункт, часть, статья и реквизиты нормативного правового акта
1.	Ликвидация Муниципального учреждения «Парк культуры и отдыха».	
2.	Реорганизация Муниципального учреждения «Парк культуры и отдыха».	

13. Требования к отчетности об исполнении муниципального задания: в соответствии с постановлением администрации города Люберцы от 29.12.2014 № 2611-ПА «Об утверждении порядка формирования, размещения и контроля исполнения муниципального задания на оказание муниципальных услуг в городе Люберцы», отчет предоставляется не реже одного раза в квартал или по запросу администрации города Люберцы.
Исполнитель: Директор МУ «ПКиО» А.П. Мурашкин

Отчет о выполнении муниципального задания за 2015-2017 гг.

2.3. Иные показатели, характеризующие соответствие качества оказываемой муниципальной услуги установленным стандартам качества
3 <> Программа действий (мероприятий) учреждения по оказанию муниципальных услуг.

Наименование услуги	Объем услуг (в натуральных показателях)		Объем услуг (в стоимостных показателях)			
	Единица измерения	план	факт	Единица измерения	план	факт

2. Сведения о качестве оказываемых муниципальных услуг.

2.1. Наличие в отчетном периоде жалоб на качество услуг.

N п/п	Наименование услуги	Дата	Кем подана жалоба	Содержание жалобы

2.2. Наличие в отчетном периоде замечаний к качеству услуг со стороны контролирующих органов.

N п/п	Наименование услуги	Дата	Контролирующий орган и дата проверки	Содержание замечания

ПОСТАНОВЛЕНИЕ от 16.12.2015 № 1565-ПА

Об утверждении площадок для запуска пиротехнических изделий на территории города Люберцы

В соответствии с Федеральным законом от 06.10.2003 № 131-ФЗ «Об общих принципах организации местного самоуправления в Российской Федерации», Федеральным законом от 21.12.1994 № 69-ФЗ «О пожарной безопасности», постановлением Правительства РФ от 22.12.2009 № 1052 «Об утверждении требований пожарной безопасности при распространении и использовании пиротехнических изделий», Законом Московской области от 30.12.2014 № 191/2014-ОЗ «О благоустройстве в Московской области», Правилами благоустройства территории Люберецкого муниципального района, утвержденными распоряжением Министерства жилищно-коммунального хозяйства Московской области от 07.08.2015 № 180-РВ, Уставом города Люберцы, распоряжением администрации города Люберцы от 09.12.2015 № 122-р/к «О временном исполнении обязанностей Руководителя администрации города Люберцы»:

- ПОСТАНОВЛЯЮ:
1. Утвердить площадки для запуска пиротехнических изделий на территории города Люберцы:
 - 1.1. территории парка «Наташинские пруды» (между прудами);
 - 1.2. записное поле стадиона «ТОРПЕДО»;
 - 1.3. рекомендовать жителям города Люберцы применять пиротехнические изделия только на площадках, указанных в п. 1 настоящего постановления.
 - 1.4. Юридические и физические лица, участвующие в запуске пиротехнических изделий, обязаны строго выполнять требования пожарной безопасности и правила безопасности при обращении с пиротехническими изделиями.

4. На площадках, указанных в п. 1 настоящего постановления, запрещается курить и разводить огонь.
5. МУ «Парк культуры и отдыха» (Мурашкин А.П.), обеспечить надлежащее содержание площадки для запуска пиротехнических изделий, указанных в п.1.1. п. 1 настоящего постановления.
6. МУ «Стадион «Торпедо»» (Чаленко Ю.В.) обеспечить надлежащее содержание площадки для запуска пиротехнических изделий, указанных в п.1.2. п. 1 настоящего постановления.
7. Рекомендовать Территориальному отделу № 15 Государственного административно-технического надзора Московской области (Золотых А.А.) организовать проверку площадки для запуска пиротехнических изделий на территории города Люберцы, указанных в пункте 1 настоящего постановления.
8. Рекомендовать Люберецкому отделу государственного пожарного надзора ГУ ЧС России по Московской области (Преснов Р.Б.) усилить контроль за соблюдением мер противопожарной безопасности в соответствии с требованиями действующего законодательства в дни празднования Нового 2016 года и Рождества Христова.
9. В случае нарушения требований действующего законодательства виновные лица могут быть привлечены к ответственности предусмотренной действующим законодательством.
10. Управлению по организации работы аппарата администрации (Корнилов К.А.) опубликовать настоящее постановление в средствах массовой информации и разместить на официальном сайте администрации города Люберцы в сети «Интернет».
11. Контроль за исполнением настоящего постановления оставляю за собой.

И.о. Руководителя администрации А.Н. Сыров

ПОСТАНОВЛЕНИЕ от 16.12.2015 № 1566-ПА

О внесении изменений в постановление администрации города Люберцы от 16.12.2015 № 1542-ПА «Об утверждении списка получателей субсидии на возмещение затрат на проведение ремонта детских игровых и (или) спортивных площадок, находящихся на дворовых территориях города Люберцы»

В соответствии с Бюджетным кодексом Российской Федерации, Федеральным законом от 06.10.2003 № 131-ФЗ «Об общих принципах организации местного самоуправления в Российской Федерации», Уставом города Люберцы, постановлением администрации города Люберцы от 02.12.2015 № 1482-ПА «Об утверждении Порядка предоставления субсидий из бюджета города Люберцы в целях финансового возмещения затрат на проведение ремонта детских игровых и (или) спортивных площадок, находящихся на дворовых территориях города Люберцы», распоряжением администрации города Люберцы от 09.12.2015 № 122-р/к «О временном исполнении обязанностей Руководителя администрации города Люберцы», в связи с технической ошибкой

1542-ПА «Об утверждении списка получателей субсидии на возмещение затрат на проведение ремонта детских игровых и (или) спортивных площадок, находящихся на дворовых территориях города Люберцы» к Постановлению в новой редакции (прилагается).

2. Управлению по организации работы аппарата администрации (Корнилов К.А.) опубликовать настоящее постановление в средствах массовой информации и разместить на официальном сайте администрации города Люберцы в сети «Интернет».
3. Контроль за исполнением настоящего постановления оставляю за собой.

И.о. Руководителя администрации А.Н. Сыров

Приложение к постановлению администрации города Люберцы от 16.12.2015 № 1566-ПА - О внесении изменений в постановление администрации города Люберцы от 16.12.2015 № 1542-ПА «Об утверждении списка получателей субсидии на возмещение затрат на проведение ремонта детских игровых и (или) спортивных площадок, находящихся на дворовых территориях города Люберцы»

СПИСОК получателей субсидий из бюджета города Люберцы в целях финансового возмещения затрат на проведение ремонта детских игровых и (или) спортивных площадок, находящихся на дворовых территориях города Люберцы

№	Получатель	Адрес проведения ремонта детской игровой и (или) спортивной площадки	Размер субсидии на возмещение затрат на проведения ремонта детской игровой и (или) спортивной площадки, руб.
1	2	3	4
1.	ОАО «ЛГЖТ»	ул. Попова, д. 24 кор. 1, ул. Полатимов, д. 11 спортивная площадка	1 703 995,4
		ул. Полатимов, д. 20 спортивная площадка	1 808 715,65
		ул. Шосейная, д. 6, 5/1 спортивная площадка	1 976 454,32
		ул. Шосейная, д. 8, 10, 11 спортивная площадка	1 976 454,32
		Итого ОАО «ЛГЖТ»:	7 465 619,69

ПОСТАНОВЛЕНИЕ от 18.12.2015 № 1587-ПА

О правилах регулирования численности безнадзорных животных на территории городского поселения Люберцы

В соответствии с Федеральным законом № 131-ФЗ от 06.10.2003 «Об общих принципах организации местного самоуправления в Российской Федерации», Федеральным законом от 30.03.1999 № 52-ФЗ «О санитарно-эпидемиологическом благополучии населения», Законом Московской области от 08.06.2006 № 87/2006-ОЗ «О ветеринарии в Московской области», Законом Московской области от 30.12.2014 № 191/2014-ОЗ «О благоустройстве в Московской области», Законом Московской области от 30.11.2004 № 161/2004-ОЗ «О государственном административно-техническом надзоре и административной ответственности за правонарушения в сфере благоустройства, содержания объектов и производства работ на территории Московской области», Уставом города Люберцы, распоряжением администрации города Люберцы от 09.12.2015 № 122-р/к «О временном исполнении обязанностей Руководителя администрации города Люберцы» в целях усиления профилактических мероприятий по предупреждению заболеваний животных бешенством и другими болезнями, упорядочивания содержания собак и кошек и

создания условий, исключающих возможность причинения ими вреда здоровью людей

- ПОСТАНОВЛЯЮ:
1. Утвердить Правила регулирования численности безнадзорных животных на территории городского поселения Люберцы (прилагается).
 2. Управлению по организации работы аппарата администрации (Корнилов К.А.) опубликовать настоящее постановление в средствах массовой информации и разместить на официальном сайте администрации города Люберцы в сети «Интернет».
 3. Контроль за исполнением настоящего постановления оставляю за собой.

И.о. Руководителя администрации А.Н. Сыров

Приложение к постановлению администрации города Люберцы от 18.12.2015 № 1587-ПА

Правила регулирования численности безнадзорных животных на территории городского поселения Люберцы

1. Основные понятия и их определения.
 - 1.1. Безнадзорные животные - потерявшиеся, сбившиеся, брошенные или иным образом оставшиеся без попечения людей домашние животные, а также животные-компаньоны и служебные животные.
 - 1.2. Владеть животным - физическое или юридическое лицо, которому животное принадлежит на праве собственности или иным законным путем.
 - 1.3. Выгул собак - временное нахождение собак, относящихся к животным-компаньонам, в присутствии их владельцев либо лиц, их заменяющих, на открытом воздухе вне мест постоянного содержания этих собак в целях удовлетворения их физиологических потребностей и гармоничного развития.
 - 1.4. Жестокое обращение с животными - побой, истязание, разрушение мест обитания, нарушение зоотехнических, зоогигиенических, ветеринарно-санитарных норм и правил, иное действие (бездействие), влекущее ущерб, травму, истощение от длительного голодания или гибель животных, жестокое умерщвление животных, а также иные действия, противоречащие установленным законодательством правилами и принятым в обществе нормам гуманного отношения к животным.

- 1.5. Жестокое умерщвление животных - умерщвление животных без применения предназначенных для этого ветеринарных препаратов (в том числе наркотических), зарегистрированных в государственном федеральном или химическом реестре, не протравливанием струи и брызг.
- 1.6. Животные-компаньоны - животные, к которым человек испытывает привязанность и которых содержит в домашних условиях без цели извлечения прибыли для удовлетворения потребностей в общении, в эстетических и воспитательных целях, а также собаки-поводыри и слуховые собаки.
- 1.7. Обращение с животными - содержание, разведение и использование животных, совершение сделок, предметом которых являются животные, оказание животным ветеринарной помощи, регулирование численности безнадзорных животных, а также защита животных от жестокого обращения.
- 1.8. Пункт для животных - имущественный комплекс, специально предназначенный и оборудованный для содержания животных-компаньонов, изъятых или иным образом отлученных, найденных или переданных из пункта временного содержания животных, а также помещенных их владельцами на определенное время.
- 1.9. Пункт временного содержания животных (или пункт передержки и карантирования) - иму-

10. Служебные животные - животные, используемые в розыскных, сторожевых, патрульно-постовых, санитарно-кавалерийских и иных служебных целях.
11. Потенциально опасные породы собак - породы собак, обладающие генетически детерминированными качествами агрессии и силы, включенные в перечень потенциально опасных пород собак.
12. Содержание животных в домашних условиях - содержание животных в жилых помещениях и на придомовой территории жилых домов в качестве животного-компаньона.
13. Эпизоотическое благополучие - отсутствие на определенной территории заразных и массовых незаразных болезней животных.
14. Карантин (ограничительные мероприятия) - система мер, направленных на предотвращение возникновения, распространения и ликвидации очагов заразных и массовых незаразных болезней животных на определенной территории, предусматривающих особый режим хозяйственной и иной деятельности, ограничение передвижения животных, транспортных средств, грузов.

2. Общие положения
 - 2.1. Настоящие Правила разработаны в соответствии с Законом Российской Федерации от 14.03.1995 № 49/1-ФЗ «О ветеринарии», Федеральным законом от 30.03.1999 №52-ФЗ «О санитарно-эпидемиологическом благополучии населения», от 06.10.2003 № 131-ФЗ «Об общих принципах организации местного самоуправления в Российской Федерации», Законом Московской области от 30.12.2014 № 191/2014-ОЗ «О благоустройстве в Московской области», санитарными и ветеринарными правилами, действующими в РФ и направленными на реализацию законных прав и свобод граждан, обеспечение санитарно-эпидемиологического и ветеринарного благополучия, охрану здоровья, жизни людей и животных.
 - 2.2. Правила устанавливают порядок отлова, содержания и регулирования численности безнадзорных животных.
 - 2.3. Все юридические лица, занимающиеся отловом безнадзорных животных, обязаны соблюдать требования настоящего Правила.
 - 2.4. Отлов в городском поселении Люберцы Московской области возлагается на организацию по отлову безнадзорных животных, определяемую по результатам проведения установленных законодательством конкурсных процедур.

3. Цели
 - 3.1. Организация и проведение регулярных мероприятий по отлову и работе с животными в интересах оздоровления санитарно-эпидемиологической обстановки и обеспечения безопасности граждан, что включает отлов и транспортировку безнадзорных животных, осмотры и вакцинация отловленных животных, стерилизация отловленных безнадзорных животных, содержание безнадзорных животных, возврат животных (собак) в места их постоянного обитания или пункт передержки; отлов и перевозку животных с целью последующей их стерилизации.

4. Регулирование численности безнадзорных животных
 - 4.1. Регулирование численности безнадзорных животных проводится путем их отлова в целях недопущения:
 - 4.1.1. неконтролируемого размножения безнадзорных животных;
 - 4.1.2. причинения вреда здоровью и (или) имуществу граждан, имуществу организаций;
 - 4.1.3. возникновения эпизоотии и (или) чрезвычайных ситуаций, связанных с заразными болезнями, носителями которых могут быть животные.

5. Организация и порядок отлова
 - 5.1. Безнадзорным признается свободно гуляющее животное без сопровождения собственника этого животного (или место лица, ответственного за его содержание), без поводка и ошейника.
 - 5.2. Отлову подлежат все безнадзорные животные, имеющие признаки по характеристикам, указанным в пункте 5.1. настоящего Правила.
 - 5.3. Все юридические лица, осуществляющие отлов безнадзорных животных по специализированной организации (подразделению), осуществляющей отлов животных.
 - 5.4. К работе по отлову допускаются лица, достигшие возраста 18 лет, не состоящие на учёте в психоневрологическом и наркологическом диспансерах, а также прошедшие курс специального обучения, по окончании которого выдается соответствующее удостоверение (далее - ловцы).
 - 5.5. Удостоверение предъявляется работнику и водителю при отлове животных представителю администрации муниципального образования или организации, где проводится отлов или по требованию отловленных граждан.
 - 5.6. Ловцы обязаны соблюдать нормы гуманности при отлове и транспортировке животных и доставлять их в пункт передержки в обязательном порядке в день отлова.
 - 5.7. Ловцы вакцинируются и рвизионизируются против бешенства.
 - 5.8. Отлов должен производиться методами, исключающими нанесение животным ущерба или иного вреда их здоровью.

ПОСТАНОВЛЕНИЕ от 22.12.2015 № 1597-ПА

О внесении изменений в постановление администрации города Люберцы от 02.10.2015 № 1235-ПА «Об утверждении состава межведомственной комиссии по вопросам торговли, общественного питания и бытового обслуживания администрации города Люберцы»

В соответствии с Федеральным законом от 06.10.2003 № 131-ФЗ «Об общих принципах организации местного самоуправления в Российской Федерации», Уставом города Люберцы, решением Совета депутатов города Люберцы от 17.04.2014 № 350/2 «Об утверждении Положения о порядке размещения нестационарных торговых объектов на территории города Люберцы», постановлением администрации города Люберцы от 04.09.2015 № 1130-ПА «Об утверждении состава «О межведомственной комиссии по вопросам торговли, общественного питания и бытового обслуживания администрации города Люберцы Московской области», распоряжением администрации города Люберцы от 07.12.2015 № 110-РА «О наделении полномочиями заместителя руководителя администрации Литвиновой Е.В.», распоряжением администрации города Люберцы от 03.12.2015 № 122-р/к «О временном исполнении обязанностей Руководителя администрации города Люберцы» в целях оптимизации работы вышележащей Межведомственной комиссии

утверждению состава межведомственной комиссии по вопросам торговли, общественного питания и бытового обслуживания администрации города Люберцы (в редакции постановления администрации города Люберцы от 20.11.2015 № 1432-ПА) (далее - Постановление), изложить приложение «Состав межведомственной комиссии по вопросам торговли, общественного питания и бытового обслуживания администрации города Люберцы» к Постановлению в новой редакции (прилагается).

2. Управлению по организации работы аппарата администрации (Корнилов К.А.) опубликовать настоящее постановление в средствах массовой информации и разместить на официальном сайте администрации города Люберцы в сети «Интернет».
3. Контроль за исполнением настоящего постановления возложить на заместителя руководителя администрации Литвинову Е.В.

И.о. Руководителя администрации А.Н. Сыров

- ПОСТАНОВЛЯЮ:
1. Внести изменение в постановление администрации города от 02.10.2015 № 1235-ПА «Об утверждении состава межведомственной комиссии по вопросам торговли, общественного питания и бытового обслуживания администрации города Люберцы»

Приложение к постановлению администрации города Люберцы от 22.12.2015 № 1597-ПА
Утвержден постановлением администрации города Люберцы от 02.10.2015 № 1235-ПА

Состав межведомственной комиссии по вопросам торговли, общественного питания и бытового обслуживания администрации города Люберцы

- Председатель комиссии: Литвинова Елена Владимировна - заместитель руководителя администрации города Люберцы;
Заместитель Председателя комиссии: Ермолаев Артур Германович - заместитель начальника управления по координации торговой деятельности администрации города Люберцы;
Члены комиссии: Криворучко Михаил Владимирович - начальник правового управления администрации города Люберцы;
Калинин Вячеслав Владимирович - председатель постоянной депутатской комиссии по предпринимательству, торговле, сфере услуг и связи Совета депутатов города Люберцы;
Мудрак Богдан Иванович - начальник управления архитектуры и градостроительства администрации Люберецкого муниципального района;
Дьянов Николай Викторович - начальник управления землепользования и землеустройства администрации Люберецкого муниципального района;
Калета Виталий Михайлович - начальник управления благоустройства и дорожного хозяй-

- ства администрации города Люберцы;
Черкашин Сергей Николаевич - заместитель председателя Совета депутатов города Люберцы;
Рязанова Светлана Викторовна - начальник управления по координации торговой деятельности администрации города Люберцы;
Медведева Марина Михайловна - руководитель службы розничной торговли и услуг администрации города Люберцы;
Жеребцов Александр Витальевич - начальник отдела земельного контроля управления муниципального имущества и земельного контроля администрации города Люберцы;
Анохин Олег Игоревич - ведущий юрист отдела правовой экспертизы и судебных процессов управления администрации города Люберцы;
Секретарь комиссии: Косиченко Елена Вячеславовна - ведущий эксперт отдела защиты прав потребителей управления по координации торговой деятельности администрации города Люберцы

Приложение к муниципальному заданию муниципального учреждения «Парк культуры и отдыха» на оказание муниципальных услуг

ПОСТАНОВЛЕНИЕ от 14.12.2015 № 1527-ПА

О внесении изменений в план финансово-хозяйственной деятельности муниципального учреждения «Парк культуры и отдыха»

В соответствии с Федеральным законом от 06.10.2003 №131-ФЗ «Об общих принципах организации местного самоуправления в Российской Федерации»...

«Парк культуры и отдыха» на 2015-2017 годы, утвержденный постановлением администрации города Люберцы от 31.12.2014 № 2751-ПА...

План финансово-хозяйственной деятельности муниципального учреждения «Парк культуры и отдыха» на 2015-2017 гг.

Table with 4 main sections: 1. Сведения о деятельности, 2. Сведения о деятельности, 3. Показатели по поступлениям и выплатам, 4. Показатели по поступлениям и выплатам.

Table with 7 columns: № п/п, Наименование показателя, Код аналитики, Код цели, Всего, Субсидии на иные цели, Субсидии по оказанию муниципальных услуг, Прочие поступления и расходы.

Table with 7 columns: № п/п, Наименование показателя, Код аналитики, Код цели, Всего, Субсидии на иные цели, Субсидии по оказанию муниципальных услуг, Прочие поступления и расходы.

ПОСТАНОВЛЕНИЕ от 16.12.2015 № 1563-ПА

Об утверждении временной схемы установки дорожных знаков на проектируемом проезде 4296 – ул.Транспортная города Люберцы

В соответствии с Федеральным законом от 06.10.2003 № 131-ФЗ «Об общих принципах организации местного самоуправления в Российской Федерации»...

«Об утверждении временной схемы установки дорожных знаков на проектируемом проезде 4296 – ул.Транспортная города Люберцы» (далее – схема) (прилагается).

ПОСТАНОВЛЕНИЕ от 24.12.2015 № 1604-ПА

Об утверждении схемы установки дорожных знаков на автомобильной дороге от д.5а по ул. Инициативная до д.4 по Комсомольскому пр-ту (Таможенная академия)

В соответствии с Федеральным законом от 06.10.2003 № 131-ФЗ «Об общих принципах организации местного самоуправления в Российской Федерации»...

«Об утверждении временной схемы установки дорожных знаков на проектируемом проезде 4296 – ул.Транспортная города Люберцы» (далее – схема) (прилагается).

ПОСТАНОВЛЕНИЕ от 25.12.2015 № 1615-ПА

О внесении изменений в постановление администрации города Люберцы от 18.12.2013 № 2052-ПА «Об утверждении схемы размещения нестационарных торговых объектов на территории города Люберцы Люберецкого муниципального района Московской области на 2014-2015 годы»

В соответствии с Федеральным законом от 06.10.2003 № 131-ФЗ «Об общих принципах организации местного самоуправления в Российской Федерации»...

«Об утверждении временной схемы установки дорожных знаков на проектируемом проезде 4296 – ул.Транспортная города Люберцы» (далее – схема) (прилагается).

СХЕМА размещения нестационарных торговых объектов на территории города Люберцы Люберецкого муниципального района Московской области на 2014-2018 годы

Table with 7 columns: № п/п, Адресные ориентиры размещения нестационарного торгового объекта, Вид нестационарного торгового объекта, Специализация нестационарного торгового объекта, Период размещения нестационарного торгового объекта, Размещение нестационарного торгового объекта субъектом малого или среднего предпринимательства (да/нет), Форма собственности земельного участка.

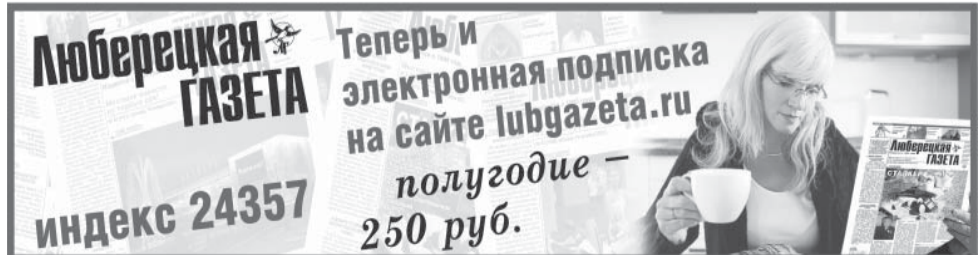

Приложение № 2 к постановлению администрации города Люберцы от 25.12.2015 № 1615-ПА
Утверждена постановлением администрации города Люберцы от 18.12.2015 № 2052-ПА

Схема размещения нестационарных торговых объектов на территории города Люберцы Люберецкого муниципального района Московской области на 2014-2018 годы (графическая часть, лист 5)

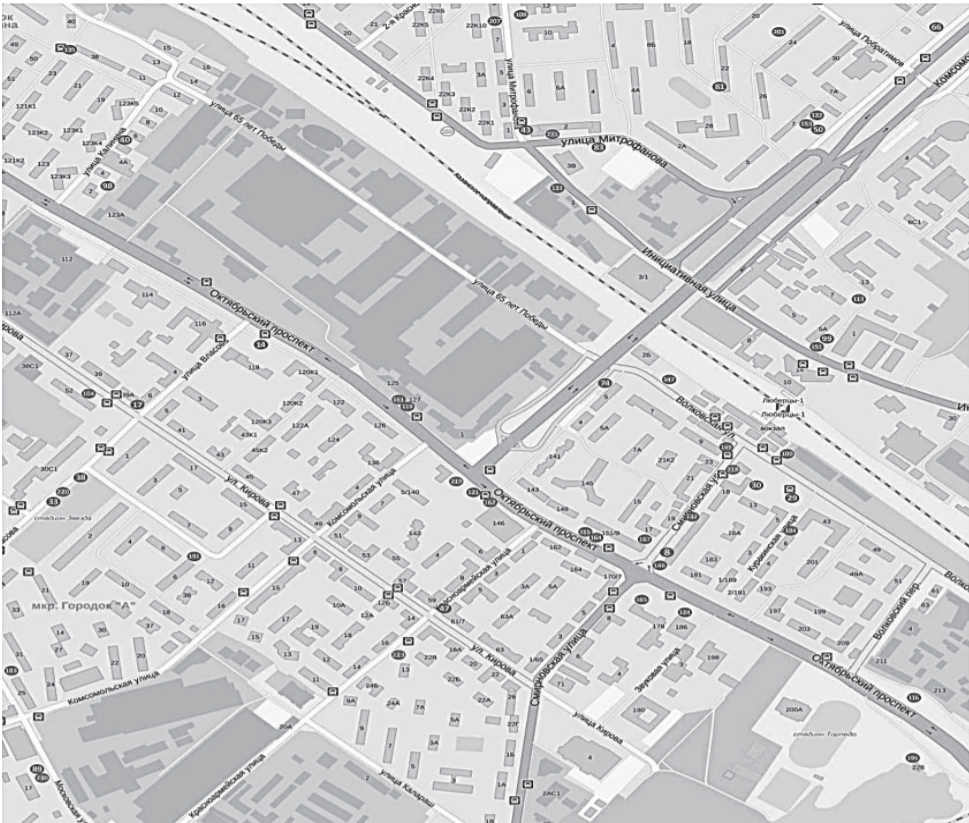

Приложение № 2 к постановлению администрации города Люберцы от 25.12.2015 № 1615-ПА
Утверждена постановлением администрации города Люберцы от 18.12.2015 № 2052-ПА

Схема размещения нестационарных торговых объектов на территории города Люберцы Люберецкого муниципального района Московской области на 2014-2018 годы (графическая часть, лист 6)



Приложение № 2 к постановлению администрации города Люберцы от 25.12.2015 № 1615-ПА
Утверждена постановлением администрации города Люберцы от 18.12.2015 № 2052-ПА

Схема размещения нестационарных торговых объектов на территории города Люберцы Люберецкого муниципального района Московской области на 2014-2018 годы (графическая часть, лист 7)



Приложение № 2 к постановлению администрации города Люберцы от 25.12.2015 № 1615-ПА
Утверждена постановлением администрации города Люберцы от 18.12.2015 № 2052-ПА

Схема размещения нестационарных торговых объектов на территории города Люберцы Люберецкого муниципального района Московской области на 2014-2018 годы (графическая часть, лист 8)



Приложение № 2 к постановлению администрации города Люберцы от 25.12.2015 № 1615-ПА
Утверждена постановлением администрации города Люберцы от 18.12.2015 № 2052-ПА

Схема размещения нестационарных торговых объектов на территории города Люберцы Люберецкого муниципального района Московской области на 2014-2018 годы (графическая часть, лист 9)

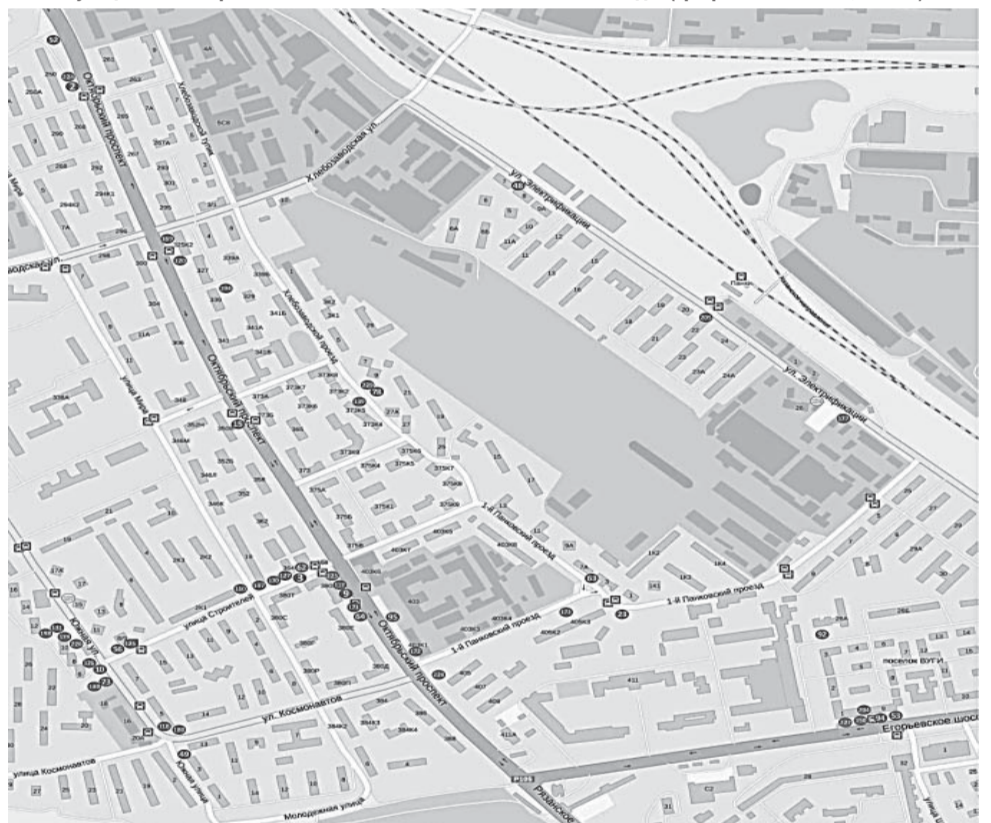

ПОСТАНОВЛЕНИЕ от 07.12.2015 № 1497-ПА

О внесении изменений в Порядок предоставления отдельным категориям граждан, проживающим в городе Люберцы, дополнительной социальной поддержки, утвержденный постановлением администрации города Люберцы от 20.11.2015 № 1431-ПА

В соответствии с Бюджетным кодексом Российской Федерации, Федеральным законом от 06.10.2003 № 131-ФЗ «Об общих принципах организации местного самоуправления в Российской Федерации», Уставом города Люберцы, решением Совета депутатов города Люберцы от 12.11.2015 № 107/7 «О дополнительной мере социальной поддержки для отдельных категорий граждан, проживающих в городе Люберцы»
ПОСТАНОВЛЯЮ:
1. Внести изменения в Порядок предоставления отдельным категориям граждан, проживающим в городе Люберцы, дополнительной социальной поддержки, утвержденный постановлением администрации города Люберцы от 20.11.2015 № 1431-ПА, изложив его в новой редакции (прилагается).
2. Настоящее постановление вступает в силу с 01.01.2016 года.
3. Управление по организации работы аппарата администрации (Корнилов К. А.) опубликовать настоящее постановление в средствах массовой информации и разместить на официальном сайте администрации города Люберцы в сети «Интернет».
4. Контроль за исполнением настоящего постановления возложить на заместителя Руководителя администрации Сырова А.Н.
Руководитель администрации А.Н. Апикин

Приложение к постановлению администрации города Люберцы от 07.12.2015 № 1497-ПА
УТВЕРЖДЕН постановлением администрации города Люберцы от 20.11.2015 № 1431-ПА

Порядок предоставления отдельным категориям граждан, проживающим в городе Люберцы, дополнительной социальной поддержки

- Настоящий Порядок определяет условия предоставления дополнительной социальной поддержки лицам, проживающим в городе Люберцы, получающим региональную социальную поддержку к пенсии (далее - РСД), которые с 01.08.2015 года не обладают правом бесплатного проезда по городу Москве на основании социальной карты жителя Московской области (далее - получатели).
- Дополнительная социальная поддержка предоставляется получателям в виде ежемесячной денежной выплаты в целях частичной оплаты проезда на автомобильном и городском наземном электрическом транспорте общего пользования города Москвы (автобус, трамвай, троллейбус) по маршрутам регулярных перевозок пассажиров и багажа по регулируемым тарифам в городских сообщениях и на Московском метрополитене (далее - ЕДВ) в размере денежного эквивалента мер социальной поддержки по бесплатному проезду по городу Москве для отдельных категорий граждан, установленного Министерством социального развития Московской области.
- Выплата ЕДВ осуществляется администрацией города Люберцы.
- Выплата ЕДВ получателям осуществляется на основании сведений (информации), предоставляемых администрацией города Люберцы Люберецким управлением социальной защиты населения Министерства социального развития Московской области (далее - Управление).
- Управление и администрация города Люберцы осуществляют информационное взаимодействие на основании заключенных соглашений.
- Управление ежемесячно, не позднее 7 числа текущего месяца, направляет в администрацию города Люберцы в электронном и бумажном виде реестр получателей РСД, которые с 01.08.2015 года не обладают правом бесплатного проезда по городу Москве, а также предоставляет реестр лиц, утративших право получения РСД.
- Заявление о назначении ЕДВ подается получателем или его представителем на бумажном носителе по форме, указанной в Приложении № 1 к настоящему Порядку, с указанием банковских реквизитов (реквизиты счета, открытого в Люберецком отделении Сбербанка России).
К заявлению прилагаются следующие документы:
а) паспорт или иной документ, удостоверяющий личность получателя в соответствии с законодательством Российской Федерации (оригинал);
б) документ, подтверждающий регистрацию получателя по месту жительства в городе Люберцы, если эти сведения не содержатся в документе, удостоверяющем личность (оригинал);
в) справка об открытии лицевого счета в Люберецком отделении Сбербанка России, на который должна перечисляться ЕДВ (оригинал или заверенная банком копия).
В случае обращения за назначением ЕДВ представителем получателя дополнительно представляются паспорт или иной документ, удостоверяющий личность представителя в соответствии с законодательством Российской Федерации (оригинал), а также документ, подтверждающий полномочия представителя (оригинал или нотариально заверенная копия).
Резюме от получателя (его представителя) представления иных документов не допускается.
- Заявление и документы, указанные в пункте 7 настоящего Порядка, представляются получателем (его представителем) в Муниципальное автономное учреждение «Люберецкий многофункциональный центр предоставления государственных и муниципальных услуг» муниципального образования Люберецкий муниципальный район Московской области (далее - МФЦ).
При обращении получателя (его представителя) с заявлением о назначении ЕДВ уполномоченный сотрудник МФЦ:
а) устанавливает личность получателя (его представителя) на основании паспорта или иного документа, удостоверяющего личность в соответствии с законодательством Российской Федерации;
- регистрарует заявление о назначении ЕДВ в автоматизированной информационной системе МФЦ;
- скачивает заявление о назначении ЕДВ и прилагаемые к нему документы;
- распечатывает скан-копии документов, прилагаемых к заявлению о назначении ЕДВ, и заверяет их своей подписью (за исключением нотариально заверенных копий документов) с указанием должности, фамилии, имени, отчества и даты;
- формирует в трех экземплярах расписку в получении заявления о назначении ЕДВ и прилагаемых документов с указанием даты и времени их получения, а также срока выдачи результатов предоставления услуги (с учетом сроков, установленных в пункте 14.16 настоящего Порядка). Один экземпляр расписки передается получателю (его представителю), второй экземпляр остается в МФЦ, третий экземпляр передается в Администрацию города;
- проставляет на заявление о назначении ЕДВ штамп с указанием даты регистрации и регистрационного номера заявления в автоматизированной информационной системе МФЦ, заверяет соответствующую запись своей подписью;
- возвращает получателю (его представителю) оригиналы документов, прилагаемых к заявлению о назначении ЕДВ;
- МФЦ отказывает в приеме документов в случае непредоставления предусмотренного законодательством Российской Федерации документа, удостоверяющего личность получателя (его представителя).
- Мотивированный отказ в приеме документов направляется получателю (представителю) по его письменному требованию в срок не позднее двух рабочих дней, следующих за днем получения соответствующего требования.
- МФЦ передает в администрацию города Люберцы поступившие заявления о назначении ЕДВ, копии прилагаемых документов, а также экземпляр расписки в приеме документов в срок не позднее трех рабочих дней, следующих за днем их поступления в МФЦ.
- Уполномоченный орган рассматривает заявления и прилагаемые к ним документы, поступившие в текущем месяце в МФЦ, проверяет на основании полученных данных от Управления принадлежность лиц, подавших заявления, к категориям граждан, включенных в реестр РСД. Уполномоченный орган в срок до 10 числа следующего месяца формирует список получателей ЕДВ по форме, указанной в Приложении № 2 к настоящему Порядку, и разрабатывает проект постановления о предоставлении ЕДВ.
- Управление бухгалтерского учета и отчетности администрации города Люберцы в течение 5 рабочих дней после получения от Уполномоченного органа списка получателей ЕДВ и постановления перечисляет денежные средства на лицевые счета получателей, указанные в списке получателей ЕДВ.
- Решение о предоставлении ЕДВ (об отказе в ее предоставлении) принимается администрацией города Люберцы на основании предоставляемых Управлением реестров получателей РСД в течение 45 календарных дней со дня приема МФЦ заявления о назначении ЕДВ и прилагаемых документов.
- Основаниями для принятия решения об отказе в предоставлении ЕДВ являются:

4.8. Использование герба города Люберцы или его воспроизведение в случаях, не предусмотренных пунктами 4.1-4.7 настоящего Положения, является неформальным использованием герба города Люберцы.

4.9. Использование герба города Люберцы или его воспроизведение в случаях, не предусмотренных пунктами 4.1-4.7 настоящего Положения, осуществляется по согласованию с администрацией города Люберцы, в порядке, установленном решением Совета депутатов города Люберцы.

5. Контроль и ответственность за нарушение настоящего Положения
5.1. Контроль соблюдения установленных настоящим Положением норм возлагается на администрацию города Люберцы.

нравственность качества;
7.) умышленное повреждение герба города Люберцы.
5.4. Производством по делам об административных правонарушениях, предусмотренных пунктом 5.3, осуществляется в порядке, установленном Кодексом Российской Федерации об административных правонарушениях.

6. Заключительные положения
6.1. Внесение в композицию герба города Люберцы каких-либо изменений допустимо в соответствии с законодательством, регулирующим правоотношения в сфере геральдического обеспечения.

Положение о флаге городского поселения Люберцы Люберецкого муниципального района Московской области

Настоящим положением устанавливается флаг городского поселения Люберцы Люберецкого муниципального района Московской области в качестве официального символа, его описание, обозначение и порядок использования.

1. Общие положения
1.1. Флаг городского поселения Люберцы Люберецкого муниципального района Московской области является официальным символом городского поселения Люберцы Люберецкого муниципального района Московской области (далее - город Люберцы).

2.2. Обозначение символики флага города Люберцы
Флаг разработан на основе герба, который языком символов и аллегорий отражает исторические, культурные и социально-экономические, национальные и иные местные традиции.

3. Порядок воспроизведения и размещения флага города Люберцы
3.1. Воспроизведение флага города Люберцы независимо от его размера и техники исполнения должно точно соответствовать описанию, приведенному в пункте 2.1 настоящего Положения.

5. Контроль и ответственность за нарушение настоящего Положения
5.1. Контроль соблюдения установленных настоящим Положением норм возлагается на администрацию города Люберцы.

3) в кабинетах главы города Люберцы, выборных должностных лиц местного самоуправления города Люберцы, главы администрации города Люберцы;
4.2. Флаг города Люберцы устанавливается при проведении:
1) протокольных мероприятий;

4.3. Флаг города Люберцы может устанавливаться:
1) в кабинетах заместителей главы администрации города Люберцы, руководителей органов администрации города Люберцы, руководителей муниципальных предприятий, учреждений и организаций, находящихся в муниципальной собственности города Люберцы;

6) на знаках различия, знаках отличия, установленных муниципальными правовыми актами Совета депутатов города Люберцы;
7) на бланках удостоверений к знакам различия, знакам отличия, установленных муниципальными правовыми актами Совета депутатов города Люберцы;

9) на официальных периодических печатных изданиях, учредителями которых являются органы местного самоуправления города Люберцы, предприятия, учреждения и организации, находящиеся в муниципальной собственности города Люберцы;

4.6. Размещение флага города Люберцы или его изображения в случаях, не предусмотренных пунктами 4.1-4.5 настоящего Положения, является неформальным использованием флага города Люберцы.

5.2. Ответственность за искажение флага города Люберцы или его изображения, установленного настоящим Положением, несет исполнитель должностных должностей.

5.3. Нарушения норм использования и (или) размещения флага города Люберцы или его изображения являются:
1) использование флага города Люберцы в качестве основы флага, эмблем и иных знаков общественных объединений, муниципальных учреждений, организаций независимо от их организационно-правовой формы;

6.3. Нарушения норм использования и (или) размещения флага города Люберцы или его изображения являются:
1) использование флага города Люберцы в качестве средства визуальной идентификации и рекламы товаров, работ и услуг, если реклама этих товаров, работ и услуг запрещена или ограничена в соответствии с законодательством Российской Федерации;

6.4. Умышленное повреждение флага города Люберцы.
5.4. Производством по делам об административных правонарушениях, предусмотренных пунктом 5.3, осуществляется в порядке, установленном Кодексом Российской Федерации об административных правонарушениях.

Приложение №1 к Положению о гербе городского поселения Люберцы



Приложение №4 к Положению о гербе городского поселения Люберцы



Приложение №2 к Положению о гербе городского поселения Люберцы

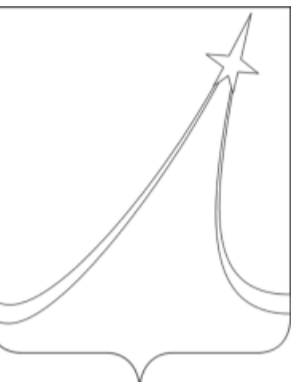

Приложение №5 к Положению о гербе городского поселения Люберцы



Приложение №3 к Положению о гербе городского поселения Люберцы

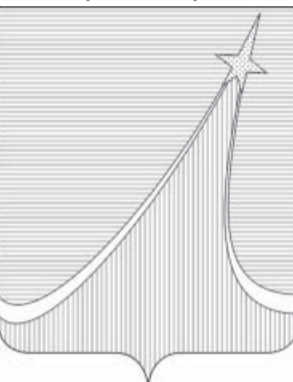

Приложение №6 к Положению о гербе городского поселения Люберцы



Рисунок флага городского поселения Люберцы Люберецкого муниципального района Московской области



ПРАВИТЕЛЬСТВО МОСКОВСКОЙ ОБЛАСТИ

ПОСТАНОВЛЕНИЕ от 04.12.2015 № И68/45 (г. Красногорск)

Об утверждении проекта планировки территории для размещения линейного объекта капитального строительства - проектируемого проезда № 55 в городе Люберцы Московской области от Комсомольского проспекта до улицы Инициативная

В соответствии с Градостроительным кодексом Российской Федерации, учитывая решение Градостроительного совета Московской области от 29.09.2015 Правительство Московской области постановляет:

1. Утвердить прилагаемый проект планировки территории для размещения линейного объекта капитального строительства - проектируемого проезда № 55 в городе Люберцы Московской области от Комсомольского проспекта до улицы Инициативная (далее - проект планировки территории).

2. Главному управлению архитектуры и градостроительства Московской области в семидневный срок со дня принятия настоящего постановления направить главе городского поселения Люберцы Люберецкого муниципального района Московской области, главе Люберецкого муниципального района Московской области проект планировки территории.

3. Главному управлению по информационной политике Московской области обеспечить опубликование настоящего постановления в газете «Ежедневные новости. Подмосковье» и размещение (опубликование) на Интернет-портале Правительства Московской области.

4. Контроль за выполнением настоящего постановления возложить на заместителя Председателя Правительства Московской области Елену Николаевну Г.В.

Губернатор Московской области А.Ю. Воробьев

УТВЕРЖДЕН постановлением Правительства Московской области от 04.12.2015 № 1168/45

Проект планировки территории для размещения линейного объекта капитального строительства - проектируемого проезда № 55 в городе Люберцы Московской области от Комсомольского проспекта до улицы Инициативная*

Строительство проектируемого проезда № 55 в городе Люберцы Московской области от Комсомольского проспекта до улицы Инициативная (далее - автомобильная дорога) улучшит транспортное обслуживание городского поселения Люберцы Люберецкого муниципального района Московской области, обеспечит транспортную связь между магистральной улицей обьедродского значения города Люберцы - Комсомольским проспектом и магистральной улицей районного значения - улицей Инициативная, а также с микрорайоном Некрасова юго-восточного округа города Москвы.

Проект планировки территории для размещения линейного объекта капитального строительства - проектируемого проезда № 55 в городе Люберцы Московской области от Комсомольского проспекта до улицы Инициативная (далее - проект планировки территории) выполнен на основании Схемы территориального планирования Московской области - основных положений градостроительного развития, утвержденной постановлением Правительства Московской области от 11.07.2007 №517/23 «Об утверждении Схемы территориального планирования Московской области - основных положений градостроительного развития», государственной программы Московской области «Развитие и функционирование дорожно-транспортного комплекса», утвержденной постановлением Правительства Московской области от 23.08.2013 №656/35 «Об утверждении государственной программы Московской области «Развитие и функционирование дорожно-транспортного комплекса», распоряжения Главного управления архитектуры и градостроительства Московской области от 13.04.2015 №31РВ-24 «О подготовке проекта планировки территории для строительства проектируемого проезда № 55 в городе Люберцы Люберецкого муниципального района Московской области от Комсомольского проспекта до улицы Инициативная», с учетом проекта Схемы территориального планирования транспортного обслуживания Московской области, одобренного постановлением Правительства Московской области от 10.06.2011 №48/21 «Об одобрении проекта Схемы территориального планирования транспортного обслуживания Московской области».

Проект планировки территории подготовлен в целях обеспечения устойчивого развития территории, выделения элементов планировочной структуры, установление границ земельных участков, предназначенных для строительства магистральной улицы и объектов, связанных с ее эксплуатацией.

Проект планировки территории разработан государственными унитарными предприятиями Московской области «Научно-исследовательский и проектный институт градостроительства» по заказу Главного управления архитектуры и градостроительства Московской области, при поддержке администрации городского поселения Люберцы Люберецкого муниципального района Московской области и Люберецкого муниципального района Московской области.

Проект планировки территории подготовлен с использованием материалов специализированных научно-исследовательских и проектных организаций, результатов инженерных изысканий, в соответствии с требованиями технических регламентов.

В составе проекта планировки территории выполнен проект межевания территории. Проект планировки состоит из основной части, которая подлежит утверждению, и материалов по ее обоснованию.

Основная часть проекта планировки территории включает в себя:
1. Положения о размещении объектов капитального строительства федераль-

ного, регионального и местного значения для размещения магистральной улицы, в которых приводятся:

сведения о размещении объектов; функционально-планировочная организация территории; характеристики развития транспортной инфраструктуры; характеристики реорганизации инженерной инфраструктуры; мероприятия по охране окружающей среды; ведомость координат точек перелома красных линий.

2. Чертежи планировки территории, на которых отображаются: красные линии; линии, обозначающие дороги, улицы, проезды, линии связи, объекты инженерной и транспортной инфраструктуры; границы зон планируемого размещения объектов капитального строительства;

границы зон планируемого размещения объектов федерального значения, объектов регионального значения, объектов местного значения.

3. Проект межевания территории, который содержит: ведомости образуемых земельных участков; каталог координат поворотных точек границ образуемых и изменяемых земельных участков;

чертежи межевания территории. Материалы по обоснованию проекта планировки территории включают в себя:

1. Пояснительную записку. 2. Графические материалы: схему расположения элемента планировочной структуры; схему использования территории в период подготовки проекта планировки территории (опорный план);

схему организации улично-дорожной сети и схему движения транспорта; схему границ зон с особыми условиями использования территории; существующие и планируемые поперечные профили автомобильных дорог; схему размещения инженерных сетей и сооружений;

схему вертикальной планировки и инженерной подготовки территории; разбивочный чертеж-акт установления (корректировки) красных линий. Сведения о размещении объектов

Автомобильная дорога предусмотрена в северо-восточной части городского поселения Люберцы Люберецкого муниципального района Московской области. Начало автомобильной дороги - от примыкания к улице Комсомольский проспект города Люберцы, окончание - в районе примыкания к улице Инициативная города Люберцы.

Автомобильная дорога проходит по землям населенных пунктов, на которых расположены объекты коммунально-складского назначения, общественно-делового и коммерческого назначения, транспортной инфраструктуры, многоэтажной жилой застройки, озелененных территорий общего пользования.

«Об утверждении государственной программы Московской области «Развитие и функционирование дорожно-транспортного комплекса», утвержденной постановлением Правительства Московской области от 23.08.2013 №656/35, наименование объекта - «Строительство проектируемого проезда № 55 в г. Люберцы Московской области от Комсомольского проспекта до ул. Инициативная».

Функционально-планировочная организация территории

Автомобильная дорога является элементом формируемой сети региональных дорог Московской области и улично-дорожной сети городского поселения Люберцы Люберецкого муниципального района Московской области.

Строительство автомобильной дороги обеспечит транспортную связь между магистральной улицей общегородского значения города Люберцы - Комсомольским проспектом и магистральной улицей районного значения - улицей Инициативная города Люберцы, а также с микрорайоном Некрасова юго-восточного округа города Москвы.

Проект планировки территории предусматривает: строительство кольцевого пересечения в одном уровне на пересечении проектируемого проезда № 55 и проспекта Гагарина города Люберцы; строительство временной примыкания для подвода к многоэтажной жилой застройке; ликвидацию временного съезда для подвоза строительных материалов.

Движение по магистральной улице предусмотрено в направлении движения во всех направлениях. Примыкание к Комсомольскому проспекту города Люберцы предусмотрено посредством транспортного светофора. Выезд/въезд с Комсомольского проспекта города Люберцы на проектируемый проезд № 55 возможен только через боковой проезд.

По магистральной улице предусмотрено движение общественного транспорта. Предусмотрены размещение двух автобусных остановок в начале и середине улицы.

В проекте планировки территории учтены мероприятия предусмотренные документами территориального планирования:

Проект планировки территории учтены объекты и зоны планируемого размещения транспортной и инженерной инфраструктур, обеспечивающие функционирование магистральной улицы, зоны с особыми условиями использования.

Характеристики развития транспортной инфраструктуры

Проект планировки территории предусматривает строительство автомобильной дороги по параметрам магистральной улицы районного значения с 4 полосами движения протяженностью 1,04 км. Ширина полосы движения принята равной 3,75 м.

Для осуществления пешеходных связей предусмотрено строительство пешеходного перехода в разных уровнях в районе остановочного пункта общественного пассажирского транспорта и системы тротуаров вдоль проезжей части магистральной улицы. Ширина тротуаров принята 2,25 м.

Характеристики реорганизации инженерной инфраструктуры

В отношении инженерной инфраструктуры предусмотрены следующие мероприятия: 1) переустройство и внос изменений в инженерные коммуникации и сооружения, попадающие в зону производства строительных работ, в строгом соответствии с требованиями нормативных документов;

2) сбор и отвод поверхностных стоков; 3) наружное электроосвещение. Для нормального функционирования и ввода в эксплуатацию проезда запланировано строительство:

закрытой сети дождевой канализации; сети наружного освещения. Для обеспечения требуемых условий эксплуатации и соответствующих параметров по надежности функционирования существующих инженерных коммуникаций предусмотрены переустройство и внос изменений в:

участков водопроводных сетей; участков коллекторов бытовой канализации;

участков коллекторов дождевой канализации; участков кабельных линий электропередачи напряжением 10 кВ;

участков кабельных линий электропередачи напряжением 10 кВ; участков кабельных линий электропередачи напряжением 10 кВ;

участков кабельных линий электропередачи напряжением 10 кВ; участков кабельных линий электропередачи напряжением 10 кВ;

участков кабельных линий электропередачи напряжением 10 кВ; участков кабельных линий электропередачи напряжением 10 кВ;

участков кабельных линий электропередачи напряжением 10 кВ; участков кабельных линий электропередачи напряжением 10 кВ;

участков коллекторов дождевой канализации; участков кабельных линий электропередачи напряжением 10 кВ; участков кабельных линий электропередачи напряжением 10 кВ;

участков кабельных линий электропередачи напряжением 10 кВ; участков кабельных линий электропередачи напряжением 10 кВ;

участков кабельных линий электропередачи напряжением 10 кВ; участков кабельных линий электропередачи напряжением 10 кВ;

участков кабельных линий электропередачи напряжением 10 кВ; участков кабельных линий электропередачи напряжением 10 кВ;

участков кабельных линий электропередачи напряжением 10 кВ; участков кабельных линий электропередачи напряжением 10 кВ;

участков кабельных линий электропередачи напряжением 10 кВ; участков кабельных линий электропередачи напряжением 10 кВ;

участков кабельных линий электропередачи напряжением 10 кВ; участков кабельных линий электропередачи напряжением 10 кВ;

участков кабельных линий электропередачи напряжением 10 кВ; участков кабельных линий электропередачи напряжением 10 кВ;

участков кабельных линий электропередачи напряжением 10 кВ; участков кабельных линий электропередачи напряжением 10 кВ;

участков кабельных линий электропередачи напряжением 10 кВ; участков кабельных линий электропередачи напряжением 10 кВ;

участков кабельных линий электропередачи напряжением 10 кВ; участков кабельных линий электропередачи напряжением 10 кВ;

участков кабельных линий электропередачи напряжением 10 кВ; участков кабельных линий электропередачи напряжением 10 кВ;

участков кабельных линий электропередачи напряжением 10 кВ; участков кабельных линий электропередачи напряжением 10 кВ;

участков кабельных линий электропередачи напряжением 10 кВ; участков кабельных линий электропередачи напряжением 10 кВ;

участков кабельных линий электропередачи напряжением 10 кВ; участков кабельных линий электропередачи напряжением 10 кВ;

участков кабельных линий электропередачи напряжением 10 кВ; участков кабельных линий электропередачи напряжением 10 кВ;

участков кабельных линий электропередачи напряжением 10 кВ; участков кабельных линий электропередачи напряжением 10 кВ;

участков кабельных линий электропередачи напряжением 10 кВ; участков кабельных линий электропередачи напряжением 10 кВ;

участков кабельных линий электропередачи напряжением 10 кВ; участков кабельных линий электропередачи напряжением 10 кВ;

участков кабельных линий электропередачи напряжением 10 кВ; участков кабельных линий электропередачи напряжением 10 кВ;

участков кабельных линий электропередачи напряжением 10 кВ; участков кабельных линий электропередачи напряжением 10 кВ;

Мероприятия по охране окружающей среды

С целью уменьшения негативного воздействия планируемого линейного объекта на окружающую среду города Люберцы проектом планировки территории предусматривается проведение следующих мероприятий:

по защите поверхностных и подземных вод - организация сбора и отвода атмосферных осадков и поливочных вод в планируемую внутриквартальную сеть ливневой канализации и далее на очистные сооружения поверхностного стока;

по защите населения от транспортного шума - установка шумозащитных окон в фасадах многоэтажных жилых зданий, обращенных в сторону проектируемого проезда № 55.

Проект планировки территории для размещения линейного объекта капитального строительства – проектируемого проезда № 55 в городе Люберцы Московской области от Комсомольского проспекта до улицы Инженетная

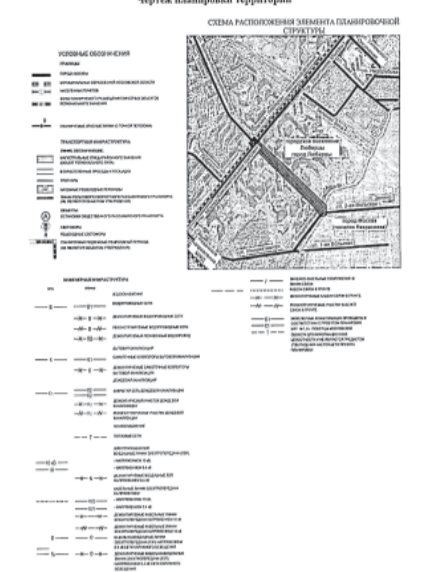

Проект планировки территории для размещения линейного объекта капитального строительства – проектируемого проезда № 55 в городе Люберцы Московской области от Комсомольского проспекта до улицы Инженетная

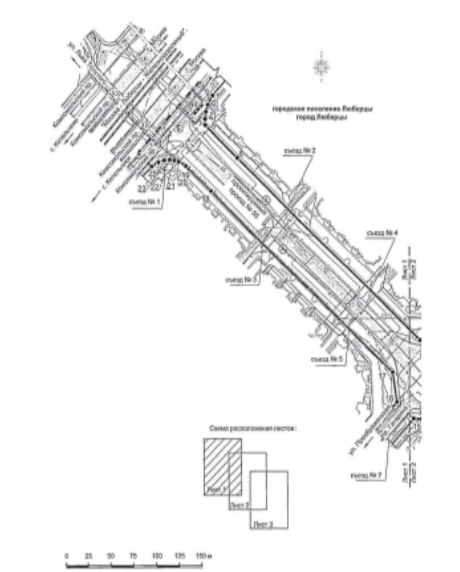

Проект планировки территории для размещения линейного объекта капитального строительства – проектируемого проезда № 55 в городе Люберцы Московской области от Комсомольского проспекта до улицы Инженетная

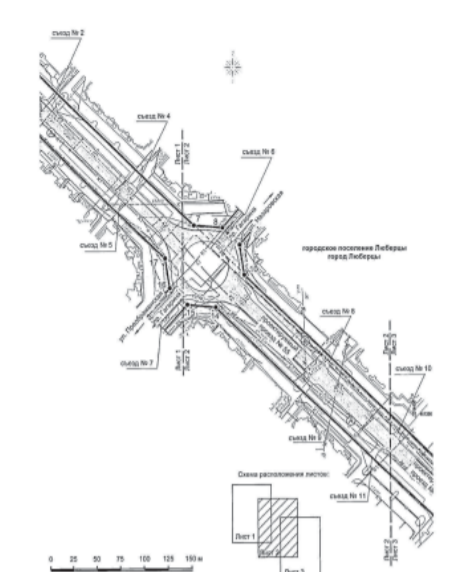

Проект планировки территории для размещения линейного объекта капитального строительства – проектируемого проезда № 55 в городе Люберцы Московской области от Комсомольского проспекта до улицы Инженетная

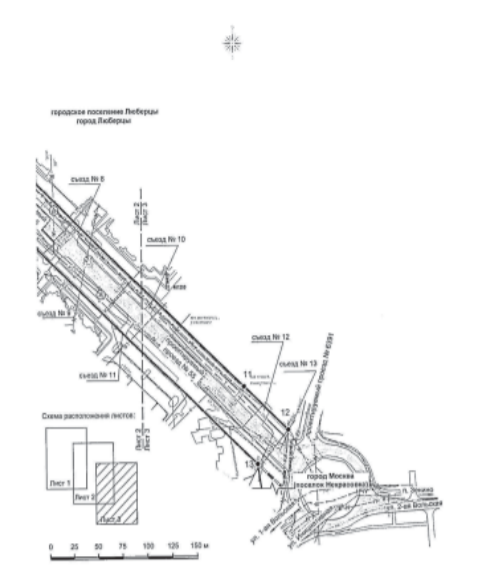

Проект межевания территории для размещения проектируемого проезда № 55 в городе Люберцы Московской области от Комсомольского проспекта до улицы Инженетная

В проекте межевания территории для размещения проектируемого проезда № 55 в городе Люберцы Московской области от Комсомольского проспекта до улицы Инженетная определены границы образуемых земельных участков для строительства линейного объекта регионального значения, в том числе автомобильной дороги, а также элементы ее обустройства, а также размещение инженерных сооружений, расположенных в связи со строительством линейного объекта.

Сведения об образуемых земельных участках, предназначенных для строительства проектируемого проезда № 55 в городе Люберцы и образуемых земельных участках, предназначенных для размещения объектов инженерной инфраструктуры, связанных со строительством линейного объекта приведены в ведомости образуемых земельных участков (таблица 1). Границы образуемых земельных участков, условные номера образуемых земельных участков и номера поворотных точек их границ отображены на графическом материале «Чертеж межевания территории». Координаты поворотных точек границ образуемых земельных участков приведены в каталоге координат поворотных точек границ образуемых земельных участков и изменений земельных участков в системе координат МСК-50 (таблица 2).

На чертеже межевания отображены границы зон с особыми условиями использования территории, а именно: на размещение линейного объекта капитального строительства: охранные зоны линейных сооружений и линий связи, охранные зоны объектов электропередачи, охранные зоны тепловых сетей.

Таблица 1. Ведомость образуемых земельных участков. Таблица с 4 столбцами: Номер образуемого земельного участка, Назначение образуемого земельного участка, Площадь образуемого земельного участка, кв. м, Номер поворотных точек границ образуемых земельных участков.

Таблица 2. Каталог координат поворотных точек границ образуемых и изменяемых земельных участков

Таблица 2. Каталог координат поворотных точек границ образуемых и изменяемых земельных участков. Таблица с 4 столбцами: Номер точки, Координаты, X, Y.

Проект планировки территории для размещения линейного объекта капитального строительства – проектируемого проезда № 55 в городе Люберцы Московской области от Комсомольского проспекта до улицы Инженетная



Проект планировки территории для размещения линейного объекта капитального строительства – проектируемого проезда № 55 в городе Люберцы Московской области от Комсомольского проспекта до улицы Инженетная

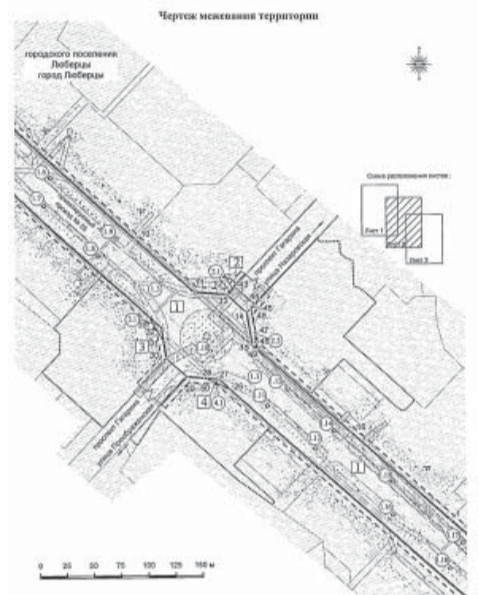

СОВЕТ ДЕПУТАТОВ ГОРОДСКОГО ПОСЕЛЕНИЯ ЛЮБЕРЦЫ ЛЮБЕРЕЦКОГО МУНИЦИПАЛЬНОГО РАЙОНА МОСКОВСКОЙ ОБЛАСТИ

РЕШЕНИЕ от 23.12.2015 № 124/9

О награждении Знаком отличия Совета депутатов города Люберцы «За работу на благо города Люберцы»

В соответствии с Федеральным законом от 06.10.2003 № 131-ФЗ «Об общих принципах организации местного самоуправления в Российской Федерации», Уставом города Люберцы, Положением «О знаках отличия города Люберцы», утвержденным решением Совета депутатов города Люберцы от 23.04.2015 № 64/3 (в редакции решения Совета депутатов города Люберцы от 03.09.2015 № 93/5), обращением пред-

седателя профкома МУВ СОШ № 11 Андреевской С.В. от 16.12.2015 № 227-СД. Совет депутатов города Люберцы решил:

1. Наградить Знаком отличия «За работу на благо города Люберцы» за многолетний добросовестный труд, большой вклад в дело духовного и патриотического воспитания молодого поколения Глазневу Марину Николаевну – директора муниципального общеобразовательного учреждения средняя общеобразовательная школа № 11 имени Героя Советского Союза И.И.Ларошина муниципального образования Люберецкий муниципальный район Московской области.

2. Опубликовать настоящее решение в средствах массовой информации. 3. Контроль за исполнением настоящего решения возложить на постоянную депутатскую комиссию по нормотворчеству и организации депутатской деятельности, вопросам общественной безопасности, ГО и ЧС (председатель – Крестинин Д.А.).

Глава города В.П. Ружицкий

РЕШЕНИЕ от 23.12.2015 № 125/9

О награждении Знаком отличия Совета депутатов города Люберцы «За 10 лет безупречной работы в представительных органах местного самоуправления»

В соответствии с Федеральным законом от 06.10.2003 № 131-ФЗ «Об общих принципах организации местного самоуправления в Российской Федерации», Уставом города Люберцы, Положением «О знаках отличия города Люберцы», утвержденным решением Совета депутатов города Люберцы от 23.04.2015 № 64/3 (в редакции решения Совета депутатов города Люберцы от 03.09.2015 № 93/5), обращением заместителя Председателя Совета депутатов города Люберцы

Черкашина С.Н. от 17.12.2015 № 266 - СД Совет депутатов города Люберцы решил:

1. Наградить Знаком отличия «За 10 лет безупречной работы в представительных органах местного самоуправления» за образцовое исполнение своих должностных обязанностей в депутатской деятельности и значительный вклад в развитие нормативно-правовой базы города Люберцы следующих депутатов Совета депутатов города Люберцы:

Денисю Дмитрию Валентиновичу; Ковалеву Андрею Александровичу; Кривошину Владимиру Григорьевичу; Мурашкину Александру Петровичу; Непомнящему Сергею Владимировичу; Уханову Анатолию Ивановичу.

Глава города В.П. Ружицкий

АДМИНИСТРАЦИЯ ГОРОДСКОГО ПОСЕЛЕНИЯ ЛЮБЕРЦЫ ЛЮБЕРЕЦКОГО МУНИЦИПАЛЬНОГО РАЙОНА МОСКОВСКОЙ ОБЛАСТИ

ПОСТАНОВЛЕНИЕ от 14.12.2015 № 1533 - ПА

О внесении изменений в постановление администрации города Люберцы от 06.10.2015 № 1244-ПА «Об утверждении муниципальной программы города Люберцы «Доступная среда»

В соответствии с Бюджетным кодексом Российской Федерации, Федеральным законом от 06.10.2003 № 131-ФЗ «Об общих принципах организации местного самоуправления в Российской Федерации», Федеральным законом от 24.11.1995 № 181-ФЗ «О социальной защите инвалидов в Российской Федерации», Законом Московской области от 22.10.2009 № 121/2009-ОЗ «Об обеспечении беспрепятственного доступа инвалидов и других маломобильных групп населения к объектам социальной, транспорт-

ной и инженерной инфраструктур в Московской области», постановлением Правительства Московской области от 23.08.2013 № 658/36 «Об утверждении государственной программы Московской области «Социальная защита населения Московской области» на 2014-2018 годы», Уставом города Люберцы, решением Совета депутатов города Люберцы от 26.11.2015 № 110/8 «О бюджете городского поселения Люберцы Люберецкого муниципального района Московской области на 2016 год и на плановый период

2017 и 2018 годов», постановлением администрации города Люберцы от 29.08.2014 № 1505-ПА «Об утверждении Порядка разработки и контроля за реализацией муниципальных программ города Люберцы», распоряжением администрации города Люберцы от 09.12.2015 № 122-р/к «О временном исполнении обязанностей Руководителя администрации города Люберцы».

ПОСТАНОВЛЮ: 1. Внести изменения в постановление администрации города Люберцы от 06.10.2015 № 1244-ПА «Об утверждении муниципальной программы города Люберцы «Доступная среда» (далее – Постановление), изложив Приложение «Муниципальная программа города Люберцы «Доступная среда» к Постановлению в новой редакции (прилагается).

2. Управлению по организации работы аппарата администрации (Корнилов К.А.) опубликовать настоящее постановление в средствах массовой информации и разместить на официальном сайте администрации города Люберцы в сети «Интернет». 3. Контроль за исполнением настоящего постановления оставляю за собой.

И.о. Руководителя администрации А.Н. Сыров

Приложение к постановлению администрации города Люберцы от 14.12.2015 № 1533-ПА УТВЕРЖДЕНА постановлением администрации города Люберцы от 06.10.2015 № 1244-ПА

МУНИЦИПАЛЬНАЯ ПРОГРАММА города Люберцы «Доступная среда» ПАСПОРТ муниципальной программы города Люберцы «Доступная среда»

Таблица с 2 столбцами: Наименование муниципальной программы, Основание для разработки муниципальной программы, Заказчик муниципальной программы, Разработчик муниципальной программы.

Таблица с 2 столбцами: Ответственный за выполнение мероприятий муниципальной программы, Цели муниципальной программы, Задачи Программы, Сроки реализации муниципальной программы, Источники финансирования муниципальной программы, в том числе по годам, Средства бюджета города Люберцы, Другие источники, Планируемые результаты реализации муниципальной программы.

1. **Объекты Программы** - формирование доступной для инвалидов среды жизнедеятельности является одной из приоритетных задач социально-экономического развития города Люберцы. Муниципальная программа города Люберцы «Доступная среда» (далее – Программа) направлена на совершенствование социальной адаптации лиц с ограниченными возможностями и семей с детьми-инвалидами, проживающих на территории города Люберцы. Важнейшим условием и средством обеспечения инвалидов равными

с другими гражданами возможностями участия в общественной жизни и создания людьми с ограниченными возможностями необходимых условий для равноправного участия в жизни общества в целях повышения уровня и качества их жизни является формирование доступной среды жизнедеятельности. Под средой жизнедеятельности, сформированной с учетом потребностей инвалидов, понимается сложившаяся обычная среда, дооборудованная (проектируемая) в соответствии с нормативными требованиями и с учетом ограничений, возникающих в связи с инвалидностью.

Согласно Федеральному закону от 24.11.1995 № 181-ФЗ «О социальной защите в Российской Федерации» Правительство Российской Федерации, органы исполнительной власти субъектов Российской Федерации, органы местного самоуправления и организации независимо от организационно-правовых форм создают инвалидам (включая инвалидов, использующих кресла-коляски и собак-проводников) условия для беспрепятственного доступа к объектам социальной инфраструктуры (жилым, общественным и производственным зданиям, строениям и сооружениям, спортивным сооружениям, местам отдыха, культурно-оздоровительным и другим учреждениям), а

также для беспрепятственного пользования железнодорожными, воздушными, водными, междугородными автомобильными транспортом и всеми видами городского и пригородного пассажирского транспорта, средствами связи и информации (включая средства, обеспечивающие дублирование звуковыми сигналами световых сигналов светофоров и устройств, регулирующих движение пешеходов через транспортные коммуникации). Актуальность проблемы формирования доступной среды жизнедеятельности для инвалидов и других маломобильных групп населения (далее – доступная среда) определяется наличием в социальной структуре общества

значительного количества лиц, имеющих признаки ограничения жизнедеятельности. По состоянию на 01.10.2015 в городе Люберцы проживают 1271 инвалид. Из общего числа инвалидов: инвалиды-колясочники – 521 чел., инвалиды с нарушением слуха – 684 чел., инвалиды по зрению – 66 чел. Многие объекты социальной инфраструктуры были построены без предусмотренной для доступа инвалидов в силу несовершенства применявшихся ранее архитектурно-планировочных решений строящихся объектов. В связи с этим при дальнейшей реконструкции объектов социальной инфраструктуры должны быть учтены действующие строительные нормы и правила

Муниципальная подпрограмма «Создание условий для организации и проведения массовых, публичных и культурно-развлекательных мероприятий для жителей города Люберцы»
ПАСПОРТ муниципальной подпрограммы «Создание условий для организации и проведения массовых, публичных и культурно-развлекательных мероприятий для жителей города Люберцы»

Наименование муниципальной подпрограммы	Муниципальная подпрограмма «Создание условий для организации и проведения массовых, публичных и культурно-развлекательных мероприятий для жителей города Люберцы» (далее - Подпрограмма)	Сроки реализации муниципальной подпрограммы	2015-2019 годы
Основание для разработки муниципальной подпрограммы	Федеральный закон от 06.10.2003 № 131-ФЗ «Об общих принципах организации местного самоуправления в Российской Федерации»; постановление Правительства Московской области от 25.03.2013 № 208/8 «Об утверждении порядка разработки и реализации государственных программ Московской области»; Устав города Люберцы; постановление администрации города Люберцы от 29.08.2014 № 1505-ПА «Об утверждении Порядка разработки и контроля за реализацией муниципальных программ города Люберцы»	Перечень мероприятий Подпрограммы	1. Обеспечение и проведение массовых, публичных и культурно-развлекательных мероприятий
Заказчик муниципальной подпрограммы	Администрация города Люберцы Московской области	Источники финансирования муниципальной подпрограммы, в том числе по годам:	Расходы (тыс. рублей)
Разработчик муниципальной подпрограммы	МУ «Комитет по культуре Люберецкого района»	Средства федерального бюджета	2015 год 2016 год 2017 год 2018 год 2019 год
Ответственный за выполнение мероприятия муниципальной подпрограммы	МУ «Комитет по культуре Люберецкого района»	Средства бюджета Московской области	0 0 0 0 0
Цели муниципальной подпрограммы	Повышение эффективности использования потенциала сферы культуры города Люберцы.	Средства бюджета города Люберцы	49873,1 9295,0 9760,0 9760,0 9760,0 11298,1
Задачи подпрограммы	1. Развитие культурно-досуговой деятельности в городе Люберцы. 2. Развитие творческой деятельности жителей города Люберцы.	Другие источники	0 0 0 0 0
		Планируемые результаты реализации муниципальной программы	1. Увеличение численности участников культурно-досуговых мероприятий до 7,3%. 2. Увеличение удельного веса населения города Люберцы, ежегодно участвующего в культурно-массовых мероприятиях, проводимых муниципальными учреждениями культуры до 80 процентов к 2019 году.
		Контроль за реализацией Программы	Контроль за исполнением Подпрограммы осуществляет руководитель администрации города Люберцы или уполномоченное им должностное лицо.

1. Характеристика проблемы, на решение которой направлена Подпрограмма.
 Общественно-значимые, массовые культурные мероприятия успешно формируют культурный облик города Люберцы, консолидируют сознание люберцев, вносят существенный вклад в решение актуальных государственных социально-политических проблем.
 Основные проблемы и сферы культуры города были обусловлены общей социально-экономической ситуацией в стране.
 Выявленные за отчетный период проблемы существенным образом оказывают влияние на формирование системы мероприятий Подпрограммы.

расширение доступности различных видов и услуг культуры и форм культурного досуга для большего числа жителей города, с одновременным развитием системы платных услуг по дополнительным видам деятельности учреждений культуры;
 - повышение уровня взаимодействия учреждений и организаций культуры в создании и реализации совместных творческих проектов, а также эффективное использование для проведения культурной политики города возможностей современной информационной-коммуникативной среды.
 3. Воспитание гражданственности, патриотизма, национального взаимопонимания;
 - поддержка инициатив и проектов в области культуры и искусства, формирующих образ мышления, отвечающий понятиям патриотизма, заботы об общем благе, социальной солидарности, национальной и религиозной толерантности;
 - организация и поддержка различных форм межнационального культурного обмена и сотрудничества, обеспечивающих рост взаимопонимания и взаимовыяжения представителей всех наций и народностей, проживающих в городе Люберцы - создание целостной системы по формированию культуры межличностных отношений средствами искусства и просветительского досуга.

1. Обеспечение организации и проведения традиционных праздников и социально значимых мероприятий различной тематической направленности, в том числе посвященные знаменательным, юбилейным, памятным датам, направленным на пропаганду здорового образа жизни жителей города Люберцы, в соответствии с Перечнем праздничных и социально значимых мероприятий, утверждаемых ежегодно администрацией города Люберцы.
 2. Обеспечение организации и проведения фестивалей, конкурсов, выставок, проектов.
 Мероприятия будут проводиться в объемах, обеспеченных финансированием.
 Перечень мероприятий представлен в приложении № 1.

2019 год - 11298,1 тыс. руб.
 Объемы финансирования Подпрограммы могут ежегодно корректироваться с учетом изменения социально-экономической ситуации и наличия средств в бюджете.

6. Планируемые результаты реализации Подпрограммы.
 Стратегическое планирование основных направлений развития отрасли культуры ориентировано на активизацию усилий учреждений и организаций для достижения инновационного развития культурной среды и сохранения единого культурного пространства, повышение художественного и профессионального уровня, разнообразия культурной среды района. Эти меры призваны поддержать творческие силы района и обеспечить развитие учреждений.
 Планируемые результаты реализации Подпрограммы «Создание условий для организации досуга и отдыха жителей города Люберцы»:
 1. Увеличение численности участников культурно-досуговых мероприятий до 7,3%.
 Значение показателя рассчитывается как отношение численности культурно-досуговых мероприятий к численности населения города Люберцы.
 Единица измерения - %

Источники получения информации: Комитет по культуре Администрации Люберецкого муниципального района.
 2. Увеличение удельного веса населения города Люберцы, ежегодно участвующего в культурно-массовых мероприятиях, проводимых муниципальными учреждениями культуры до 80 процентов к 2019 году.
 Значение показателя рассчитывается как отношение численности населения города Люберцы, ежегодно участвующего в культурно-массовых мероприятиях, проводимых муниципальными учреждениями культуры к численности населения города Люберцы.
 Единица измерения - %
 Источники получения информации: Комитет по культуре Администрации Люберецкого муниципального района.
 7. Система управления и контроля за реализацией Подпрограммы.
 Администрация Люберецкого района в целях обеспечения управления и контроля за реализацией Подпрограммы:
 - обеспечивает контроль за целевым и рациональным использованием бюджетных средств, направляемых на финансирование мероприятий Подпрограммы.
 Администрация города Люберцы осуществляет мониторинг реализации программных мероприятий и планируемых целевых показателей выполнения Подпрограммы.
 Контроль за исполнением Подпрограммы осуществляет руководитель администрации города Люберцы или уполномоченное им должностное лицо.

2. Основные цели и задачи Подпрограммы.
 Основной целью Подпрограммы является повышение эффективности использования потенциала сферы культуры города Люберцы.
 Подпрограмма направлена на сохранение и развитие богатого творческого потенциала, что должно вовлечь в культурный процесс самые разные слои и группы населения города Люберцы.
Приоритетными задачами являются:
 1. Развитие культурно-досуговой деятельности в городе Люберцы.
 2. Развитие творческой деятельности жителей города Люберцы.
 В рамках поставленных задач решаются следующие вопросы:
 1. Сохранение единого культурного пространства города Люберцы.
 2. Развитие социально-культурной инфраструктуры города и культурно-досугового потенциала учреждений культуры.

3. Перечень мероприятий Подпрограммы.
 Для достижения целей и решения задач предполагается включение в Подпрограмму мероприятий по следующим направлениям:

4. Сроки реализации Подпрограммы.
 Сроки реализации программных мероприятий - 2015-2019 г.

5. Источники и объемы финансирования Подпрограммы.
 Источником финансирования Подпрограммы являются средства местного бюджета.
 Общий объем бюджетного финансирования, необходимый для реализации Подпрограммы, составит 49873,1 тыс. руб. в том числе по годам:
 2015 год - 9295,0 тыс. руб.
 2016 год - 9760,0 тыс. руб.
 2017 год - 9760,0 тыс. руб.
 2018 год - 9760,0 тыс. руб.
 2019 год - 9760,0 тыс. руб.

Приложение №1 к муниципальной подпрограмме «Создание условий для организации и проведения массовых, публичных и культурно-развлекательных мероприятий для жителей города Люберцы»

Перечень мероприятий муниципальной подпрограммы «Создание условий для организации и проведения массовых, публичных и культурно-развлекательных мероприятий для жителей города Люберцы»

№ п/п	Задачи и мероприятия по реализации программы	Перечень стандартных процедур, обеспечивающих выполнение мероприятий, с указанием предельных сроков их исполнения	Источники финансирования	Срок исполнения мероприятия	Объем финансирования мероприятия в текущем финансовом году (тыс. руб.)	Всего (тыс. руб.)	Объем финансирования по годам (тыс. руб.)					Ответственный за выполнение мероприятия подпрограммы	Результаты выполнения мероприятий подпрограммы	
							2015 г.	2016 г.	2017 г.	2018 г.	2019 г.			
1.	Основное мероприятие «Проведение праздничных и культурно-массовых мероприятий и творческих проектов муниципального значения».		Средства бюджета города Люберцы	2015-2019	9295,0	49873,1	9295,0	9760,0	9760,0	9760,0	9760,0	11298,1	Учреждения культуры	Увеличение численности участников культурно-досуговых мероприятий
1.1	Мероприятие 1 Организация и проведение массовых, публичных и культурно-развлекательных мероприятий				9295,0	49873,1	9295,0	9760,0	9760,0	9760,0	9760,0	11298,1		
2.	ВСЕГО ПО ПОДПРОГРАММЕ				9295,0	49873,1	9295,0	9760,0	9760,0	9760,0	9760,0	11298,1		

Планируемые результаты реализации муниципальной подпрограммы «Создание условий для организации и проведения массовых, публичных и культурно-развлекательных мероприятий для жителей города Люберцы»

№ п/п	Наименование мероприятия	Планируемый объем финансирования на решение данной задачи (тыс. руб.)		Количественные и/или качественные целевые показатели, характеризующие достижение целей и решение задач	Единица измерения	Базовое значение показателя (на начало реализации подпрограммы)	Планируемое значение показателя по годам реализации					
		бюджет города Люберцы	бюджет Московской области				2015 год	2016 год	2017 год	2018 год	2019 год	
1.1	Организация и проведение массовых, публичных и культурно-развлекательных мероприятий	49873,1	-	Увеличение численности участников культурно-досуговых мероприятий	процент	6,7	6,8	9,0	7,1	10,0	11,0	12,0

Обоснование финансовых ресурсов, необходимых для реализации мероприятий муниципальной подпрограммы «Создание условий для организации и проведения массовых, публичных и культурно-развлекательных мероприятий для жителей города Люберцы»

Наименование мероприятия программы	Источник финансирования	Расчет необходимых финансовых ресурсов на реализацию мероприятия	Общий объем финансовых ресурсов, необходимых для реализации мероприятия, в том числе по годам					Эксплуатационные расходы, возникающие в результате реализации мероприятия
			2015 г.	2016 г.	2017 г.	2018 г.	2019 г.	
Организация и проведение массовых, публичных и культурно-развлекательных мероприятий	Бюджет города Люберцы	Расчет потребности производится в соответствии с Перечнем праздничных и социально значимых мероприятий на соответствующий финансовый год, посвященных знаменательным событиям и памятным датам, установленным в Российской Федерации, Московской области, Люберецком муниципальном районе, в городе Люберцы, утверждаемых ежегодно администрацией города Люберцы, на основании перечня и сметной стоимости мероприятий.	9295,0	9760,0	9760,0	9760,0	11298,1	

МУНИЦИПАЛЬНАЯ ПОДПРОГРАММА «Развитие библиотечного дела в городе Люберцы»
ПАСПОРТ муниципальной подпрограммы «Развитие библиотечного дела в городе Люберцы»

Наименование муниципальной подпрограммы	«Развитие библиотечного дела в городе Люберцы»	Источники финансирования муниципальной подпрограммы, в том числе по годам:	Всего	2015 год	2016 год	2017 год	2018 год	2019 год
Заказчик муниципальной подпрограммы	Администрация города Люберцы Люберецкого муниципального района Московской области	Средства федерального бюджета	-	-	-	-	-	-
Разработчик муниципальной подпрограммы	Муниципальное бюджетное учреждение культуры города Люберцы «Централизованная библиотечная система».	Средства бюджета Московской области	-	-	-	-	-	-
Ответственный за выполнение мероприятия муниципальной подпрограммы	Муниципальное бюджетное учреждение культуры города Люберцы «Централизованная библиотечная система».	Средства бюджета города Люберцы	94740,0	14575,0	16079,0	19893,0	22540,0	21653,0
Цели муниципальной подпрограммы	Повышение качества библиотечного обслуживания населения	Другие источники	330,0	40,0	80,0	70,0	70,0	70,0
Задачи подпрограммы	1. Организация библиотечного обслуживания населения. 2. Повышение доступности и качества библиотечных услуг для населения.	Планируемые результаты реализации муниципальной программы	Уровень фактической обеспеченности библиотечными от нормативной потребности (61,5%). Увеличение количества библиотек, предоставляемых муниципальные услуги в электронном виде (100%). Повышение оплаты труда работников учреждения (100% к среднемесячной заработной плате в Московской области).					
Сроки реализации муниципальной подпрограммы	2015-2019 годы							
Перечень мероприятий Подпрограммы	1. Обеспечение и проведение массовых, публичных и культурно-развлекательных мероприятий							

1. Характеристика основных мероприятий подпрограммы
 Учреждения культуры города являются центрами образования, информации и досуга.
 В настоящее время в городе Люберцы функционируют 10 библиотек, ежегодно услугами которых пользуются более 20 тысяч человек. Для обеспечения нормативной потребности в библиотеках до 2019 года необходимо наличие в городе 21-ой библиотеки.
 В 2014 году осуществлялись мероприятия по определению материально-технической базы учреждений культуры: приобретена мебель, ортезика, компьютеры.
 Остаются нерешенными следующие вопросы:
 - требуется проведение капитального и текущего ремонтов в библиотеках
 - требуется проведение технического переоснащения библиотек
 - необходимы значительные финансовые затраты на комплектование книжных фондов
 - необходимо увеличение количества библиотек.

3. Сроки реализации подпрограммы
 Подпрограмма рассчитана на 2015 - 2019 годы.
4. Перечень мероприятий подпрограммы
 Для достижения целей и решения задач подпрограммы будут осуществлены мероприятия по следующим направлениям:
 - оказание муниципальных услуг населению;
 - комплектование книжного фонда библиотек;
 - внедрение новых информационных технологий в деятельность библиотек (создание сводного электронного каталога);
 - создание материально-технической базы библиотек:
 2015 г. - 1 библиотека по адресу: г. Люберцы, ул. Наташинская, д.12 и открытие пункта выдачи литературы по адресу: п/о 3 «Дом офицеров»;
 2015 г. - капитальный ремонт библиотеки по адресу: ул. Октябрьский проспект, д.49
 2016 г. - капитальный ремонт библиотеки по адресу: ул. Октябрьский проспект, д.49
 2016 г. - 1 библиотека;
 2018 г. - 1 библиотека;
 - повышение должностных окладов работников учреждения согласно «дорожной карте».
 Мероприятия Подпрограммы с указанием адресного перечня объектов, объемов финансирования приведены в приложениях к настоящей подпрограмме.

5. Финансовое обеспечение подпрограммы
 Источником финансирования подпрограммы являются средства бюджета города Люберцы и внебюджетные источники.
 Общие затраты (прогнозируемые в ценах 2014 года) на реализацию подпрограммы составляет 95070,0 (тыс.руб.), из них:
 средства бюджета города Люберцы - 94740,0
 2015 год - 14575,0 тыс. руб.
 2016 год - 16079,0 тыс. руб.
 2017 год - 19893,0 тыс. руб.
 2018 год - 22540,0 тыс. руб.
 2019 год - 21653,0 тыс. руб.
 внебюджетные источники - 330,0 (тыс. руб.)
 2015 год - 40,0 тыс. руб.
 2016 год - 80,0 тыс. руб.
 2017 год - 70,0 тыс. руб.
 2018 год - 70,0 тыс. руб.
 2019 год - 70,0 тыс. руб.
 Объем финансирования подпрограммы по отдельным мероприятиям может изменяться с учетом сложившейся ситуации в экономике города Люберцы, Московской области и в Российской Федерации в целом.

граммы достичь следующих целевых показателей:
 1. Уровень фактической обеспеченности библиотечными от нормативной потребности.
 Значение показателя рассчитывается как отношение фактического количества библиотек к нормативной потребности в библиотеках.
 Единица измерения - %
 Источники получения информации: статистический отчет форма 6-НК, нормативные документы, базовые нормы организационной сети и ресурсного обеспечения общедоступных библиотек муниципального образования, утвержденные Российской ассоциацией 2007 г.
 2. Доля количества библиотек, предоставляющих муниципальные услуги в электронном виде.
 Значение показателя рассчитывается как отношение общего количества библиотек к количеству библиотек, которые оказывают услуги в электронном виде.
 Единица измерения - %
 Источники получения информации: отчет о муниципальных услугах, предоставляемых учреждениям культуры в электронном виде.
 3. Среднемесячная номинальная начисленная заработная плата работников муниципальных учреждений культуры и искусства по итогам реализации подпрограммы - 57,9 тыс.руб.
 Значение показателя рассчитывается по данным бухгалтерского расчета по фактическому фонду оплаты труда.
 Единица измерения - тыс. руб.

4. Соотношение средней заработной платы работников муниципальных учреждений к средней заработной плате в Московской области - 100%
 Значение показателя рассчитывается как отношение средней заработной платы муниципального учреждения культуры к средней заработной плате в Московской области.
 Единица измерения - %
 Источники получения информации: Комитет по культуре Администрации Люберецкого муниципального района.
7. Управление подпрограммой и контроль за ходом ее реализации
 Администрация города Люберцы в целях обеспечения управления и контроля за реализацией подпрограммы:
 - обеспечивает контроль за целевым и рациональным использованием бюджетных средств, направляемых на финансирование мероприятий подпрограммы;
 - осуществляет мониторинг реализации программных мероприятий и планируемых показателей результативности выполнения подпрограммы, - один раз в полугодие составляется отчет о выполнении программных мероприятий по утверждению формы.

2. Цели и задачи подпрограммы
 Основной целью подпрограммы является:
 - повышение качества библиотечного обслуживания населения.
 Основными задачами подпрограммы являются:
 - организация библиотечного обслуживания населения;
 - повышение доступности и качества библиотечных услуг для населения;

Мероприятия Подпрограммы с указанием адресного перечня объектов, объемов финансирования приведены в приложениях к настоящей подпрограмме.

6. Планируемые результаты реализации подпрограммы
 Реализация мероприятий муниципальной подпрограммы «Развитие библиотечного дела в городе Люберцы» позволит за период действия Подпрограммы достичь следующих целевых показателей:

Уровень фактической обеспеченности библиотечными от нормативной потребности.

Значение показателя рассчитывается как отношение фактического количества библиотек к нормативной потребности в библиотеках.

Перечень мероприятий муниципальной подпрограммы «Развитие библиотечного дела в городе Люберцы»

№ п/п	Задачи и мероприятия по реализации программы	Перечень стандартных процедур, обеспечивающих выполнение мероприятий, с указанием предельных сроков их исполнения	Источники финансирования	Срок исполнения мероприятия	Объем финансирования мероприятия в текущем финансовом году (тыс. руб.)	Всего (тыс. руб.)	Объем финансирования по годам (тыс. руб.)					Ответственный за выполнение мероприятия подпрограммы	Результаты выполнения мероприятий подпрограммы
							2015 г.	2016 г.	2017 г.	2018 г.	2019 г.		
1.	Задача 1 Организация библиотечного обслуживания населения.		Средства бюджета города Люберцы	2015-2019	400,0	6030,0	2430,0	1400,0	1400,0	1400,0	400,0	МБУ «ЦБС»	14
1.1.	Основное мероприятие «Организация библиотечного обслуживания населения муниципальными библиотеками города Люберцы»				400,0	6030,0	2430,0	1400,0	1400,0	1400,0	400,0		
1.1.1.	Мероприятие 1 Приобретение оборудования для библиотек по адресу: ул. Наташинская, д. 12	Заключение муниципального контракта	Средства бюджета города Люберцы	2015-2019	-	3620,0	1620,0	1000,0	-	1000,0	-	МБУ «ЦБС»	Увеличение кол-ва библиотек до 13 ед в 2019 году
1.1.2.	Мероприятие 2 Комплектование книжного фонда	Закупка книжного фонда по муниципальному контракту	Средства бюджета города Люберцы	2015-2019	400,0	2410,0	810,0	400,0	400,0	400,0	400,0		
2.	Задача 2 Повышение доступности и качества библиотечных услуг для населения		Средства бюджета города Люберцы	2015-2019	7748,9	89040,0	12185,0	14759,0	19563,0	21210,0	21323,0	МБУ «ЦБС»	14
2.1.	Основное мероприятие «Организация библиотечного обслуживания населения муниципальными библиотеками города Люберцы»				7738,9	88710,0	12145,0	14679,0	19466,0	21140,0	21253,0		
2.1.1.	Мероприятие 1 Капитальный ремонт библиотеки по адресу: ул. Октябрьский проспект, д. 49	Заключение муниципального контракта	Средства бюджета города Люберцы	2015-2019	1934,0	200,0	1734,0	-	-	-	-	МБУ «ЦБС»	Изготовление проектно-сметной документации для проведения в 2016 году ремонта в помещении библиотеки по адресу: Октябрьский проспект, д.49
2.1.2.	Мероприятие 2 Оказание платных услуг населению	Утверждение цен и тарифов на платные услуги Постановлением администрации г. Люберцы	Итого	2015-2019	10,0	330,0	40,0	80,0	70,0	70,0	70,0		
2.1.3.	Мероприятие 3 Расходы на оказание услуг и выполнение работ муниципальными учреждениями в сфере культуры	Оказание муниципальных услуг в соответствии с муниципальным заданием	Средства бюджета Московской области	2015-2019	688,0	-	-	-	-	-	-	МБУ «ЦБС»	Оказание муниципальных услуг: 1. выполнение функций главного каталожника на территории г.Люберцы 2. библиографическое, информационное и справочное обслуживание пользователей
ИТОГО ПО ПОДПРОГРАММЕ					8148,9	95070,0	14615,0	16159,0	19963,0	22610,0	21723,0		
Средства бюджета Московской области					688,0	-	-	-	-	-	-		
Средства бюджета города Люберцы					7450,9	94740,0	14575,0	16079,0	19893,0	22540,0	21653,0		
Внебюджетные источники					10,0	330,0	40,0	80,0	70,0	70,0	70,0		

Планируемые результаты реализации муниципальной подпрограммы «Развитие библиотечного дела в городе Люберцы»

№ п/п	Задачи, направленные на достижение цели	Планируемый объем финансирования на решение данной задачи (тыс. руб.)		Количественные и/или качественные целевые показатели, характеризующие достижение целей и решение задач	Единица измерения	Базовое значение показателя (на начало реализации подпрограммы)	Планируемое значение показателя по годам реализации				
		бюджет города Люберцы	бюджет Московской области				2015 год	2016 год	2017 год	2018 год	2019 год
1.	Задача 1 Организация библиотечного обслуживания населения.	86776,0	-	Уровень фактической обеспеченности библиотечными от нормативной потребности	Проценты	57,7	61,5	61,5	61,5	61,5	61,5
1.	Обеспечение выполнения функций муниципальных учреждений	86776,0	-	Увеличение количества библиотек, предоставляемых муниципальные услуги в электронном виде	Проценты	20	100	100	100	100	100
2.	Задача 2 Повышение доступности и качества библиотечных услуг для населения.	7964,0	330,0	Среднемесячная номинальная начисленная заработная плата работников муниципальных учреждений культуры и искусства	Рубль	19007,6	27408,2	39577,9	53058,1	57979,3	57979,3
				Соотношение средней заработной платы работников муниципальных учреждений культуры к средней заработной плате в Московской области	Проценты	75,0	82,6	82,6	100,0	100,0	100,0

Приложение № 3 к муниципальной подпрограмме «Развитие библиотечного дела в городе Люберцы»

Предоставление обоснования финансовых ресурсов, необходимых для реализации мероприятий муниципальной подпрограммы

Наименование мероприятия программы	Источник финансирования	Расчет необходимых финансовых ресурсов на реализацию мероприятия	Общий объем финансовых ресурсов, необходимых для реализации мероприятия, в том числе по годам	Эксплуатационные расходы, возникающие в результате реализации мероприятия
Задача 1. Мероприятие 1 Приобретение оборудования для библиотеки по адресу: ул. Наташинская, д.12 2016-1 библиотека 2016-1 библиотека пункт выдачи литературы по адресу: п/о 3 «Дом офицеров»	Средства бюджета города Люберцы	Сметный расчет	2015-2019 г.г. - 3620,0 2015 г. - 1620,0 2016 г. - 1000,0 2018 г. - 1000,0	
Задача 1. Мероприятие 2 Комплектование книжного фонда	Средства бюджета города Люберцы	Закупка книжного фонда 270 руб.х8925 экз.=2410,0 тыс. руб.	2015-2019 г.г. - 2410,0 2015 г. - 810,0 2016 г. - 400,0 2017 г. - 400,0 2018 г. - 400,0 2019 г. - 400,0	
Задача 2. Мероприятие 1 Капитальный ремонт библиотеки по адресу: Октябрьский пр., д.49	Средства бюджета города Люберцы	Проектно-сметная документация	2015-2019 г.г. - 1934,0 2015 г. - 200,0 2016 г. - 1734,0	
Задача 2. Мероприятие 3 Расходы на оказание услуг и выполнение работ муниципальными учреждениями в сфере культуры	Средства бюджета города Люберцы	1.Заработная плата с начислениями-69971,7 тыс.руб. 2. коммунальные услуги - 2750,0 тыс.руб. 3. содержание помещений-8037,2 тыс.руб. 4. услуги связи 601,6 тыс.руб. 5. прочие 4990,5 тыс.руб. 6.материальные запасы- 425,0 тыс.руб.	2015-2019г.г. - 86776,0 2015 г. - 11945,0 2016 г. - 12945,0 2017 г. - 19463,0 2018 г. - 21140,0 2019 г. - 21253,0	

“- наименование мероприятия в соответствии с Перечнем мероприятий программы.
“- федеральный бюджет, бюджет Московской области, бюджет города Люберцы, внебюджетные источники.
“- указывается формула, по которой проведен расчет объема финансовых ресурсов на реализацию мероприятия, с указанием источников данных, используемых в расчете, при описании

расчетов указываются все показатели, заложенные в расчет (показатели проектно-сметной документации, смет расходов или смет аналогичных видов работ с учетом индексов-дефляторов, уровня обеспеченности объектами, оборудованием и другие показатели в соответствии со спецификой программы).
“- указывается общий объем финансирования мероприятий с разбивкой по годам, а также пояснение принципа распределения финансирования по годам реализации программы.
“- указывается формула, по которой проведен расчет объема финансовых ресурсов на реализацию мероприятия, с указанием источников данных, используемых в расчете, при описании

расчетов указываются все показатели, заложенные в расчет (показатели проектно-сметной документации, смет расходов или смет аналогичных видов работ с учетом индексов-дефляторов, уровня обеспеченности объектами, оборудованием и другие показатели в соответствии со спецификой программы).
“- указывается общий объем финансирования мероприятий с разбивкой по годам, а также пояснение принципа распределения финансирования по годам реализации программы.
“- указывается формула, по которой проведен расчет объема финансовых ресурсов на реализацию мероприятия, с указанием источников данных, используемых в расчете, при описании

расчетов указываются все показатели, заложенные в расчет (показатели проектно-сметной документации, смет расходов или смет аналогичных видов работ с учетом индексов-дефляторов, уровня обеспеченности объектами, оборудованием и другие показатели в соответствии со спецификой программы).
“- указывается общий объем финансирования мероприятий с разбивкой по годам, а также пояснение принципа распределения финансирования по годам реализации программы.
“- указывается формула, по которой проведен расчет объема финансовых ресурсов на реализацию мероприятия, с указанием источников данных, используемых в расчете, при описании

Приложение № 3 к муниципальной подпрограмме «Культура города Люберцы»

ПАСПОРТ муниципальной подпрограммы «Создание условий для организации досуга и отдыха жителей города Люберцы»

Наименование муниципальной подпрограммы	Создание условий для организации досуга и отдыха жителей города Люберцы	Источники финансирования муниципальной подпрограммы, в том числе по годам:	Расходы (тыс. рублей)						Ответственный за выполнение мероприятий подпрограммы	Результаты выполнения мероприятий подпрограммы
Заказчик муниципальной подпрограммы	Администрация городского поселения Люберцы Московской области	Средства федерального бюджета	Всего	2015 год	2016 год	2017 год	2018 год	2019 год		
Разработчик муниципальной подпрограммы	Муниципальное автономное учреждение культуры «Центр культуры и отдыха»	Средства бюджета Московской области	-	-	-	-	-	-		
Ответственный за выполнение мероприятия муниципальной подпрограммы	Муниципальное автономное учреждение культуры «Центр культуры и отдыха»	Средства бюджета города Люберцы	134310,00*	-	96239,00*	38071,00*	-	-		
Цели муниципальной подпрограммы	Создание условий для комфортного отдыха и досуга населения города Люберцы.	Другие источники	109117,0	21284,0	35915,00	23944,0	13987,00	13987,00		
Задачи подпрограммы	Создание условий для наиболее полного удовлетворения культурных потребностей населения и его занятий художественным творчеством.	Планируемые результаты реализации муниципальной подпрограммы	7650,00	2550,00	2550,00	2550,00	-	-		
Сроки реализации муниципальной подпрограммы	2015-2019 гг.	Целевые показатели реализации муниципальной подпрограммы:	1. Увеличение количества посетителей МАУК «Центр культуры и отдыха» ежегодно на 5%. 2. Увеличение количества проводимых праздников, спектаклей с 275 единиц до 351 единиц в год. 3. Значения целевых показателей могут ежегодно уточняться.							

* финансирование предусмотрено в соответствии с государственной программой Московской области «Культура Подмосковья», утвержденной постановлением Правительства Московской области от 23.08.2013 (в редакции от 22.09.2015) № 654/33.

Приложение № 1 к муниципальной подпрограмме «Создание условий для организации досуга и отдыха жителей города Люберцы»

Перечень мероприятий муниципальной подпрограммы «Создание условий для организации досуга и отдыха жителей города Люберцы»

№ п/п	Задачи и мероприятия по реализации программы	Перечень стандартных процедур, обеспечивающих выполнение мероприятия, с указанием предельных сроков их исполнения	Источники финансирования	Срок исполнения мероприятия	Объем финансирования мероприятия в текущем финансовом году (тыс. руб.)	Объем финансирования по годам (тыс. руб.)					Ответственный за выполнение мероприятий подпрограммы	Результаты выполнения мероприятий подпрограммы	
						2015 г.	2016 г.	2017 г.	2018 г.	2019 г.			
1.	Задача 1 Создание условий для наиболее полного удовлетворения культурных потребностей населения и его занятий художественным творчеством.	3	4	5	6	7	8	9	10	11	12	13	14
1.1.	Основное мероприятие «Создание условий для реализации творческого потенциала и организация досуга населения»		Средства бюджета города Люберцы	2015-2019гг.	21284,00	109117,0	21284,00	35915,00	23944,0	13987,00	13987,00	МАУК «Центр культуры и отдыха»	
1.1.1.	Мероприятие 1 Капитальный ремонт и ремонт здания «Дома офицеров» - закупка товаров, работ и услуг - субсидии автономным учреждениям	1.Подготовка и проведение торгов. 2. Заключение муниципального контракта. 3.Срок исполнения – 3 кв.2016.	Средства бюджета города Люберцы	2015-2019гг.	7453,00	36916,0	7453,00	19463,00	10000,00	-	-	МАУК «Центр культуры и отдыха»	Увеличение количества посетителей МАУК «Центр культуры и отдыха» - путем запуска новой площадки по адресу, (г. Люберцы, п/о 3 корп. 30)
1.1.2.	Мероприятие 2. Приобретение оборудования для «Дома офицеров»	1.Подготовка и проведение торгов 2.Заключение муниципального контракта. 3.Срок исполнения – IV кв.2016.	Средства бюджета Московской области	2015-2019гг.	-	134310,00	-	96239,00	38071,00	-	-	МАУК «Центр культуры и отдыха»	Увеличение количества посетителей МАУК «Центр культуры и отдыха» - путем запуска новой площадки по адресу, (г. Люберцы, п/о 3 корп. 30)
1.1.3.	Мероприятие 3. Расходы на оказание услуг и выполнение работ муниципальными учреждениями в сфере культуры	Подготовка и утверждение Муниципального задания. Отчет о выполнении – ежеквартально	Средства бюджета города Люберцы	2015-2019гг.	13831,00	69651,00	13831,00	13902,00	13944,00	13987,00	13987,00	МАУК «Центр культуры и отдыха»	1.Увеличение количества посетителей МАУК «Центр культуры и отдыха» ежегодно на 5%. 2. Увеличение количества проводимых праздников, спектаклей с 275 единиц
ИТОГО ПО ПОДПРОГРАММЕ						251077,0	23834,00	134704,00	64565,00	13987,00	13987,00		
Средства бюджета Московской области						134310,00	-	96239,00	38071,00	-	-		
Средства бюджета города Люберцы						109117,0	21284,00	35915,00	23944,00	13987,00	13987,00		
Внебюджетные источники						7650,00	2550,00	2550,00	2550,00	-	-		

Приложение № 2 к муниципальной подпрограмме «Создание условий для организации досуга и отдыха жителей города Люберцы»

Планируемые результаты реализации муниципальной подпрограммы «Создание условий для организации досуга и отдыха жителей города Люберцы»

№ п/п	Задачи, направленные на достижение цели	Планируемый объем финансирования на решение данной задачи (тыс. руб.)		Количественные и/или качественные целевые показатели, характеризующие достижение цели и решение задач	Единица измерения	Базовое значение показателя (на начало реализации подпрограммы)	Планируемое значение показателя по годам реализации						
		бюджет города Люберцы	бюджет Московской области				2015 год	2016 год	2017 год	2018 год	2019 год		
1.	«Создание условий для реализации творческого потенциала и организация досуга населения»	69651,00	-	1.Увеличение количества посетителей МАУК «Центр культуры и отдыха»	Чел.	11674	13831	13902	15249	16011	16812		
1.1	Расходы на оказание услуг и выполнение работ муниципальными учреждениями в сфере культуры	69651,00	-	2. Увеличение количества проводимых праздников, спектаклей с 275 единиц в год	Единиц	275	289	303	318	334	351		

Приложение № 3 к муниципальной подпрограмме «Создание условий для организации досуга и отдыха жителей города Люберцы»

Предоставление обоснования финансовых ресурсов, необходимых для реализации мероприятий муниципальной подпрограммы

Наименование мероприятия программы	Источник финансирования	Расчет необходимых финансовых ресурсов на реализацию мероприятия	Общий объем финансовых ресурсов, необходимых для реализации мероприятия, в том числе по годам	Эксплуатационные расходы, возникающие в результате реализации мероприятия
Мероприятие 1 Капитальный ремонт и ремонт здания «Дома офицеров»	Средства бюджета города Люберцы	Объем финансовых средств ежегодно определяется в соответствии со сметой расходов на проведение одного мероприятия.	2015-2019г.г. - 86916,0 2015 г. - 7453,0 2016 г. - 19463,0 2017 г. - 10000,0 2018 г. - 2019 г. -	
Мероприятие 2 Приобретение оборудования для «Дома офицеров»	Средства бюджета города Люберцы	Объем финансовых средств ежегодно определяется в соответствии со сметой расходов.	2015-2019г.г. - 2550,0 2015 г. - 0,0 2016 г. - 2550,0 2017 г. - 0,0 2018 г. - 2019 г. -	
Мероприятие 3 Расходы на оказание услуг и выполнение работ муниципальными учреждениями в сфере культуры	Средства бюджета города Люберцы	Объем финансовых средств ежегодно определяется в соответствии со сметой расходов.	2015-2019г.г. - 69651,0 2015 г. - 13831,0 2016 г. - 13902,0 2017 г. - 13944,0 2018 г. - 13987,0 2019 г. - 13987,0	

1. Характеристика проблемы и обоснование необходимости ее решения
МАУК «Центр культуры и отдыха» является учреждением культуры, основная деятельность которого направлена на оказание населению разносторонних услуг в сфере культуры и досуга. Создание условий для наиболее полного удовлетворения культурных потребностей населения и его занятий художественным творчеством.
Остаются нерешенными следующие вопросы:
- требуется модернизация материально-технической базы объектов культуры путем проведения капитального ремонта и ремонта здания «Дома офицеров» и приобретения оборудования для «Дома офицеров», расположенного по адресу: г. Люберцы п/о 3 корп. 30.

2. Цели и задачи Подпрограммы
Основными целями и задачами Подпрограммы являются:
- создание условий для наиболее полного удовлетворения культурных потребностей населения и его занятий художественным творчеством.
- создание условий для комфортного отдыха и досуга населения города Люберцы.

3. Сроки реализации Подпрограммы.
Подпрограмма рассчитана на 2015 – 2019 годы.

4. Перечень мероприятий Подпрограммы.
Для достижения целей и решения задач Подпрограммы будут осуществлены мероприятия по следующим направлениям:
- Создание условий для наиболее полного удовлетворения культурных потребностей населения и его занятий художественным творчеством
- Модернизация материально – технической базы объектов культуры путем приобретения оборудования для «Дома офицеров» и капитального ремонта и ремонта здания «Дома офицеров» (г. Люберцы, п/о 3 корп. 30).
- Мероприятия Программы с указанием адресного перечня объектов, объемов финансирования приведены в приложениях к настоящей Подпрограмме.

5. Источники финансирования Подпрограммы
Источником финансирования Подпрограммы являются средства

бюджета Московской области, бюджета города Люберцы и внебюджетные источники.
Общие затраты (прогнозируемые в ценах 2015 года) на реализацию Подпрограммы составят 251077,0 тыс. руб.* в том числе по годам:
2015 г. – 23834,00 тыс.руб.
2016 г. – 137704,0 тыс.руб. *
2017 г. – 64565,0 тыс.руб. *
2018 г. – 13987,00 тыс.руб.
2019 г. – 13987,00 тыс.руб.
Объем финансирования Подпрограммы по отдельным мероприятиям может изменяться с учетом сложившейся ситуации в экономике города Люберцы, Московской области и в Российской Федерации в целом.
* финансирование предусмотрено в соответствии с государственной программой Московской области «Культура Подмосковья», утвержденной постановлением Правительства Московской области от 23.08.2013 (в редакции от 22.09.2015) № 654/33.

6. Планируемые результаты реализации Программы
Планируемые результаты реализации муниципальной подпрограммы:
1. Увеличение количества посетителей МАУК «Центр культуры и отдыха» с динамикой 5% в год.
Показатель рассчитывается по факту реализации мероприятия Подпрограммы.
Единица измерения: посетители.
Источники получения информации: годовой отчет о выполнении муниципального задания.
2. Увеличение количества проводимых праздников, спектаклей с 275 единиц до 351 единиц в год.
Показатель рассчитывается по факту реализации мероприятия Подпрограммы.
Единица измерения: единица.
Источники получения информации: годовой отчет о выполнении муниципального задания.
3. Увеличение количества посетителей МАУК «Центр культуры и отдыха» - путем запуска новой площадки по адресу, (г. Люберцы, Дом офицеров).

Показатель рассчитывается по факту реализации мероприятия Подпрограммы.
Единица измерения: посетители.
Источники получения информации: годовой отчет о выполнении муниципального задания.
Значения целевых показателей могут корректироваться с учетом изменения социально-экономической ситуации по итогам анализа отчетов ответственных за реализацию Подпрограммы.

7. Управление Подпрограммой и контроль за ходом ее реализации
Администрация города Люберцы в целях обеспечения управления и контроля за реализацией Подпрограммы:
- обеспечивает контроль за целевым и рациональным использованием бюджетных средств, направляемых на финансирование мероприятий Подпрограммы;
- осуществляет мониторинг реализации мероприятий и планируемых показателей результативности выполнения Подпрограммы.

Приложение № 4 к муниципальной подпрограмме «Культура города Люберцы»

Муниципальная подпрограмма «Развитие парков культуры и отдыха в городе Люберцы»
ПАСПОРТ муниципальной подпрограммы города Люберцы «Развитие парков культуры и отдыха в городе Люберцы»

Наименование муниципальной подпрограммы	«Развитие парков культуры и отдыха в городе Люберцы» (далее - Подпрограмма)	Источники финансирования муниципальной программы, в том числе по годам:	Расходы (тыс. рублей)					Источники получения информации		
Заказчик муниципальной подпрограммы	Администрация города Люберцы	Средства федерального бюджета	Всего	2015 год	2016 год	2017 год	2018 год	2019 год		
Разработчик муниципальной подпрограммы	Муниципальное учреждение «Парк культуры и отдыха»	Средства бюджета Московской области	-	-	-	-	-	-		
Ответственный за выполнение мероприятия муниципальной подпрограммы	Муниципальное учреждение «Парк культуры и отдыха»	Средства бюджета города Люберцы	2 327,29	2 327,29	15 707,0	25 207,0	15 207,0	15 206,0		
Цели муниципальной подпрограммы	Развитие парков культуры и отдыха в городе Люберцы для создания комфортных условий отдыха населения.	Другие источники	88 314,0	-	-	-	-	-		
Задачи подпрограммы	1. Осуществление мероприятий по благоустройству парков. 2. Осуществление мероприятий по приобретению сооружений под административное здание в Парке культуры и отдыха «Наташинские пруды» 3. Организация содержания парков.	Планируемые результаты реализации муниципальной подпрограммы	1. Уровень фактической обеспеченности парками культуры и отдыха от нормативной потребности – 100%. 2. Увеличение числа посетителей парков культуры и отдыха – 10%. 3. Соотношение средней заработной платы работников муниципальных учреждений к средней заработной плате в Московской области – 100%. 4. Оптимизация численности административно-управленческого персонала учреждения – 100%. 5. Количество благоустроенных парков культуры и отдыха - 2. 6. Приобретение сооружений под административное здание в Парке культуры и отдыха «Наташинские пруды» - 1.							
Сроки реализации муниципальной подпрограммы	2016-2019 годы	Источники получения информации: статистический отчет Форма 11-НК, годовой отчет учреждения, штатное расписание учреждения. 5. Количество благоустроенных парков культуры и отдыха. Единица измерения: ед. 6. Количество приобретенного сооружения под административное здание в Парке культуры и отдыха «Наташинские пруды». Единица измерения: ед. Источники получения информации: статистический отчет Форма 11-НК, годовой отчет учреждения.								

1. Характеристика проблемы и обоснование необходимости ее решения
Парк культуры и отдыха является учреждением культуры, основная деятельность которого направлена на оказание населению разносторонних услуг в сфере культуры и досуга.
Одним из наиболее востребованных со стороны населения и гостей города форм экономического развития являются городские парковые пространства, совмещающие в себе экологическую среду и рекреационную составляющую.
Услуги парков ежегодно пользуются около 66 тысяч человек.
Остаются нерешенными следующие вопросы:
- требуется благоустройство Центрального парка культуры и отдыха
- требуется благоустройство парка культуры и отдыха «Наташинские пруды» (3 этапы)
- требуется приобретение сооружений под административное здание в Парке культуры и отдыха «Наташинские пруды»

2. Цели и задачи Подпрограммы
Основной целью Подпрограммы является развитие парков культуры и отдыха в городе Люберцы для создания комфортных условий отдыха населения.

Для достижения цели Подпрограммы необходимо решить следующие задачи:
1. Осуществление мероприятий по благоустройству парков.
2. Осуществление мероприятий по приобретению сооружений под административное здание в Парке культуры и отдыха «Наташинские пруды»
3. Организация содержания парков.

3. Сроки реализации Подпрограммы.
Подпрограмма рассчитана на 2015 – 2019 годы.

4. Перечень мероприятий Подпрограммы.
Для достижения целей и решения задач Подпрограммы будут осуществлены мероприятия по следующим направлениям:
- благоустройство центрального парка культуры и отдыха;
- благоустройство парка культуры и отдыха «Наташинские пруды»;
- приобретение сооружений под административное здание в Парке культуры и отдыха «Наташинские пруды»
- содержание имущественного комплекса, расположенного на территории парка культуры и отдыха (Центральный парк);
- содержание имущественного комплекса, расположенного на террито-

рии парка культуры и отдыха (Наташинские пруды);
Мероприятия Подпрограммы с указанием адресного перечня объектов, объемов финансирования приведены в приложениях к настоящей Подпрограмме.

5. Источники финансирования Подпрограммы
Источником финансирования Подпрограммы являются средства бюджета Московской области и бюджета города Люберцы.
Общие затраты (прогнозируемые в ценах 2014 года) на реализацию Подпрограммы составят 90 641,29 (тыс. рублей) в том числе по годам:
2015 г. – 19 314,29
2016 г. – 15 707,0
2017 г. – 25 207,0
2018 г. – 15 207,0
2019 г. – 15 206,0
Объем финансирования Подпрограммы по отдельным мероприятиям может изменяться с учетом сложившейся ситуации в экономике города Люберцы, Московской области и в Российской Федерации в целом.

6. Планируемые результаты реализации Подпрограммы
Планируемые результаты реализации муниципальной Подпрограммы:
1. Уровень фактической обеспеченности парками культуры и отдыха от нормативной потребности.
Единица измерения: %.
Источники получения информации: статистический отчет Форма 11-НК, нормативные документы; базовые нормы организационной сети учреждений культуры.
2. Увеличение числа посетителей парков культуры и отдыха.
Единица измерения: %.
Источники получения информации: годовой отчет о выполнении муниципального задания.
3. Соотношение средней заработной платы работников муниципальных учреждений к средней заработной плате в Московской области.
Единица измерения: %.
Источники получения информации: статистический отчет Форма 11-НК, годовой отчет учреждения.
4. Оптимизация численности административно-управленческого персонала учреждения.
Единица измерения: %.

Источники получения информации: статистический отчет Форма 11-НК, годовой отчет учреждения, штатное расписание учреждения.
5. Количество благоустроенных парков культуры и отдыха.
Единица измерения: ед.
6. Количество приобретенного сооружения под административное здание в Парке культуры и отдыха «Наташинские пруды».
Единица измерения: ед.
Источники получения информации: статистический отчет Форма 11-НК, годовой отчет учреждения.

7. Управление Подпрограммой и контроль за ходом ее реализации
Администрация города Люберцы в целях обеспечения управления и контроля за реализацией Подпрограммы:
- обеспечивает контроль за целевым и рациональным использованием бюджетных средств, направляемых на финансирование мероприятий Подпрограммы;
- осуществляет мониторинг реализации программных мероприятий и планируемых показателей результативности выполнения Подпрограммы.

Приложение № 1 муниципальной подпрограмме «Развитие парков культуры и отдыха в городе Люберцы»

Перечень мероприятий муниципальной подпрограммы «Развитие парков культуры и отдыха в городе Люберцы»

№ п/п	Задачи и мероприятия по реализации программы	Перечень стандартных процедур, обеспечивающих выполнение мероприятия, с указанием предельных сроков их исполнения	Источники финансирования	Срок исполнения мероприятия	Объем финансирования мероприятия в текущем финансовом году (тыс. руб.)	Объем финансирования по годам (тыс. руб.)					Ответственный за выполнение мероприятия подпрограммы	Результаты выполнения мероприятий подпрограммы	
						2015 г.	2016 г.	2017 г.	2018 г.	2019 г.			
1.	Задача 1. Осуществление мероприятий по благоустройству парков.	3	4	5	6	7	8	9	10	11	12	13	14
1.1.	Основное мероприятие «Развитие парков города Люберцы, создание комфортных условий для отдыха населения»		Средства бюджета города Люберцы		15327,29	4327,29	1000,0	10000,0	-	-	-	МУ «ПКиО»	Благоустройство парков г. Люберцы

1.1.1.	Мероприятие 1. Благоустройство Парка культуры и отдыха «Наташинские пруды»	В соответствии с действующим законодательством. Проведение благоустройства парка «Наташинские пруды»	Средства бюджета города Люберцы	2015-2016 г.	-	-	3 000,0	2 000,0	1 000,00	-	-	-	-	-	-	МУ «ПКиО»	Благоустройство парка «Наташинские пруды»
1.1.3.	Мероприятие 3. Благоустройство парков и создание новых парков (выполнение работ по монтажу тайпика «Корабль Призрака» в Наташинском парке в г. Люберцы в 2014г. в рамках подпрограммы «Создание условий для организации досуга и отдыха жителей города Люберцы на 2014-2016 годы» муниципальной программы «Культура города Люберцы» (кредиторская задолженность).	В соответствии с действующим законодательством.	Средства бюджета Московской области	-	-	-	2 327,29	2 327,29	-	-	-	-	-	-	-	МУ «ПКиО»	Благоустройство парка «Наташинские пруды»
1.1.2.	Мероприятие 3. Благоустройство центрального парка культуры и отдыха	Согласно сметной документации. Проведение благоустройства центрального парка - 2017г.	Средства бюджета города Люберцы	2017 г.	-	-	10 000,0	-	-	10 000,0	-	-	-	-	-	МУ «ПКиО»	Благоустройство центрального парка.
2.	Задача 2. Осуществление мероприятий по приобретению сооружения под административное здание в Парке культуры и отдыха «Наташинские пруды»						2000,0	2000,0	-	-	-	-	-	-	-	МУ «ПКиО»	Приобретение сооружения под административное здание в Парке культуры и отдыха «Наташинские пруды»
2.1.	Основное мероприятие «Развитие парков города Люберцы, создание комфортных условий для отдыха населения»		Средства бюджета города Люберцы				2 000,00	2 000,00	-	-	-	-	-	-	-		
2.1.1.	Мероприятие 1. Приобретение сооружения под административное здание в Парке культуры и отдыха «Наташинские пруды»	В соответствии с действующим законодательством. Приобретение сооружения под административное здание в Парке культуры и отдыха «Наташинские пруды»	Средства бюджета города Люберцы	2015 г.	-	-	2 000,00	2 000,00	-	-	-	-	-	-	-		
3.	Задача 3. Организация содержания парков.						73314,0	12 987,0	14 707,0	15 207,0	15 207,0	15 206,0	-	-	-	МУ «ПКиО»	
3.1.	Основное мероприятие «Развитие парков города Люберцы, создание комфортных условий для отдыха населения»		Средства бюджета города Люберцы				73314,0	12 987,0	14 707,0	15 207,0	15 207,0	15 206,0	-	-	-		
3.1.1.	Мероприятие 1 Расходы на оказание услуг и выполнение работ муниципальными учреждениями в сфере культуры		Средства бюджета города Люберцы				73314,0	12 987,0	14 707,0	15 207,0	15 207,0	15 206,0	-	-	-	МУ «ПКиО»	
3.1.1.1	Мероприятие 1.1 Содержание имущественного комплекса, расположенного на территории парка культуры и отдыха (Центральный парк)	Согласно муниципального задания учреждения. Отчет о ходе выполнения муниципального задания (ежеквартально)	Средства бюджета города Люберцы	2015-2019 гг.	1 598,5 (с 01.07.14 по 31.12.14)	36 657,0	6 493,5	7 353,5	7 603,5	7 603,5	7 603,5	7 603,0	-	-	-	МУ «ПКиО»	Содержание имущественного комплекса.
3.1.1.2	Мероприятие 1.2. Содержание имущественного комплекса, расположенного на территории парка культуры и отдыха (Наташинский парк)	Согласно муниципального задания учреждения. Отчет о ходе выполнения муниципального задания (ежеквартально)	Средства бюджета города Люберцы	2015-2019 гг.	1 598,5 (с 01.07.14 по 31.12.14)	36 657,0	6 493,5	7 353,5	7 603,5	7 603,5	7 603,0	7 603,0	-	-	-	МУ «ПКиО»	Содержание имущественного комплекса.
4.	Всего по Подпрограмме:						90641,29	19314,29	15707,0	25 207,0	15 207,0	15 206,0	-	-	-		
4.1.	Средства бюджета города Люберцы						88314,0	16987,0	15707,0	25 207,0	15 207,0	15 206,0	-	-	-		
4.2	Средства бюджета Московской области						2 327,29	2 327,29	-	-	-	-	-	-	-		

Приложение №2 муниципальной подпрограммы «Развитие парков культуры и отдыха в городе Люберцы»

Планируемые результаты реализации муниципальной подпрограммы «Развитие парков культуры и отдыха в городе Люберцы»

№ п/п	Задачи, направленные на достижение цели	Планируемый объем финансирования на решение данной задачи (тыс. руб.)		Количественные и/или качественные целевые показатели, характеризующие достижение цели и решение задач	Единица измерения	Базовое значение показателя (на начало реализации подпрограммы)	Планируемое значение показателя по годам реализации										
		бюджет города Люберцы	бюджет Московской области				2015 год	2016 год	2017 год	2018 год	2019 год						
1.	Задача 1. Осуществление мероприятий по благоустройству парков.	13 000,0	2327,29 (бюджет Моск. обл.)	1. Количество благоустроенных парков культуры и отдыха.	ед.	1	1	1	1	1	1	1	1	1	1	1	1
2.	Задача 2. Осуществление мероприятий по приобретению сооружения под административное здание в Парке культуры и отдыха «Наташинские пруды»	2 000,0	-	1. Количество приобретенного сооружения под административное здание в Парке культуры и отдыха «Наташинские пруды»	ед.	1	1	-	-	-	-	-	-	-	-	-	-
3.	Задача 3. Организация содержания парков.	73 314,0	-	1. Уровень фактической обеспеченности парками культуры и отдыха от нормативной потребности. 2. Увеличение числа посетителей парков культуры и отдыха. 3. Соотношение средней заработной платы работников муниципальных учреждений к средней заработной плате в Московской области. 4. Оптимизация численности административно-управленческого персонала учреждения.	%	100,0	100,0	100,0	100,0	100,0	100,0	100,0	100,0	100,0	100,0	100,0	100,0

Приложение №3 муниципальной подпрограммы «Развитие парков культуры и отдыха в городе Люберцы»

Обоснование финансовых ресурсов, необходимых для реализации мероприятий муниципальной подпрограммы «Развитие парков культуры и отдыха в городе Люберцы»

Наименование мероприятия программы	Источники финансирования	Расчет необходимых финансовых ресурсов на реализацию мероприятия	Общий объем финансовых ресурсов, необходимых для реализации мероприятия, в том числе по годам					Эксплуатационные расходы, возникающие в результате реализации мероприятия								
			2015 г.	2016 г.	2017 г.	2018 г.	2019 г.	2015 г.	2016 г.	2017 г.	2018 г.	2019 г.				
Задача 1. Мероприятие 1 Благоустройство Парка культуры и отдыха «Наташинские пруды»	Бюджет города Люберцы	В соответствии с действующим законодательством.	2 000,0	1 000,0	-	-	-	-	-	-	-	-	-	-	-	-
Задача 1. Мероприятие 2 Благоустройство центрального парка культуры и отдыха	Бюджет города Люберцы	Согласно сметной документации.	-	-	10000,0	-	-	-	-	-	-	-	-	-	-	-
Задача 1. Мероприятие 3 Благоустройство парков и создание новых парков (выполнение работ по монтажу тайпика «Корабль Призрака» в Наташинском парке в г. Люберцы в 2014г. в рамках подпрограммы «Создание условий для организации досуга и отдыха жителей города Люберцы на 2014-2016 годы» муниципальной программы «Культура города Люберцы» (кредиторская задолженность))	Бюджет Московской области	В соответствии с действующим законодательством	2 327,29	-	-	-	-	-	-	-	-	-	-	-	-	-
Задача 2. Мероприятие 1 Приобретение сооружения под административное здание в Парке культуры и отдыха «Наташинские пруды»	Бюджет города Люберцы	Согласно сметной документации.	2 000,0	-	-	-	-	-	-	-	-	-	-	-	-	-
Задача 3. Мероприятие 1.1 Содержание имущественного комплекса, расположенного на территории парка культуры и отдыха (Центральный парк)	Бюджет города Люберцы	Согласно муниципального задания учреждения.	6 493,5	7 353,5	7 603,5	7 603,5	7 603,5	7 603,0	7 603,0	7 603,0	7 603,0	7 603,0	-	-	-	-
Задача 3. Мероприятие 1.1 Содержание имущественного комплекса, расположенного на территории парка культуры и отдыха (Наташинский парк)	Бюджет города Люберцы	Согласно муниципального задания учреждения.	6 493,5	7 353,5	7 603,5	7 603,5	7 603,5	7 603,0	7 603,0	7 603,0	7 603,0	7 603,0	-	-	-	-

ПОСТАНОВЛЕНИЕ от 16.12.2015 № 1550-ПА

О внесении изменений в муниципальную программу «Развитие субъектов малого и среднего предпринимательства в городе Люберцы», утвержденную постановлением администрации города Люберцы от 14.10.2014 № 1924-ПА

В соответствии с Бюджетным кодексом Российской Федерации, Федеральным законом от 06.10.2003 № 131-ФЗ «Об общих принципах организации местного самоуправления в Российской Федерации», постановлением Правительства Московской области от 25.03.2013 № 208/8 «Об утверждении порядка разработки и реализации государственных программ Московской области», Уставом города Люберцы, решением Совета депутатов города Люберцы от 27.11.2014 № 21/5 «О бюджете городского поселения Люберцы Люберецкого муниципального района Московской области на 2015 год и на плановый период 2016 и 2017 годов» (в редакции решения Совета депутатов города Люберцы от 26.11.2015 № 111/8), решением Совета депутатов города Люберцы от 26.11.2015 № 110/8 «О бюджете городского поселения Люберцы Люберецкого муниципального района Московской области на 2016 год и на плановый период 2017 и 2018 годов», постановлением администрации города Люберцы от 29.08.2014 № 1505-ПА «Об утверждении Порядка разработки и контроля за реализацией муниципальных программ города Люберцы, расположенных в административной территории города Люберцы от 09.12.2015 № 122-рп «О временном исполнении обязанностей Руководителя администрации города Люберцы»

ПОСТАНОВЛЕНИЕ

О внесении изменений в муниципальную программу «Развитие субъектов

малого и среднего предпринимательства в городе Люберцы», утвержденную постановлением администрации города Люберцы от 14.10.2014 № 1924-ПА «Об утверждении муниципальной программы «Развитие субъектов малого и среднего предпринимательства в городе Люберцы» (в редакции постановления администрации города Люберцы от 18.03.2015 № 385-ПА), а также в новой редакции (прилагается).

2. Утверждение по организации работы аппарата администрации (Кор-нилов К.А.) опубликовать настоящее постановление в средствах массовой информации и разместить на официальном сайте администрации города Люберцы в сети «Интернет».

3. Контроль за исполнением настоящего постановления оставляю за собой.

И.о. Руководителя администрации А.Н. Сыров

Приложение к постановлению администрации города Люберцы от 16.12.2015 № 1550-ПА УТВЕРЖДЕНО постановлением администрации города Люберцы от 14.10.2014 № 1924-ПА

Муниципальная программа «Развитие субъектов малого и среднего предпринимательства в городе Люберцы» ПАСПОРТ муниципальной программы «Развитие субъектов малого и среднего предпринимательства в городе Люберцы»

Наименование муниципальной программы	Муниципальная программа «Развитие субъектов малого и среднего предпринимательства в городе Люберцы» (далее - Программа)	Расходы (тыс. рублей)				
		2015 год	2016 год	2017 год	2018 год	2019 год
Основание для разработки муниципальной программы	Федеральный закон от 06.10.2003 № 131-ФЗ «Об общих принципах организации местного самоуправления в Российской Федерации»; Федеральный закон от 24.07.2007 № 209-ФЗ «О развитии малого и среднего предпринимательства в Российской Федерации»; Постановление Правительства Московской области от 23.08.2013 № 662/37 «Об утверждении государственной программы Московской области «Предпринимательство Подмосковья»; Постановление Правительства Московской области от 25.03.2013 № 208/8 «Об утверждении порядка разработки и реализации государственных программ Московской области»; Постановление администрации города Люберцы от 29.08.2014 № 1505-ПА «Об утверждении Порядка разработки и контроля за реализацией муниципальных программ города Люберцы».	-	-	-	-	-
Заказчик муниципальной программы	Администрация города Люберцы	3100,0	600,0	1000,0	500,0	500,0
Разработчик муниципальной программы	Управление социально-экономического развития администрации города Люберцы	-	-	-	-	-
Ответственный за выполнение мероприятия муниципальной программы	Администрация города Люберцы, Люберецкая торгово-промышленная палата (далее - ЛТПП), НП «Союз промышленников и предпринимателей Люберецкого района» (далее - СПИПР), профессиональные училища города Люберцы, субъекты малого и среднего предпринимательства и индивидуальные предприниматели, осуществляющие деятельность в городе Люберцы.	-	-	-	-	-
Цели муниципальной программы	Создание благоприятных условий для развития субъектов малого и среднего предпринимательства в городе Люберцы, способствующих созданию новых рабочих мест, развитию реального сектора экономики, обеспечению занятости населения, полному исполнению бюджета города Люберцы.	-	-	-	-	-
Задачи Программы	Увеличение вклада субъектов малого и среднего предпринимательства в экономику города Люберцы. Совершенствование и развитие системы мер поддержки субъектов малого и среднего предпринимательства в городе Люберцы.	-	-	-	-	-
Сроки реализации муниципальной программы	2015-2019 годы	-	-	-	-	-
Перечень мероприятий	1. Финансовая поддержка субъектов малого и среднего предпринимательства и организаций, образующих инфраструктуру поддержки и развития малого и среднего предпринимательства. 2. Создание благоприятной среды для предпринимательства.	-	-	-	-	-

1. Характеристика проблемы и обоснование необходимости ее решения.
Малые и средние предприятия играют важную роль в экономике города Люберцы:
- малые и микропредприятия предоставляют более 19 тысяч рабочих мест, что составляет почти 39% всех рабочих мест в городе Люберцы (по оценке 2014 года);
- малые предприятия обеспечивают примерно 9-10% налоговых поступлений в бюджет города Люберцы;
- оборот малых и средних предприятий, включая микропредприятия, составляет свыше 5,4 млрд. руб., что составляет 23,2 % от общего оборота предприятий и организаций города Люберцы.
На территории города Люберцы работают малые предприятия, выпускающие широкий спектр продукции и товаров, а также оказывающие разнообразные услуги.
Сложившаяся в последние годы на территории города Люберцы отраслевая структура субъектов малого и среднего предпринимательства остается неизменной. Несмотря на то, что малые предприятия успешно работают практически во всех отраслях экономики, малое предпринимательство в городе сконцентрировано в основном в четырех отраслях: торговля, промышленность, строительство и сфера услуг. Наибольшая доля (42 %) от общего числа малых предприятий приходится на торговые предприятия, 12% - на промышленные и 10% - на строительные организации.
Количество предприятий малого бизнеса составило в 2013 году 1995 единиц, средняя заработная плата работников малых предприятий составила в 2013 году свыше 21,6 тысяч рублей.
В городе Люберцы созданы и действуют организации инфраструктуры поддержки малого и среднего предпринимательства: Люберецкая торгово-промышленная палата и НП «Союз промышленников и предпринимателей Люберецкого района».
Дальнейшее успешное развитие малого и среднего предпринимательства возможно при обеспечении благоприятных социальных, экономических, правовых и других условий, позволяющих совершенствовать создаваемую в городе Люберцы систему его поддержки.
На развитие малого и среднего предпринимательства в городе Люберцы так же, как и в целом на территории Российской Федерации, серьезное влияние оказывает существующая в стране экономическая ситуация и связанные с ней следующие проблемы:
- отсутствие стартового капитала;
- недостаток необходимых знаний для успешного начала собственного дела;
- высокие процентные ставки банковских кредитов и лицензионных операций;
- отсутствие четкой организации взаимодействия рыночных механизмов поддержки малого и среднего предпринимательства.
Анализ факторов, влияющих на развитие малого и среднего предпринимательства, показывает, что существующие проблемы можно решить лишь объединенными усилиями и согласованными действиями самих субъектов малого и среднего предпринимательства, структуры его поддержки и органов местного самоуправления, что позволит выстроить эффективную политику в отношении малого и среднего предпринимательства, учитывая цели и интересы социально-экономического развития города Люберцы.

2. Цели и задачи Программы.
Целью программы является создание благоприятных условий для развития субъектов малого и среднего предпринимательства в городе Люберцы, способствующих созданию новых рабочих мест, развитию реального сектора экономики, обеспечению занятости населения, полному исполнению бюджета города Люберцы.

Задачи Программы:
Увеличение вклада субъектов малого и среднего предпринимательства в экономику города Люберцы. Совершенствование и развитие системы мер поддержки субъектов малого и среднего предпринимательства в городе Люберцы.

3. Система программных мероприятий.
Настоящая Программа предусматривает мероприятия подпрограммы, которые сгруппированы по следующим направлениям:
1. Предоставление грантов в форме субсидий начинающим малым предпринимателям на создание собственного дела.
2. Информационное наполнение раздела «Малому и среднему бизнесу» на официальном сайте администрации города Люберцы.
Перечень мероприятий подпрограммы представлен в Приложении №1 Подпрограммы «Финансовая поддержка субъектов малого

и среднего предпринимательства и организаций, образующих инфраструктуру поддержки и развития малого и среднего предпринимательства» - в Приложении №2 Подпрограммы «Создание благоприятной среды для предпринимательства» к Программе.

4. Ресурсы обеспечения Программы.
Ресурсы обеспечения Программы составляют средства из бюджетных источников.
Бюджетные источники:
- бюджет города Люберцы - средства, предусмотренные на финансирование мероприятий настоящей Программы.
Финансирование мероприятий Программы подпадает под действие в установленном законодательством порядке. Ежегодный объем финансирования мероприятий Программы подпадает под действие в соответствии с Бюджетным кодексом Российской Федерации. Финансирование мероприятий Программы (в тыс. руб.)

Источники финансирования муниципальной программы, в том числе по годам:	Расходы (тыс. рублей)					
	Всего	2015 год	2016 год	2017 год	2018 год	2019 год
Средства федерального бюджета	-	-	-	-	-	-
Средства бюджета Московской области	-	-	-	-	-	-
Средства бюджета города Люберцы	3100,0	600,0	1000,0	500,0	500,0	500,0
Другие источники	-	-	-	-	-	-

5. Планируемые конечные результаты реализации Программы.
Выполнение мероприятий Программы предполагает достижение следующих целевых показателей:
1. Рост количества субъектов малого и среднего предпринимательства в городе Люберцы к концу реализации Программы по отношению к уровню 2014 года на 5,1 %.
Ежегодное значение показателя рассчитывается как отношение фактического количества субъектов малого предпринимательства в городе Люберцы в отчетном году к количеству субъектов малого предпринимательства в 2014 г.
Единица измерения: проценты.
2. Увеличение доли оборота малых и средних предприятий в общем обороте по полному кругу предприятий к концу реализации Программы по отношению к уровню 2014 года на 9,9 %.
Ежегодное значение показателя рассчитывается как отношение оборота субъектов малого предпринимательства в городе Люберцы в отчетном году к обороту субъектов малого предпринимательства в 2014 г.
Единица измерения: проценты.
3. Рост уровня среднемесячной заработной платы в субъектах малого и среднего предпринимательства, получивших финансовую поддержку, к концу реализации Программы к уровню 2014 года на 6,5 %.
Ежегодное значение показателя рассчитывается как отношение фактической средней заработной платы в отчетном году по субъектам малого предпринимательства, получившим финансовую поддержку, к средней заработной плате данных субъектов малого предпринимательства в 2014 г.
Единица измерения: проценты.
4. Рост числа созданных рабочих мест субъектами малого и среднего предпринимательства, получившими финансовую поддержку, мониторинг финансово-хозяйственной деятельности субъектов малого предпринимательства, получивших финансовую поддержку.

Рост количества субъектов малого и среднего предпринимательства в городе Люберцы по отношению к уровню 2014 года на 5,1 %. Увеличение доли оборота малых и средних предприятий в общем обороте по полному кругу предприятий по отношению к уровню 2014 года на 9,9 %.
Рост уровня среднемесячной заработной платы в субъектах малого и среднего предпринимательства, получивших поддержку к уровню 2014 года на 6,5 %.
Рост числа созданных рабочих мест субъектами малого и среднего предпринимательства, получивших поддержку к уровню 2014 года на 12 %.
Рост численности работников малого и среднего предпринимательства к уровню 2014 года на 5 %.
Доходные средства налоговой службы работников на малых и средних предприятиях города Люберцы до 26,8 тыс.руб.
Увеличение доли налоговых поступлений в бюджет города Люберцы от субъектов малого и среднего предпринимательства к уровню 2014 года на 6,5 %.
Увеличение информированности целевой аудитории на 5% в год.

Контроль за реализацией Программы осуществляет Руководитель администрации города Люберцы или уполномоченное им должностное лицо.

Ежегодное значение показателя рассчитывается как отношение фактического количества рабочих мест, созданных в отчетном году субъектами малого предпринимательства, получившими финансовую поддержку, к количеству рабочих мест по данным субъектам малого предпринимательства в 2014 г.
Источники получения информации: мониторинг финансово-хозяйственной деятельности субъектов малого предпринимательства, получивших финансовую поддержку.
5. Увеличение оборота малых и средних предприятий, получивших финансовую поддержку, к концу реализации Программы по отношению к уровню 2014 года на 13 %.
Ежегодное значение показателя рассчитывается как отношение фактического оборота субъектов малого предпринимательства, получивших финансовую поддержку, в отчетном году к обороту по данным субъектам малого предпринимательства в 2014 г.
Единица измерения: проценты.
6. Рост численности работников малого и среднего предпринимательства к концу реализации Программы по отношению к уровню 2014 года на 5 %.
Ежегодное значение показателя рассчитывается как отношение численности субъектов малого предпринимательства в отчетном году к численности субъектов малого предпринимательства в 2014 г.
Источники получения информации: статистическая отчетность о деятельности субъектов малого предпринимательства, мониторинг финансово-хозяйственной деятельности субъектов малого предпринимательства, получивших финансовую поддержку.
7. Доходные средства налоговой службы работников на малых и средних предприятиях города Люберцы до 26,8 тыс.руб.
Увеличение доли налоговых поступлений в бюджет города Люберцы от субъектов малого и среднего предпринимательства к уровню 2014 года на 6,5 %.
Ежегодное значение показателя рассчитывается как отношение фактической средней заработной платы в отчетном году по субъектам малого предпринимательства, получившим финансовую поддержку, к средней заработной плате данных субъектов малого предпринимательства в 2014 г.
Единица измерения: проценты.
8. Увеличение доли налоговых поступлений в бюджет города Люберцы от субъектов малого и среднего предпринимательства, получивших финансовую поддержку, к концу реализации Программы к уровню 2014 года на 6,5 %.
Ежегодное значение показателя рассчитывается как отношение фактического количества субъектов малого предпринимательства в городе Люберцы в отчетном году к количеству субъектов малого предпринимательства в 2014 г.
Единица измерения: проценты.
9. Увеличение информированности целевой аудитории на 5% в год.
Показатель указывается ежегодно.
Единица измерения: проценты.
Источники получения информации: официальный сайт города Люберцы.

6. Укрепление Программой и контроль за ходом ее реализации.
Координация деятельности по выполнению мероприятий Программы осуществляет управление социально-экономического развития администрации города Люберцы.
Контроль за реализацией Программы осуществляет Руководитель администрации города Люберцы или уполномоченное им должностное лицо.
Ответственный за выполнение мероприятий Программы ежегодно готовит годичный отчет о реализации муниципальной программы и до 1 марта года, следующего за отчетным, представляет его в управление социально-экономического развития администрации города Люберцы, которое осуществляет оценку эффективности реализации Программы.

Приложение №1 к муниципальной программе «Развитие субъектов малого и среднего предпринимательства в городе Люберцы»

Муниципальная подпрограмма «Финансовая поддержка субъектов малого и среднего предпринимательства и организаций, образующих инфраструктуру поддержки и развития малого и среднего предпринимательства»

ПАСПОРТ муниципальной подпрограммы «Финансовая поддержка субъектов малого и среднего предпринимательства и организаций, образующих инфраструктуру поддержки и развития малого и среднего предпринимательства»

Наименование муниципальной подпрограммы	Муниципальная подпрограмма «Финансовая поддержка субъектов малого и среднего предпринимательства и организаций, образующих инфраструктуру поддержки и развития малого и среднего предпринимательства» (далее - Подпрограмма)	Расходы (тыс. рублей)					
		Всего	2015 год	2016 год	2017 год	2018 год	2019 год
Основание для разработки муниципальной подпрограммы	Федеральный закон от 06.10.2003 № 131-ФЗ «Об общих принципах организации местного самоуправления в Российской Федерации»; Федеральный закон от 24.07.2007 № 209-ФЗ «О развитии малого и среднего предпринимательства в Российской Федерации»; Постановление Правительства Московской области от 23.08.2013 № 662/37 «Об утверждении государственной программы Московской области «Предпринимательство Подмосковья»; Постановление Правительства Московской области от 25.03.2013 № 208/8 «Об утверждении порядка разработки и реализации государственных программ Московской области»; Постановлением администрации города Люберцы от 29.08.2014 № 1505-ПА «Об утверждении Порядка разработки и контроля за реализацией муниципальных программ города Люберцы».	-	-	-	-	-	-
Заказчик муниципальной подпрограммы	Администрация города Люберцы	2700,0	500,0	900,0	400,0	400,0	500,0
Разработчик муниципальной подпрограммы	Управление социально-экономического развития администрации города Люберцы	-	-	-	-	-	-
Ответственный за выполнение мероприятия муниципальной подпрограммы	Администрация города Люберцы, Люберецкая торгово-промышленная палата (далее - ЛТПП), НП «Союз промышленников и предпринимателей Люберецкого района» (далее - СПИПР), профессиональные училища города Люберцы, субъекты малого и среднего предпринимательства и индивидуальные предприниматели, осуществляющие деятельность в городе Люберцы.	-	-	-	-	-	-
Цели муниципальной подпрограммы	Создание благоприятных условий для развития субъектов малого и среднего предпринимательства в городе Люберцы.	-	-	-	-	-	-
Задачи подпрограммы	Совершенствование и развитие системы мер поддержки субъектов малого и среднего предпринимательства в городе Люберцы.	-	-	-	-	-	-
Сроки реализации муниципальной подпрограммы	2016-2019 годы	-					

Приложение №1 к муниципальной подпрограмме «Финансовая поддержка субъектов малого и среднего предпринимательства и организаций, образующих инфраструктуру поддержки и развития малого и среднего предпринимательства»

Перечень мероприятий муниципальной подпрограммы «Финансовая поддержка субъектов малого и среднего предпринимательства и организаций, образующих инфраструктуру поддержки и развития малого и среднего предпринимательства»

№ п/п	Мероприятия по реализации подпрограммы	Перечень стандартных процедур, обеспечивающих выполнение мероприятий, с указанием предельных сроков их исполнения	Источники финансирования	Срок исполнения мероприятия	Объем финансирования мероприятия в текущем финансовом году (тыс. руб.)	Всего (тыс. руб.)	Объем финансирования по годам (тыс. руб.)					Ответственный за выполнение мероприятия подпрограммы	Результаты выполнения мероприятий подпрограммы
							2015 г.	2016 г.	2017 г.	2018 г.	2019 г.		
1.	Задача 1. Совершенствование и развитие системы мер поддержки малого и среднего предпринимательства в городе Люберцы.				2700,0	500,0	900,0	400,0	400,0	500,0	Администрация города Люберцы	Рост уровня среднемесячной заработной платы в субъектах малого и среднего предпринимательства, получивших финансовую поддержку на 12% Рост числа созданных рабочих мест субъектами малого и среднего предпринимательства, получивших финансовую поддержку на 13% Увеличение доли налоговых поступлений в бюджет города Люберцы от субъектов малого и среднего предпринимательства на 6,5%	
1.1	Основное мероприятие «Реализация механизмов муниципальной поддержки субъектов малого и среднего предпринимательства».		Средства бюджета города Люберцы		2700,0	500,0	900,0	400,0	400,0	500,0	Администрация города Люберцы	Рост уровня среднемесячной заработной платы в субъектах малого и среднего предпринимательства, получивших финансовую поддержку на 12% Рост числа созданных рабочих мест субъектами малого и среднего предпринимательства, получивших финансовую поддержку на 13% Увеличение доли налоговых поступлений в бюджет города Люберцы от субъектов малого и среднего предпринимательства на 6,5%	
1.1.1.	Предоставление грантов в форме субсидий начинающим малым предпринимателям на создание собственного дела.	Предоставление субсидий юридическим лицам (кроме некоммерческих организаций), индивидуальным предпринимателям, физическим лицам.	Средства бюджета города Люберцы	на постоянной основе	2700,0	500,0	900,0	400,0	400,0	500,0	Администрация города Люберцы	Рост уровня среднемесячной заработной платы в субъектах малого и среднего предпринимательства, получивших финансовую поддержку на 12% Рост числа созданных рабочих мест субъектами малого и среднего предпринимательства, получивших финансовую поддержку на 13% Увеличение доли налоговых поступлений в бюджет города Люберцы от субъектов малого и среднего предпринимательства на 6,5%	
Всего по Подпрограмме:						2700,0	500,0	900,0	400,0	500,0			
Средства бюджета города Люберцы						2700,0	500,0	900,0	400,0	500,0			

Приложение №2 к муниципальной подпрограмме «Финансовая поддержка субъектов малого и среднего предпринимательства и организаций, образующих инфраструктуру поддержки и развития малого и среднего предпринимательства»

Планируемые результаты реализации муниципальной подпрограммы «Финансовая поддержка субъектов малого и среднего предпринимательства и организаций, образующих инфраструктуру поддержки и развития малого и среднего предпринимательства»

№ п/п	Задачи, направленные на достижение цели подпрограммы	Планируемый объем финансирования на решение данной задачи (тыс. руб.)		Количественные и/или качественные целевые показатели, характеризующие достижение целей и решение задач	Единица измерения	Базовое значение показателя (на начало реализации программы) 2014г.	Объем финансирования по годам (тыс. руб.)				
		Бюджет города Люберцы	Другие источники				2015 г.	2016 г.	2017 г.	2018 г.	2019 г.
1.	Задача 1. Совершенствование и развитие системы мер поддержки малого и среднего предпринимательства в городе Люберцы.	2700,0	-	5			8	9	10	11	12
				Рост уровня среднемесячной заработной платы в субъектах малого и среднего предпринимательства, получивших поддержку	%	100	105,3	105,5	105,7	106,1	106,5
				Рост числа созданных рабочих мест субъектами малого и среднего предпринимательства, получивших поддержку	%	100	103,0	105,0	107,0	110,0	112,0
				Увеличение оборота малых и средних предприятий, получивших поддержку	%	100	105,0	107,0	110,0	112,0	113,0
				Рост числа созданных рабочих мест субъектами малого и среднего предпринимательства, получивших поддержку	%	100	103,0	105,0	107,0	110,0	112,0
				Увеличение оборота малых и средних предприятий, получивших поддержку	%	100	105,0	107,0	110,0	112,0	113,0
				Рост численности работников малого и среднего предпринимательства	%	100	101,0	102,0	103,0	104,0	105,0
				Уровень среднемесячной заработной платы работников на малых и средних предприятиях города Люберцы	Руб.	21655,8	22800,7	23948,8	24243,0	25306,0	26892,6
				Увеличение доли налоговых поступлений в бюджет города Люберцы от субъектов малого и среднего предпринимательства	%	100,0	105,3	105,5	105,7	106,1	106,5

Приложение №3 к муниципальной подпрограмме «Финансовая поддержка субъектов малого и среднего предпринимательства и организаций, образующих инфраструктуру поддержки и развития малого и среднего предпринимательства»

Предоставление обоснования финансовых ресурсов, необходимых для реализации мероприятий муниципальной подпрограммы

Наименование мероприятия программы	Источник финансирования	Расчет необходимых финансовых ресурсов на реализацию мероприятия	Общий объем финансовых ресурсов, необходимых для реализации мероприятия, в том числе по годам	Эксплуатационные расходы, возникающие в результате реализации мероприятия
Задача 1. Мероприятие 1. Предоставление грантов в форме субсидий начинающим малым предпринимателям на создание собственного дела.	Средства бюджета города Люберцы	Средний размер финансовой поддержки для 1 субъекта малого предпринимательства – 135 000 руб. Количество субъектов малого предпринимательства, претендующих на получение финансовой поддержки – 20 ед. Объем финансовых средств, необходимых для оказания финансовой поддержки: 135000 x 20 = 2 700 000 руб.	Всего: 2 700 000 руб. в том числе: 2015 г. – 500 000,0 руб. 2016 г. – 900 000,0 руб. 2017 г. – 400 000,0 руб. 2018 г. – 400 000,0 руб. 2019 г. – 500 000,0 руб.	

Приложение №2 к муниципальной подпрограмме «Развитие субъектов малого и среднего предпринимательства в городе Люберцы»

Муниципальная подпрограмма «Создание благоприятной среды для предпринимательства» ПАСПОРТ муниципальной подпрограммы «Создание благоприятной среды для предпринимательства»

Наименование муниципальной подпрограммы	Муниципальная подпрограмма «Создание благоприятной среды для предпринимательства» (далее – Подпрограмма)	Сроки реализации муниципальной подпрограммы	Перечень мероприятий подпрограммы	Источники финансирования муниципальной подпрограммы, в том числе по годам:	Расходы (тыс. рублей)				
Основание для разработки муниципальной подпрограммы	Федеральный закон от 06.10.2003 № 131-ФЗ «Об общих принципах организации местного самоуправления в Российской Федерации»; Федеральный закон от 24.07.2007 № 209-ФЗ «О развитии малого и среднего предпринимательства в Российской Федерации»; Постановление Правительства Московской области от 23.08.2013 № 662/37 «Об утверждении государственной программы Московской области «Предпринимательство Московской области»; Постановление Правительства Московской области от 25.03.2013 № 208/8 «Об утверждении порядка разработки и реализации государственных программ Московской области»; постановлением администрации города Люберцы от 29.08.2014 № 1505 – ПА «Об утверждении Порядка разработки и контроля за реализацией муниципальных программ города Люберцы».	2016-2019 годы	1. Информационное наполнение раздела «Малому и среднему бизнесу» на официальном сайте администрации города Люберцы.	Всего	2015 год	2016 год	2017 год	2018 год	2019 год
Заказчик муниципальной подпрограммы	Администрация города Люберцы			Средства федерального бюджета	-	-	-	-	-
Разработчик муниципальной подпрограммы	Управление социально-экономического развития администрации города Люберцы			Средства бюджета Московской области	400,0	100,0	100,0	100,0	100,0
Ответственный за выполнение мероприятия муниципальной подпрограммы	Администрация города Люберцы, Люберецкая торгово-промышленная палата (далее – ЛТПП), НП «Союз промышленников и предпринимателей Люберецкого района» (далее – СПИПР), профессиональные училища города Люберцы, субъекты малого и среднего предпринимательства и индивидуальные предприниматели, осуществляющие деятельность в городе Люберцы.			Средства бюджета города Люберцы	-	-	-	-	-
Цели муниципальной подпрограммы	Создание благоприятных условий для развития субъектов малого и среднего предпринимательства в городе Люберцы.			Другие источники	-	-	-	-	-
Задачи подпрограммы	Совершенствование и развитие системы мер поддержки субъектов малого и среднего предпринимательства в городе Люберцы.			Планируемые результаты реализации муниципальной подпрограммы	Увеличение информированности целевой аудитории на 5% в год.				
				Контроль за реализацией Подпрограммы	Контроль за реализацией Подпрограммы осуществляет Руководитель администрации города Люберцы или уполномоченное им должностное лицо.				

Приложение №1 к муниципальной подпрограмме «Создание благоприятной среды для предпринимательства»

Перечень мероприятий муниципальной подпрограммы «Создание благоприятной среды для предпринимательства»

№ п/п	Задачи и мероприятия по реализации подпрограммы	Перечень стандартных процедур, обеспечивающих выполнение мероприятий, с указанием предельных сроков их исполнения	Источники финансирования	Срок исполнения мероприятия	Объем финансирования мероприятия в текущем финансовом году (тыс. руб.)	Всего (тыс. руб.)	Объем финансирования по годам (тыс. руб.)					Ответственный за выполнение мероприятия подпрограммы	Результаты выполнения мероприятий подпрограммы
							2015 г.	2016 г.	2017 г.	2018 г.	2019 г.		
1.	Задача 1. Совершенствование и развитие системы мер поддержки субъектов малого и среднего предпринимательства в городе Люберцы.				400,0	100,0	100,0	100,0	100,0	-	Администрация города Люберцы	Увеличение информированности целевой аудитории на 5% в год.	
1.1.	Основное мероприятие «Информационная поддержка малого и среднего предпринимательства».		Средства бюджета города Люберцы		400,0	100,0	100,0	100,0	100,0	-	Администрация города Люберцы	Увеличение информированности целевой аудитории на 5% в год.	
1.1.1.	Информационное наполнение раздела «Малому и среднему бизнесу» на официальном сайте администрации города Люберцы.	Формирование плана закупок, проведение конкурсных процедур, заключение соответствующих договоров/контрактов (в течение года).	Средства бюджета города Люберцы	2 квартал 2015 года	400,0	100,0	100,0	100,0	100,0	-	Администрация города Люберцы	Увеличение информированности целевой аудитории на 5% в год.	
Всего по Подпрограмме:						400,0	100,0	100,0	100,0	100,0	-		
Средства бюджета города Люберцы						400,0	100,0	100,0	100,0	100,0	-		

Приложение №2 к муниципальной подпрограмме «Создание благоприятной среды для предпринимательства»

Планируемые результаты реализации муниципальной подпрограммы «Создание благоприятной среды для предпринимательства»

№ п/п	Задачи, направленные на достижение цели подпрограммы	Планируемый объем финансирования на решение данной задачи (тыс. руб.)		Количественные и/или качественные целевые показатели, характеризующие достижение целей и решение задач	Единица измерения	Базовое значение показателя (на начало реализации программы) 2014г.	Объем финансирования по годам (тыс. руб.)				
		Бюджет города Люберцы	Другие источники				2015 г.	2016 г.	2017 г.	2018 г.	2019 г.
1.	Задача 1. Совершенствование и развитие системы мер поддержки субъектов малого и среднего предпринимательства в городе Люберцы.	400,0	-	Увеличение информированности целевой аудитории на 5% в год.	%	75,0	80,0	85,0	90,0	95,0	100,0

Приложение №3 к муниципальной подпрограмме «Создание благоприятной среды для предпринимательства»

Обоснование финансовых ресурсов, необходимых для реализации мероприятий муниципальной подпрограммы «Создание благоприятной среды для предпринимательства»

Наименование мероприятия программы	Источник финансирования	Расчет необходимых финансовых ресурсов на реализацию мероприятия	Общий объем финансовых ресурсов, необходимых для реализации мероприятия, в том числе по годам	Эксплуатационные расходы, возникающие в результате реализации мероприятия
Задача 1. Мероприятие 1. Информационное наполнение раздела «Малому и среднему бизнесу» на официальном сайте администрации города Люберцы.	Средства бюджета города Люберцы	Расчет производится в соответствии с действующим законодательством	Всего: 400 000 руб. в том числе: 2015 г. – 100 000,0 руб. 2016 г. – 100 000,0 руб. 2017 г. – 100 000,0 руб. 2018 г. – 100 000,0 руб.	

ПОСТАНОВЛЕНИЕ от 17.12.2015 № 1577-ПА

О внесении изменений в постановление администрации города Люберцы от 14.10.2014 № 1921 – ПА «Об утверждении муниципальной программы «Содержание и благоустройство мест захоронений города Люберцы»

В соответствии с Бюджетным кодексом Российской Федерации, Федеральным законом от 06.10.2003 № 131-ФЗ «Об общих принципах организации местного самоуправления в Российской Федерации», постановлением Правительства Московской области от 25.03.2013 № 208/8 «Об утверждении порядка разработки и реализации государственных программ Московской области», Уставом города Люберцы, решением Совета депутатов города Люберцы от 27.11.2014 № 215 «О бюджете городского поселения Люберцы

Люберецкого муниципального района Московской области на 2015 год и на плановый период 2016 и 2017 годов» (в редакции решения Совета депутатов города Люберцы от 26.11.2015 № 111/8), решением Совета депутатов города Люберцы от 26.11.2015 № 110/8 «О бюджете городского поселения Люберцы Люберецкого муниципального района Московской области на 2016 год и на плановый период 2017 и 2018 годов», постановлением администрации города Люберцы от 23.08.2014 № 1505-ПА «Об утверждении Порядка

разработки и контроля за реализацией муниципальных программ города Люберцы», распоряжением администрации города Люберцы от 09.12.2015 № 122-рп «О временном исполнении обязанностей Руководителя администрации города Люберцы»

ПОСТАНОВЛЮ:

1. Внести изменения в постановление администрации города Люберцы

от 14.10.2014 № 1921-ПА «Об утверждении муниципальной программы «Содержание и благоустройство мест захоронений города Люберцы» (в редакции постановления администрации города Люберцы от 23.12.2014 № 2561-ПА); (далее – Постановление), вложив Приложение «Муниципальная программа «Содержание и благоустройство мест захоронений города Люберцы» к Постановлению в новой редакции (прилагается).

2. Управлению по организации работы аппарата администрации (Корнилов К.А.) опубликовать настоящее постановление в средствах массовой информации и разместить на официальном сайте администрации города Люберцы в сети «Интернет».

3. Контроль за исполнением настоящего постановления оставлю за собой.

И.д. Руководителя администрации А.Н. Сыров

Приложение к постановлению администрации города Люберцы от 17.12.2015 № 1577-ПА
УТВЕРЖДЕНА постановлением администрации города Люберцы от 14.10.2014 № 1921-ПА

Муниципальная программа «Содержание и благоустройство мест захоронения города Люберцы» ПАСПОРТ муниципальной программы «Содержание и благоустройство мест захоронения города Люберцы»

Наименование муниципальной программы	Содержание и благоустройство мест захоронения города Люберцы (далее – Программа)	Источники финансирования муниципальной программы, в том числе по годам:	Всего	Расходы (тыс. рублей)				
				2015 год	2016 год	2017 год	2018 год	2019 год
Основание для разработки муниципальной программы	Бюджетный кодекс Российской Федерации; Федеральный закон от 06.10.2003 № 131-ФЗ «Об общих принципах организации местного самоуправления в Российской Федерации»; «Порядок разработки и контроля за реализацией муниципальных программ города Люберцы», утвержденный постановлением администрации города Люберцы от 29.08.2014г. № 1505-ПА.	Средства федерального бюджета	-	-	-	-	-	-
Заказчик муниципальной программы	Администрация города Люберцы, Московская область	Средства бюджета Московской области	56200	11400	12400	11600	11600	9200
Разработчик муниципальной программы	Муниципальное казенное учреждение города Люберцы «Люберецкая специализированная служба по вопросам похоронного дела»	Средства бюджета города Люберцы	1000	100	100	200	300	300
Цели муниципальной программы	Повышение качества оказываемых услуг в ритуальном обслуживании, приобретение и цитизированному похоронному сервису посредством создания благоприятных условий для наиболее полного удовлетворения потребностей населения.	Другие источники	1000	100	100	200	300	300
Задачи Программы	1. Выполнение мероприятий в полном объеме по содержанию и благоустройству муниципальных кладбищ. 2. Обеспечение граждан благоустроенными местами захоронения. 3. Выполнение требований, возложенных на органы местного самоуправления.	Итого по программе:	57200	11500	12500	11800	11900	9500
Сроки реализации муниципальной программы	2015-2019 годы	Планируемые результаты реализации муниципальной программы	В ходе реализации Программы будут достигнуты следующие результаты: - увеличение периметра ограждений муниципальных кладбищ на 1200 п.м.; - улучшение состояния внутриквартальных дорог кладбищ путем асфальтирования 10000 кв. м; - обустройство зон моральной защиты на муниципальных кладбищах путем посадки кустарников в количестве 500 шт.; - установка мобильных туалетных кабин в количестве 3 шт.; - создание стационарных мусоросборников в количестве 6 шт.; - инвентаризация муниципальных кладбищ – 43 га; - содержание рабочих мест согласно штатному расписанию в количестве 6 единиц.					
Перечень подпрограмм	1. «Содержание и благоустройство муниципальных кладбищ города Люберцы». 2. «Обеспечивающая подпрограмма».	Контроль за реализацией Программы	Контроль за исполнением Программы осуществляет Руководитель администрации города Люберцы или уполномоченное им должностное лицо.					

1. Характеристика проблемы, на решение которой направлена Подпрограмма.
В 2010 году в городе Люберцы в целях эффективного решения вопросов организации ритуальных услуг и содержания мест захоронения создано муниципальное казенное учреждение «Люберецкая специализированная служба по вопросам похоронного дела».

2. Основные цели и задачи Подпрограммы.
Целями Подпрограммы: Обеспечение организации содержания и благоустройства мест захоронения города Люберцы.
Задачи Подпрограммы: Осуществление мероприятий для организации процесса содержания и благоустройства мест захоронения города Люберцы.

3. Сроки реализации муниципальной Подпрограммы.
Сроки реализации Программы 2015-2019 годы.

4. Ресурсное обеспечение Подпрограммы.
Источником финансирования мероприятий Программы являются средства бюджета города Люберцы в размере 12200,0 тыс. руб., в том числе с разбивкой по годам:
2015 год – 2400 тыс. руб.;
2016 год – 2600 тыс. руб.;
2017 год – 2600 тыс. руб.;
2018 год – 2600 тыс. руб.;
2019 год – 2200 тыс. руб.

5. Планируемые результаты реализации Подпрограммы.
По итогам реализации Подпрограммы будут достигнуты следующие целевые показатели:
1) Содержание рабочих мест согласно штатному расписанию – 6 шт.
7. Система управления и контроля реализации Подпрограммы. Контроль за исполнением Программы осуществляет руководитель администрации города Люберцы или уполномоченное им должностное лицо.

Приложение №2 к муниципальной подпрограмме «Обеспечивающая подпрограмма города Люберцы»

Планируемые результаты реализации муниципальной подпрограммы «Обеспечивающая подпрограмма города Люберцы»

№ п/п	Задачи, направленные на достижение цели подпрограммы	Планируемый объем финансирования на решение данной задачи (тыс. руб.)		Количественные и/или качественные целевые показатели, характеризующие достижение целей и решение задач	Единица измерения	Базовое значение показателя (на начало реализации программы) 2014г.	Объем финансирования по годам (тыс. руб.)				
		Бюджет города Люберцы	Другие источники				2015 г.	2016г.	2017 г.	2018 г.	2019 г.
1.	Осуществление мероприятий для организации процесса содержания и благоустройства мест захоронения города Люберцы	12200,0	-	Содержание рабочих мест согласно штатному расписанию	единиц	6	6	6	6	6	6

Приложение №3 к муниципальной подпрограмме «Обеспечивающая подпрограмма города Люберцы»

Обоснование финансовых ресурсов, необходимых для реализации мероприятий муниципальной программы «Обеспечивающая подпрограмма города Люберцы»

Наименование мероприятия программы	Источник финансирования	Расчет необходимых финансовых ресурсов на реализацию мероприятия	Общий объем финансовых ресурсов, необходимых для реализации мероприятий, в том числе по годам					Эксплуатационные расходы, возникающие в результате реализации мероприятия
			2015 г.	2016 г.	2017 г.	2018 г.	2019 г.	
Основное мероприятие «Обеспечение деятельности муниципального казенного учреждения города Люберцы «ЛСВД»	Бюджет города Люберцы	Согласно муниципальному контракту, сметных расчетов.	2400,00	2400,00	2600,00	2600,00	2200,00	
Мероприятие 1. Обеспечение деятельности (оказание услуг) казенных учреждений в сфере похоронного дела.			2400,00	2400,00	2600,00	2600,00	2200,00	

ПОСТАНОВЛЕНИЕ от 22.12.2015 № 1599-ПА

Об утверждении перечня многоквартирных домов, расположенных на территории города Люберцы, подлежащих капитальному ремонту с использованием муниципальной поддержки капитального ремонта общего имущества в многоквартирных домах города Люберцы

В соответствии с Бюджетным кодексом Российской Федерации, Жилищным кодексом Российской Федерации, Федеральным законом от 06.10.2003 № 131-ФЗ «Об общих принципах организации местного самоуправления в Российской Федерации», Уставом города Люберцы, постановлением администрации города Люберцы от 30.09.2015 № 1212-ПА «Об утверждении порядка предоставления субсидий из бюджета города Люберцы в целях муниципальной поддержки капитального ремонта общего имущества в многоквартирных домах города Люберцы» (в редакции постановления администрации города Люберцы от 02.12.2015 № 1483-ПА), поручением администрации города Люберцы от 09.12.2015 № 122-р/к «О временном исполнении

обязанностей Руководителя администрации города Люберцы», протоколом № 2 от 21.12.2015 года заседания комиссии по отбору получателей субсидий из бюджета города Люберцы в целях муниципальной поддержки капитального ремонта общего имущества в многоквартирных домах города Люберцы

ПОСТАНОВЛЯЮ:
1. Утвердить перечень многоквартирных домов, расположенных на территории города Люберцы, находящихся в управлении ОАО «Люберецкий городской жилищный трест» (далее - ОАО

«ЛГЖТ»), подлежащих капитальному ремонту с использованием муниципальной поддержки капитального ремонта общего имущества в многоквартирных домах города Люберцы (приложение №1 к постановлению администрации города Люберцы в сети «Интернет»);
2. Управлятию жилищно-коммунального хозяйства (Ситалов З.С.) в течение 2-х рабочих дней с момента издания настоящего постановления направить полученную субсидию ОАО «ЛГЖТ» на подписание соглашения о предоставлении субсидии из бюджета города Люберцы в целях муниципальной поддержки капитального ремонта общего имущества в многоквартирных домах города Люберцы.

3. Управлению по организации работы аппарата администрации (Корнилов К.А.) опубликовать настоящее постановление в средствах массовой информации и разместить на официальном сайте администрации города Люберцы в сети «Интернет»;
4. Контроль за исполнением настоящего постановления оставляю за собой.

И.о. Руководителя администрации А.Н. Сыров

Приложение к постановлению администрации города Люберцы № 1599-ПА от 22.12.2015

Адресный перечень многоквартирных домов, подлежащих капитальному ремонту с субсидий из бюджета города Люберцы в целях муниципальной поддержки капитального ремонта общего имущества в многоквартирных домах города Люберцы

№ п/п	Наименование получателя субсидии, адрес многоквартирного дома	Вид работ	Сметная стоимость капитального ремонта, руб.	Доля финансирования капитального ремонта из местного бюджета	Размер субсидии на капитальный ремонт многоквартирного дома, руб.
ОАО «Люберецкий городской жилищный трест»					
1	1-й Панковский проезд, д. 25	Ремонт фасада/утепление ограждающих конструкций здания/ замена оконных блоков на ПВХ	82 418,73	95%	78 297,79
2	1-й Панковский проезд, д. 27	Ремонт фасада/утепление ограждающих конструкций здания/ замена оконных блоков на ПВХ	88 347,10	95%	83 929,75
3	1-й Панковский проезд, д. 6	Ремонт фасада/утепление ограждающих конструкций здания/ замена оконных блоков на ПВХ	242 992,89	95%	230 843,25
4	1-й Панковский проезд, д. 7	Ремонт фасада/утепление ограждающих конструкций здания/ замена оконных блоков на ПВХ	242 992,89	95%	230 843,25
5	1-й Панковский проезд, д. 9/А	Ремонт фасада/утепление ограждающих конструкций здания/ замена оконных блоков на ПВХ	53 413,76	95%	50 743,07
6	1-я Красногорская ул., д. 22/1	Ремонт фасада/утепление ограждающих конструкций здания/ замена оконных блоков на ПВХ	50 327,90	95%	47 811,51
7	1-я Красногорская ул., д. 22/10	Ремонт фасада/утепление ограждающих конструкций здания/ замена оконных блоков на ПВХ	59 229,56	95%	56 268,08
8	1-я Красногорская ул., д. 22/12	Ремонт фасада/утепление ограждающих конструкций здания/ замена оконных блоков на ПВХ	48 108,74	95%	45 703,30
9	1-я Красногорская ул., д. 22/2	Ремонт фасада/утепление ограждающих конструкций здания/ замена оконных блоков на ПВХ	59 177,12	95%	56 218,26
10	1-я Красногорская ул., д. 22/5	Ремонт фасада/утепление ограждающих конструкций здания/ замена оконных блоков на ПВХ	51 239,05	95%	48 677,10
11	1-я Красногорская ул., д. 22/7	Ремонт фасада/утепление ограждающих конструкций здания/ замена оконных блоков на ПВХ	51 239,05	95%	48 677,10
12	Комсомольский проспект, д. 11А	Ремонт фасада/утепление ограждающих конструкций здания/ремонт цоколя	33 440,34	95%	31 768,32
13	Комсомольский проспект, д. 11	Ремонт фасада/утепление ограждающих конструкций здания/ замена оконных блоков на ПВХ	601 369,01	95%	571 300,56
14	Октябрьский проспект, д. 8, корпус 2	Ремонт фасада/утепление ограждающих конструкций здания/ ремонт цоколя	155 798,86	95%	148 008,92
15	Октябрьский пр-т, д. 11/А	Ремонт фасада/утепление ограждающих конструкций здания/ замена оконных блоков на ПВХ	166 787,70	95%	158 448,32
16	Октябрьский пр-т, д. 141	Ремонт фасада/утепление ограждающих конструкций здания/ замена оконных блоков на ПВХ	162 913,56	95%	154 767,88
17	Октябрьский пр-т, д. 143	Ремонт фасада/утепление ограждающих конструкций здания/ замена оконных блоков на ПВХ	167 272,03	95%	158 908,43
18	Октябрьский пр-т, д. 28А	Ремонт фасада/утепление ограждающих конструкций здания/ замена оконных блоков на ПВХ	91 608,33	95%	87 027,91
19	Октябрьский пр-т, д. 292	Ремонт фасада/утепление ограждающих конструкций здания/ замена оконных блоков на ПВХ	68 512,37	95%	65 086,75
20	Октябрьский пр-т, д. 294	Ремонт фасада/утепление ограждающих конструкций здания/ замена оконных блоков на ПВХ	123 517,88	95%	117 341,99
21	Октябрьский пр-т, д. 295/1	Ремонт фасада/утепление ограждающих конструкций здания/ замена оконных блоков на ПВХ	138 741,78	95%	131 804,69
22	Октябрьский пр-т, д. 329/2	Ремонт фасада/утепление ограждающих конструкций здания/ замена оконных блоков на ПВХ	154 789,52	95%	147 050,04
23	Октябрьский пр-т, д. 346/М	Ремонт фасада/утепление ограждающих конструкций здания/ замена оконных блоков на ПВХ	178 637,47	95%	169 705,60
24	Октябрьский пр-т, д. 358	Ремонт фасада/утепление ограждающих конструкций здания/ замена оконных блоков на ПВХ	157 461,93	95%	149 588,83
25	Октябрьский пр-т, д. 375/11	Ремонт фасада/утепление ограждающих конструкций здания/ замена оконных блоков на ПВХ	14 976,97	95%	14 228,12
26	Октябрьский пр-т, д. 375/4	Ремонт фасада/утепление ограждающих конструкций здания/ замена оконных блоков на ПВХ	18 439,52	95%	17 517,54
27	Октябрьский пр-т, д. 375/А	Ремонт фасада/утепление ограждающих конструкций здания/ замена оконных блоков на ПВХ	140 707,92	95%	133 672,52
28	Октябрьский пр-т, д. 375/Б	Ремонт фасада/утепление ограждающих конструкций здания/ замена оконных блоков на ПВХ	113 070,17	95%	107 416,66
29	Октябрьский пр-т, д. 380/Ж	Ремонт фасада/утепление ограждающих конструкций здания/ замена оконных блоков на ПВХ	160 066,16	95%	152 062,85
30	Октябрьский пр-т, д. 409	Ремонт фасада/утепление ограждающих конструкций здания/ замена оконных блоков на ПВХ	165 242,13	95%	156 980,02
31	Октябрьский пр-т, д. 66	Ремонт фасада/утепление ограждающих конструкций здания/ замена оконных блоков на ПВХ	78 874,23	95%	74 930,52
32	Октябрьский пр-т, д. 68	Ремонт фасада/утепление ограждающих конструкций здания/ замена оконных блоков на ПВХ	78 350,51	95%	74 432,98
33	пос. ВУГИ, д. 11	Ремонт фасада/утепление ограждающих конструкций здания/ замена оконных блоков на ПВХ	58 316,19	95%	55 400,38
34	пос. ВУГИ, д. 14	Ремонт фасада/утепление ограждающих конструкций здания/ замена оконных блоков на ПВХ	48 323,54	95%	45 907,36
35	пос. Вуги, д. 15	Ремонт фасада/утепление ограждающих конструкций здания/ замена оконных блоков на ПВХ	56 147,89	95%	53 340,50
36	пос. ВУГИ, д. 17	Ремонт фасада/утепление ограждающих конструкций здания/ замена оконных блоков на ПВХ	34 850,05	95%	33 107,55
37	пос. ВУГИ, д. 21	Ремонт фасада/утепление ограждающих конструкций здания/ замена оконных блоков на ПВХ	46 175,08	95%	43 866,33
38	пос. ВУГИ, д. 22	Ремонт фасада/утепление ограждающих конструкций здания/ замена оконных блоков на ПВХ	66 007,05	95%	62 706,70
39	пос. ВУГИ, д. 23	Ремонт фасада/утепление ограждающих конструкций здания/ замена оконных блоков на ПВХ	88 212,40	95%	83 801,78
40	пос. ВУГИ, д. 24	Ремонт фасада/утепление ограждающих конструкций здания/ замена оконных блоков на ПВХ	66 625,95	95%	63 294,65
41	пос. ВУГИ, д. 25	Ремонт фасада/утепление ограждающих конструкций здания/ замена оконных блоков на ПВХ	69 696,19	95%	66 211,38
42	пос. ВУГИ, д. 26	Ремонт фасада/утепление ограждающих конструкций здания/ замена оконных блоков на ПВХ	388 499,75	95%	369 074,76
43	пос. ВУГИ, д. 6	Ремонт фасада/утепление ограждающих конструкций здания/ замена оконных блоков на ПВХ	45 069,47	95%	42 816,00
44	пос. Калинин, д. 40	Ремонт фасада/утепление ограждающих конструкций здания/ замена оконных блоков на ПВХ	177 004,85	95%	168 154,61
45	пос. Калинин, д. 54	Ремонт фасада/утепление ограждающих конструкций здания/ замена оконных блоков на ПВХ	339 262,08	95%	322 298,98
46	пос. Калинин, д. 94	Ремонт фасада/утепление ограждающих конструкций здания/ замена оконных блоков на ПВХ	146 933,20	95%	139 586,54
47	ул. 8 Марта, д. 26/А	Ремонт фасада/утепление ограждающих конструкций здания/ замена оконных блоков на ПВХ	11 822,13	95%	11 231,02
48	ул. Гоголя, д. 10	Ремонт фасада/утепление ограждающих конструкций здания/ замена оконных блоков на ПВХ	135 348,24	95%	128 580,83
49	ул. Зеленая, д. 26	Ремонт фасада/утепление ограждающих конструкций здания/ замена оконных блоков на ПВХ	20 071,91	95%	19 068,31
50	ул. Инициативная, д. 70	Ремонт фасада/утепление ограждающих конструкций здания/ замена оконных блоков на ПВХ	166 506,30	95%	158 180,99
51	ул. Капараш, д. 7А	Ремонт фасада/утепление ограждающих конструкций здания/ замена оконных блоков на ПВХ	148 729,21	95%	141 292,75
52	ул. Кирова, д. 10	Ремонт фасада/утепление ограждающих конструкций здания/ замена оконных блоков на ПВХ	82 887,12	95%	78 742,76
53	ул. Кирова, д. 45	Ремонт фасада/утепление ограждающих конструкций здания/ замена оконных блоков на ПВХ	244 090,09	95%	231 885,59
54	ул. Коммунистическая, д. 3	Ремонт фасада/утепление ограждающих конструкций здания/ замена оконных блоков на ПВХ	108 217,22	95%	102 806,36
55	ул. Комсомольская, д. 15	Ремонт фасада/утепление ограждающих конструкций здания/ замена оконных блоков на ПВХ	272 941,79	95%	259 294,70
56	ул. Космонавтов, д. 14	Ремонт фасада/утепление ограждающих конструкций здания/ замена оконных блоков на ПВХ	129 191,23	95%	122 731,67
57	ул. Космонавтов, д. 29	Ремонт фасада/утепление ограждающих конструкций здания/ замена оконных блоков на ПВХ	72 510,94	95%	68 885,39
58	ул. Космонавтов, д. 52	Ремонт фасада/утепление ограждающих конструкций здания/ замена оконных блоков на ПВХ	76 778,21	95%	72 939,30
59	ул. Красногорская, д. 1	Ремонт фасада/утепление ограждающих конструкций здания/ замена оконных блоков на ПВХ	18 721,16	95%	17 785,10
60	ул. Красногорская, д. 10	Ремонт фасада/утепление ограждающих конструкций здания/ замена оконных блоков на ПВХ	22 641,73	95%	21 509,64
61	ул. Красногорская, д. 13	Ремонт фасада/утепление ограждающих конструкций здания/ замена оконных блоков на ПВХ	22 641,73	95%	21 509,64
62	ул. Красногорская, д. 18	Ремонт фасада/утепление ограждающих конструкций здания/ замена оконных блоков на ПВХ	104 537,44	95%	99 310,57
63	ул. Красногорская, д. 2	Ремонт фасада/утепление ограждающих конструкций здания/ замена оконных блоков на ПВХ	22 641,73	95%	21 509,64
64	ул. Красногорская, д. 22/8	Ремонт фасада/утепление ограждающих конструкций здания/ замена оконных блоков на ПВХ	58 873,36	95%	55 929,69
65	ул. Красногорская, д. 23/А	Ремонт фасада/утепление ограждающих конструкций здания/ замена оконных блоков на ПВХ	62 308,06	95%	59 192,66
66	ул. Красногорская, д. 24	Ремонт фасада/утепление ограждающих конструкций здания/ замена оконных блоков на ПВХ	80 496,05	95%	76 471,25
67	ул. Красногорская, д. 25	Ремонт фасада/утепление ограждающих конструкций здания/ замена оконных блоков на ПВХ	80 103,47	95%	76 098,30
68	ул. Красногорская, д. 27	Ремонт фасада/утепление ограждающих конструкций здания/ замена оконных блоков на ПВХ	79 469,91	95%	75 496,41
69	ул. Красногорская, д. 28	Ремонт фасада/утепление ограждающих конструкций здания/ замена оконных блоков на ПВХ	98 921,29	95%	93 975,23
70	ул. Красногорская, д. 30	Ремонт фасада/утепление ограждающих конструкций здания/ замена оконных блоков на ПВХ	100 815,64	95%	95 774,86
71	ул. Красногорская, д. 5	Ремонт фасада/утепление ограждающих конструкций здания/ замена оконных блоков на ПВХ	24 833,83	95%	23 592,14
72	ул. Красногорская, д. 6	Ремонт фасада/утепление ограждающих конструкций здания/ замена оконных блоков на ПВХ	22 812,41	95%	21 671,79
73	ул. Красногорская, д. 7	Ремонт фасада/утепление ограждающих конструкций здания/ замена оконных блоков на ПВХ	22 641,73	95%	21 509,64
74	ул. Красногорская, д. 9	Ремонт фасада/утепление ограждающих конструкций здания/ замена оконных блоков на ПВХ	9 546,11	95%	9 068,80
75	ул. Л. Толстого, д. 13	Ремонт фасада/утепление ограждающих конструкций здания/ замена оконных блоков на ПВХ	189 396,34	95%	179 926,52
76	ул. Л. Толстого, д. 4	Ремонт фасада/утепление ограждающих конструкций здания/ замена оконных блоков на ПВХ	59 076,68	95%	56 122,85
77	ул. Л. Толстого, д. 4/А	Ремонт фасада/утепление ограждающих конструкций здания/ замена оконных блоков на ПВХ	140 732,18	95%	133 695,57
78	ул. Л. Толстого, д. 6/А	Ремонт фасада/утепление ограждающих конструкций здания/ замена оконных блоков на ПВХ	96 830,86	95%	91 989,32
79	ул. Л. Толстого, д. 7/3	Ремонт фасада/утепление ограждающих конструкций здания/ замена оконных блоков на ПВХ	29 615,43	95%	28 134,66
80	ул. Митрофанова, д. 1	Ремонт фасада/утепление ограждающих конструкций здания/ замена оконных блоков на ПВХ	41 344,62	95%	39 277,39
81	ул. Митрофанова, д. 18	Ремонт фасада/утепление ограждающих конструкций здания/ замена оконных блоков на ПВХ	62 909,95	95%	59 764,45
82	ул. Митрофанова, д. 20	Ремонт фасада/утепление ограждающих конструкций здания/ замена оконных блоков на ПВХ	52 875,92	95%	50 232,12
83	ул. Молодежная, д. 6	Ремонт фасада/утепление ограждающих конструкций здания/ замена оконных блоков на ПВХ	214 556,64	95%	203 828,81
84	ул. Молодежная, д. 8	Ремонт фасада/утепление ограждающих конструкций здания/ замена оконных блоков на ПВХ	128 973,08	95%	122 524,43
85	ул. Новая, д. 14	Ремонт фасада/утепление ограждающих конструкций здания/ замена оконных блоков на ПВХ	89 862,96	95%	85 369,81
86	ул. Новая, д. 8/А	Ремонт фасада/утепление ограждающих конструкций здания/ замена оконных блоков на ПВХ	38 249,89	95%	36 337,40
87	ул. Побратимов, д. 26	Ремонт фасада/утепление ограждающих конструкций здания/ замена оконных блоков на ПВХ	765 252,18	95%	726 989,57
88	ул. С.П. Попова, д. 11	Ремонт фасада/утепление ограждающих конструкций здания/ замена оконных блоков на ПВХ	146 421,01	95%	139 099,96
89	ул. С.П. Попова, д. 13	Ремонт фасада/утепление ограждающих конструкций здания/ замена оконных блоков на ПВХ	112 569,09	95%	115 490,64
90	ул. С.П. Попова, д. 14	Ремонт фасада/утепление ограждающих конструкций здания/ замена оконных блоков на ПВХ	206 972,37	95%	196 623,75
91	ул. С.П. Попова, д. 15	Ремонт фасада/утепление ограждающих конструкций здания/ замена оконных блоков на ПВХ	217 681,88	95%	206 797,79
92	ул. С.П. Попова, д. 20	Ремонт фасада/утепление ограждающих конструкций здания/ замена оконных блоков на ПВХ	129 110,47	95%	122 654,95
93	ул. С.П. Попова, д. 6	Ремонт фасада/утепление ограждающих конструкций здания/ замена оконных блоков на ПВХ	187 596,12	95%	178 216,31
94	ул. Смирновская, д. 1	Ремонт фасада/утепление ограждающих конструкций здания/ замена оконных блоков на ПВХ	129 736,13		

ПАСПОРТ муниципальной программы «Культура города Люберцы»

Наименование муниципальной программы	Муниципальная программа «Культура города Люберцы» (далее - Программа)
Основание для разработки муниципальной программы	Федеральный закон от 06.10.2003 № 131-ФЗ «Об общих принципах организации местного самоуправления в Российской Федерации»; Долгосрочная целевая программа «Развитие сферы культуры на территории Московской области на 2013-2016 годы», утвержденная Постановлением Правительства Московской области от 28.08.2012 № 1869/22; Постановление Правительства Московской области от 28.02.2013 № 112/8 «Об утверждении плана мероприятий («дорожной карты») «Изменения, направленные на повышение эффективности сферы культуры Московской области»; Постановление Правительства Московской области от 25.03.2013 № 208/8 «Об утверждении порядка разработки и реализации государственных программ Московской области»; Постановление Правительства Московской области от 23.08.2013 (в редакции от 22.09.2015) № 654/33 «Об утверждении государственной программы Московской области «Культура Подмосковья»; Устав города Люберцы; Постановление администрации города Люберцы от 29.08.2014 № 1505-ПА «Об утверждении Порядка разработки и контроля за реализацией муниципальных программ города Люберцы»
Заказчик муниципальной программы	Администрация города Люберцы Московской области.
Разработчик муниципальной программы	МУ «Комитет по культуре Люберецкого района» Муниципальное бюджетное учреждение культуры города Люберцы «Централизованная библиотечная система» Муниципальное автономное учреждение культуры «Центр культуры и отдыха» Муниципальное учреждение «Парк культуры и отдыха»
Ответственный за выполнение мероприятий муниципальной программы	МУ «Комитет по культуре Люберецкого района» Муниципальное бюджетное учреждение культуры города Люберцы «Централизованная библиотечная система» Муниципальное автономное учреждение культуры «Центр культуры и отдыха» Муниципальное учреждение «Парк культуры и отдыха»
Цели муниципальной программы	Цели Программы: 1. Повышение эффективности использования потенциала сферы культуры города Люберцы. 2. Повышение качества библиотечного обслуживания населения. 3. Создание условий для комфортного отдыха и досуга населения города Люберцы. 4. Развитие парков культуры и отдыха в городе Люберцы для создания комфортных условий отдыха населения.
Задачи Программы	1. Развитие культурно-досуговой деятельности в городе Люберцы. 2. Развитие творческой деятельности жителей города Люберцы. 3. Организация библиотечного обслуживания населения. 4. Повышение доступности и качества библиотечных услуг для населения. 5. Создание условий для наиболее полного удовлетворения культурных потребностей населения и его занятий художественным творчеством. 6. Организация содержания парков. 7. Осуществление мероприятий по благоустройству парков.

Сроки реализации муниципальной программы	2015-2019 годы					
Перечень подпрограмм	Программные мероприятия реализуются в рамках следующих подпрограмм: 1. Создание условий для организации и проведения массовых, публичных и культурно-развлекательных мероприятий для жителей города Люберцы. 2. Развитие библиотечного дела в городе Люберцы. 3. Создание условий для организации досуга и отдыха жителей города Люберцы. 4. Развитие парков культуры и отдыха в городе Люберцы.					
	Источники финансирования муниципальной программы, в том числе по годам:					
	Расходы (тыс. рублей)					
	Всего					
	2015 год 2016 год 2017 год 2018 год 2019 год					
Средства федерального бюджета	-	-	-	-	-	
Средства бюджета Московской области	136637,29*	2327,29	96239,00*	38071,00*	0,00	0,00
Средства бюджета города Люберцы	342484,0	62581,0	77 461,00	78804,0	61494,0	62 144,1
Другие источники	7980,00	2590,00	2630,00	2620,00	70,00	70,00
Планируемые результаты реализации муниципальной программы	1. Увеличение численности участников культурно-досуговых мероприятий до 7,3% к 2019 году. 2. Увеличение удельного веса населения города Люберцы, ежегодно участвующего в культурно-массовых мероприятиях, проводимых муниципальными учреждениями культуры до 30 процентов к 2019 году. 3. Уровень фактической обеспеченности библиотечными от нормативной потребности (61,5%) к 2016 года до 2019 года. 4. Увеличение количества библиотек, предоставляемых муниципальных услуг в электронном виде (100%) к 2015 года до 2019 года. 5. Увеличение количества посетителей МАУК «Центр культуры и отдыха» ежегодно на 5%. 6. Увеличение количества проводимых праздников, спектаклей с 275 единиц до 351 единиц в год. 7. Уровень фактической обеспеченности парками культуры и отдыха от нормативной потребности – 100% к 2015 года до 2019 года. 8. Увеличение числа посетителей парков культуры и отдыха – 106% к 2019 году. 9. Количество благоустроенных парков культуры и отдыха – 2 единицы к 2019 году. 10. Соотношение средней заработной платы работников муниципальных учреждений культуры к средней заработной плате в Московской области – 100% к 2017 году. 11. Оптимизация численности административно-управленческого персонала муниципальных учреждений культуры – 100% к 2016 году.					
	Контроль за реализацией Программы осуществляется руководителем администрации города Люберцы или уполномоченное им должностное лицо					

* финансирование предусмотрено в соответствии с государственной программой Московской области «Культура Подмосковья», утвержденной постановлением Правительства Московской области от 23.08.2013 (в редакции от 22.09.2015 № 849/36) № 654/33.

Приложение № 2 к постановлению администрации города Люберцы от 25.12.2015 № 1612-ПА
Приложение № 2 к муниципальной программе «Культура города Люберцы»

МУНИЦИПАЛЬНАЯ ПОДПРОГРАММА «Развитие библиотечного дела в городе Люберцы»
ПАСПОРТ муниципальной подпрограммы «Развитие библиотечного дела в городе Люберцы»

Наименование муниципальной подпрограммы	«Развитие библиотечного дела в городе Люберцы»
Заказчик муниципальной подпрограммы	Администрация города Люберцы Люберецкого муниципального района Московской области
Разработчик муниципальной подпрограммы	Муниципальное бюджетное учреждение культуры города Люберцы «Централизованная библиотечная система».
Ответственный за выполнение мероприятий муниципальной подпрограммы	Муниципальное бюджетное учреждение культуры города Люберцы «Централизованная библиотечная система».
Цели муниципальной подпрограммы	Повышение качества библиотечного обслуживания населения
Задачи подпрограммы	1. Организация библиотечного обслуживания населения. 2. Повышение доступности и качества библиотечных услуг для населения.
Сроки реализации муниципальной подпрограммы	2015-2019 годы

Перечень мероприятий подпрограммы	1. Организация библиотечного обслуживания населения. 2. Повышение доступности и качества библиотечных услуг для населения.					
	Источники финансирования муниципальной подпрограммы, в том числе по годам:					
	Расходы (тыс. рублей)					
	Всего					
	2015 год 2016 год 2017 год 2018 год 2019 год					
Средства федерального бюджета	-	-	-	-	-	
Средства бюджета Московской области	-	-	-	-	-	
Средства бюджета города Люберцы	95180,0	16079,0	19893,0	22540,0	21653,0	
Другие источники	330,0	40,0	80,0	70,0	70,0	
Планируемые результаты реализации муниципальной подпрограммы	Уровень фактической обеспеченности библиотечными от нормативной потребности (61,5%). Увеличение количества библиотек, предоставляемых муниципальных услуг в электронном виде (100%). Повышение оплаты труда работников учреждения (100% к среднемесячной заработной плате в Московской области).					

1. Характеристика основных мероприятий подпрограммы
Учреждения культуры города являются центрами образования, информации и досуга.
В настоящее время в городе Люберцы функционируют 10 библиотек, ежегодно услугами которых пользуются более 20 тысяч человек. Для обеспечения нормативной потребности в библиотеках до 2019 года необходимо наличие в городе 21-ой библиотеки.
В 2014 году осуществлялись мероприятия по укреплению материально-технической базы учреждений культуры: приобретена мебель, оргтехника, компьютеры.
Остаются нерешенными следующие вопросы:
- требуется проведение капитального и текущего ремонта в библиотеках
- требуется проведение технического перевооружения библиотек
- необходимы значительные финансовые затраты на комплектование книжных фондов
- необходимо увеличение количества библиотек.

2. Цель и задачи подпрограммы
Основной целью подпрограммы является:
- повышение качества библиотечного обслуживания населения.
Основными задачами подпрограммы являются:
- организация библиотечного обслуживания населения;
- повышение доступности и качества библиотечных услуг для населения;

3. Сроки реализации подпрограммы
Подпрограмма рассчитана на 2015 – 2019 годы.

4. Перечень мероприятий подпрограммы
Для достижения целей и решения задач подпрограммы будут осуществлены мероприятия по следующим направлениям:
- оказание муниципальных услуг населению;
- комплектование книжного фонда библиотек;
- внедрение новых информационных технологий в деятельность библиотек (создание сводного электронного каталога);
- создание материально-технической базы библиотек:
2015 г. - 1 библиотека по адресу: г. Люберцы, ул. Наташинская, д.12 и открытие пункта выдачи литературы по адресу: п/о 3 «Дом офицеров»;
2015 г. - капитальный ремонт библиотеки по адресу: ул. Октябрьский проспект, д.49
2015 г. - капитальный ремонт библиотеки по адресу: ул. Космонавтов, д.36.
2016 г. - капитальный ремонт библиотеки по адресу: ул. Октябрьский проспект, д.49
2016 г. - 1 библиотека;
2018г. - 1 библиотека;
- повышение должностных окладов работников учреждения согласно «дорожной карте».

5. Финансовое обеспечение подпрограммы
Источники финансирования подпрограммы являются средства бюджета города Люберцы и внебюджетные источники.
Общие затраты (прогнозируемые в ценах 2014 года) на реализацию подпрограммы составляет 95110,0 тыс.руб., из них:
средства бюджета города Люберцы - 95180,0
2015 год – 15015,0 тыс. руб.
2016 год – 16079,0 тыс. руб.
2017 год – 19893,0 тыс. руб.
2018 год – 22540,0 тыс. руб.
2019 год – 21653,0 тыс. руб.
внебюджетные источники - 330,0 (тыс. руб.)
2015 год – 40,0 тыс. руб.
2016 год – 80,0 тыс. руб.
2017 год – 70,0 тыс. руб.
2018 год – 70,0 тыс. руб.
2019 год – 70,0 тыс. руб.
Объем финансирования подпрограммы по отдельным мероприятиям может изменяться с учетом сложившейся ситуации в экономике города Люберцы, Московской области и в Российской Федерации в целом.

6. Планируемые результаты реализации подпрограммы
Реализация мероприятий муниципальной подпрограммы «Развитие библиотечного дела в городе Люберцы» позволит за период действия Подпрограммы достичь следующих целевых показателей:
1. Уровень фактической обеспеченности библиотечными от нормативной потребности.
Значение показателя рассчитывается как отношение фактического количества библиотек к нормативной потребности в библиотеках.
Единица измерения - %
Источники получения информации: статистический отчет Форма 6-НК, нормативная документация базовые нормы организационной сети и ресурсного обеспечения общедоступных библиотек муниципального образования, утвержденные Российской ассоциацией 2007 г.
2. Доля количества библиотек, предоставляющих муниципальные услуги в электронном виде.
Значение показателя рассчитывается как отношение общего количества библиотек к количеству библиотек, которые оказывают услуги в электронном виде.
Единица измерения - %
Источники получения информации: отчет о муниципальных услугах, предоставляемых учреждениям культуры в электронном виде.
3. Среднемесячная номинальная начисленная заработная плата работников муниципальных учреждений культуры и искусства по итогам реализации подпрограммы - 57,9 тыс. руб.
Значение показателя рассчитывается по данным бухгалтерского расчета по фактическому фонду оплаты труда.
Единица измерения - тыс. руб.
4. Соотношение средней заработной платы работников муниципальных учреждений к средней заработной плате в Московской области - 100%.
Значение показателя рассчитывается как отношение средней заработной платы муниципального учреждения культуры к средней заработной плате в Московской области.
Единица измерения - %
Источники получения информации: Комитет по культуре Администрации Люберецкого муниципального района.
7. Управление подпрограммой и контроль за ходом ее реализации
Администрация города Люберцы в целях обеспечения управления и контроля за реализацией подпрограммы:
- обеспечивает контроль за целевым и рациональным использованием бюджетных средств, направляемых на финансирование мероприятий подпрограммы;
- осуществляет мониторинг реализации программных мероприятий и планируемых показателей результативности выполнения подпрограммы...
- один раз в полугодие составляется отчет о выполнении программных мероприятий по утвержденной форме.

Приложение № 1 к муниципальной подпрограмме «Развитие библиотечного дела в городе Люберцы»

Перечень мероприятий муниципальной подпрограммы «Развитие библиотечного дела в городе Люберцы»

№ п/п	Задачи и мероприятия по реализации программы	Перечень стандартных процедур, обеспечивающих выполнение мероприятий, с указанием предельных сроков их исполнения	Источники финансирования	Срок исполнения мероприятия	Объем финансирования мероприятия в текущем финансовом году (тыс. руб.)	Всего (тыс. руб.)	Объем финансирования по годам (тыс. руб.)					Ответственный за выполнение мероприятия подпрограммы	Результаты выполнения мероприятий подпрограммы
							2015 г.	2016г.	2017 г.	2018 г.	2019 г.		
1.	Задача 1 Организация библиотечного обслуживания населения.		Средства бюджета города Люберцы	2015-2019	400,0	6030,0	2430,0	1400,0	1400,0	400,0	400,0	МБУ «ЦБС»	14
1.1.	Основное мероприятие «Организация библиотечного обслуживания населения муниципальными библиотеками города Люберцы»		Средства бюджета города Люберцы	2015-2019	400,0	6030,0	2430,0	1400,0	1400,0	400,0	400,0		
1.1.1.	Мероприятие 1 Приобретение оборудования для библиотек по адресу: ул.Наташинская, д.12	Заключение муниципального контракта	Средства бюджета города Люберцы	2015-2019	-	3620,0	1620,0	1000,0	-	1000,0	-	МБУ «ЦБС»	Увеличение кол-ва библиотек до 13 едв 2019 году
1.1.2.	Мероприятие 2 Комплектование книжного фонда	Закупка книжного фонда по муниципальному контракту	Средства бюджета города Люберцы	2015-2019	400,0	2410,0	810,0	400,0	400,0	400,0	400,0	МБУ «ЦБС»	Приобретение 8925 экземпляров книг
2.	Задача 2 Повышение доступности и качества библиотечных услуг для населения		Средства бюджета города Люберцы	2015-2019	7748,9	89040,0	12185,0	14759,0	19563,0	21210,0	21323,0	МБУ «ЦБС»	
2.1.	Основное мероприятие «Организация библиотечного обслуживания населения муниципальными библиотеками города Люберцы»		Средства бюджета города Люберцы	2015-2019	7738,9	88710,0	12145,0	14679,0	19466,0	21140,0	21253,0		
2.1.1.	Мероприятие 1 Капитальный ремонт библиотеки по адресу: ул. Октябрьский проспект, д.49	Заключение муниципального контракта	Средства бюджета города Люберцы	2015-2019		1934,0	200,0	1734,0					Изготовление проектно-сметной документации для проведения в 2016 году ремонта в помещении библиотеки по адресу: Октябрьский проспект, д.49
2.1.2.	Мероприятие 2 Оказание платных услуг населению	Утверждение цен и тарифов на платные услуги Постановлением администрации г. Люберцы	Итого	2015-2019	10,0	330,0	40,0	80,0	70,0	70,0	70,0	МБУ «ЦБС»	Стоимость 1 листа ксерокопирования 10 руб с учетом повышения стоимости расходных материалов на 6%
2.1.3.	Мероприятие 3 Расходы на оказание услуг и выполнение работ муниципальными учреждениями в сфере культуры	Оказание муниципальных услуг в соответствии с муниципальным заданием	Средства бюджета города Люберцы Средства бюджета Московской области	2015-2019	7050,9 688,0	86776,0 -	11945,0 -	12945,0 -	19493,0 -	21140,0 -	21253,0 -	МБУ «ЦБС»	Оказание муниципальных услуг: 1. выполнение функций главного книгохранилища на территории г.Люберцы 2. Библиографическое, информационное и справочное обслуживание пользователей
ИТОГО ПО ПОДПРОГРАММЕ						8148,9	95070,0	14615,0	16159,0	19963,0	22610,0	21723,0	
Средства бюджета Московской области						688,0	-	-	-	-	-	-	
Средства бюджета города Люберцы						7450,9	94740,0	14575,0	16079,0	19893,0	22540,0	21653,0	
Внебюджетные источники						10,0	330,0	40,0	80,0	70,0	70,0		

Приложение № 2 к муниципальной подпрограмме «Развитие библиотечного дела в городе Люберцы»

Планируемые результаты реализации муниципальной подпрограммы «Развитие библиотечного дела в городе Люберцы»

№ п/п	Задачи, направленные на достижение цели	Планируемый объем финансирования на решение данной задачи (тыс. руб.)		Количественные и/или качественные целевые показатели, характеризующие достижение целей и решение задач	Единица измерения	Базовое значение показателя (на начало реализации подпрограммы)	Планируемое значение показателя по годам реализации					
		бюджет города Люберцы	бюджет Московской области				2015 год	2016 год	2017 год	2018 год	2019 год	
1.	Задача 1 Организация библиотечного обслуживания населения.	6030,0					8	9	10	11	12	
1.	Обеспечение выполнения функций муниципальных учреждений	6030,0		Уровень фактической обеспеченности библиотечными от нормативной потребности	Проценты	57,7	61,5	61,5	61,5	61,5	61,5	61,5
				Увеличение количества библиотек, предоставляемых муниципальных услуг в электронном виде	Проценты	20	100	100	100	100	100	100
2.	Задача 2 Повышение доступности и качества библиотечных услуг для населения.	89150,0	330,0	Среднемесячная номинальная начисленная заработная плата работников муниципальных учреждений культуры и искусства	Рубль	19007,6	27408,2	39577,9	53058,1	57979,3	57979,3	57979,3
				Соотношение средней заработной платы работников муниципальных учреждений культуры к средней заработной плате в Московской области	Проценты	75,0	82,6	82,6	100,0	100,0	100,0	100,0

Приложение № 3 к муниципальной подпрограмме «Развитие библиотечного дела в городе Люберцы»

Предоставление обоснования финансовых ресурсов, необходимых для реализации мероприятий муниципальной подпрограммы

Наименование мероприятия программы	Источник финансирования	Расчет необходимых финансовых ресурсов на реализацию мероприятия	Общий объем финансовых ресурсов, необходимых для реализации мероприятия, в том числе по годам	Эксплуатационные расходы, возникающие в результате реализации мероприятия
Задача 1. Мероприятие 1 Приобретение оборудования для библиотек по адресу: ул. Наташинская, д.12 2016-1 библиотека 2018-1 библиотека пункт выдачи литературы по адресу: п/о 3 «Дом офицеров»	Средства бюджета города Люберцы	Сметный расчет	2015-2019 г.г. - 3620,0 2015 г. - 1620,0 2016 г. - 1000,0 2018 г. - 1000,0	
Задача 1. Мероприятие 2 Комплектование книжного фонда	Средства бюджета города Люберцы	Закупка книжного фонда 270 руб.8925 экз.=2410,0 тыс. руб	2015-2019г.г. - 2410,0 2015 г. - 810,0 2016 г. - 400,0 2017 г. - 400,0 2018 г. - 400,0 2019 г. - 400,0	
Задача 2. Мероприятие 1 Капитальный ремонт библиотеки по адресу: Октябрьский пр., д.49	Средства бюджета города Люберцы	Проектно-сметная документация	2015-2019 г.г. - 1934,0 2015 г. - 200,0 2016 г. - 1734,0	
Задача 2. Мероприятие 2 Капитальный ремонт библиотеки по адресу: ул. Космонавтов, д.36	Средства бюджета города Люберцы	Проектно-сметная документация	2015 г. - 300,0	
Задача 2. Мероприятие 3 Расходы на оказание услуг и выполнение работ муниципальными учреждениями в сфере культуры	Средства бюджета города Люберцы	1. Заработная плата с начислениями - 69971,7 тыс.руб. - дорожная карта- 2. коммунальные услуги - 2750,0 тыс.руб. 3. содержание помещений - 8037,2 тыс.руб. 4. услуги связи - 501,6 тыс.руб. 5. прочие - 4990,5 тыс.руб. 6. материальные запасы - 425,0 тыс.руб.	2015-2019г.г. - 86776,0 2015 г. - 11945,0 2016 г. - 12945,0 2017 г. - 19493,0 2018 г. - 21140,0 2019 г. - 21253,0	

ПОСТАНОВЛЕНИЕ от 24.12.2015 № 1611-ПА

О внесении изменений в календарный план физкультурных и спортивно-массовых мероприятий города Люберцы на 2015 год, утвержденный постановлением администрации города Люберцы от 17.11.2014 №2235-ПА

В соответствии с Федеральным законом от 06.10.2003 № 131-ФЗ «Об общих принципах организации местного самоуправления в Российской Федерации»...

территории города Люберцы», распоряжением администрации города Люберцы от 09.12.2015 № 122-рпк «О временном исполнении обязанностей Руководителя администрации города Люберцы»...

города Люберцы на 2015 год, утвержденного постановлением администрации города Люберцы от 17.11.2014 № 2235-ПА, изложить его в новой редакции (прилагается).

3. Контроль за исполнением настоящего постановления возложить на заместителя Руководителя администрации Литвинову Е.В.

И.о. Руководителя администрации А.Н. Сыров

Утвержден постановлением администрации города Люберцы от 24.12.2015 № 1611-ПА

КАЛЕНДАРНЫЙ ПЛАН Физкультурных и спортивно-массовых мероприятий города Люберцы на 2015 год

Table with columns: № п/п, Мероприятие, Вид соревнования, Дата проведения, Место проведения, Кол-во участников, Ответственный. Includes sub-tables for 'Физкультурные мероприятия' and 'Спортивно-массовые мероприятия'.

ПОСТАНОВЛЕНИЕ от 27.11.2015 № 1465-ПА

О внесении изменений в муниципальную программу «Управление муниципальным имуществом и земельными ресурсами города Люберцы», утвержденную постановлением администрации города Люберцы от 14.10.2014 № 1916-ПА

В соответствии с Федеральным законом от 06.10.2003 № 131 «Об общих принципах организации местного самоуправления в Российской Федерации»...

и контроля за реализацией муниципальной программы города Люберцы», решением Совета депутатов города Люберцы от 26.11.2015 № 1118 «О внесении изменений в решение Совета депутатов города Люберцы от 27.11.2014 № 2176 «О бюджете городского поселения Люберцы Люберецкого муниципального района Московской области на 2015 год и на плановый период 2016 и 2017 годов»...

1. Муниципальную программу «Управление муниципальным имуществом и земельными ресурсами города Люберцы», утвержденную постановлением администрации города Люберцы от 14.10.2014 № 1916-ПА, изложить в новой редакции (прилагается).

(Корнилов К.А.) опубликовать настоящее постановление в средствах массовой информации и разместить на официальном сайте администрации города Люберцы в сети «Интернет»...

Руководитель администрации А.Н. Алешин

Приложение к Постановлению администрации города Люберцы от 14.10.2014 № 1916-ПА УТВЕРЖДЕНА постановлением администрации города Люберцы от 14.10.2014 № 1916-ПА

МУНИЦИПАЛЬНАЯ ПРОГРАММА «Управление муниципальным имуществом и земельными ресурсами города Люберцы» ПАСПОРТ муниципальной программы «Управление муниципальным имуществом и земельными ресурсами города Люберцы»

Table with columns: Наименование муниципальной программы, Муниципальная программа «Управление муниципальным имуществом и земельными ресурсами города Люберцы» (далее – Программа), Перечень программных мероприятий, Источники финансирования, Расходы (тыс. рублей), Планируемые результаты, Контроль за реализацией Программы.

1. Характеристика проблемы и обоснование необходимости ее решения. Основной задачей деятельности органов местного самоуправления является непосредственное обеспечение жизнедеятельности населения муниципального образования...

Одним из видов муниципальной собственности являются жилые помещения, находящиеся в казне города Люберцы. Распоряжение данным видом муниципального имущества осуществляется администрацией города Люберцы на основании Жилищного Кодекса Российской Федерации и иного законодательства Российской Федерации...

3. Сроки реализации Программы. Программа рассчитана на 2015 – 2019 годы. 4. Основные мероприятия Программы. Реализация системы мероприятий Программы осуществляется по следующим направлениям: - нормативно-правовое обеспечение реализации Программы; - финансовое обеспечение реализации Программы...

2019 год - 5 370,0 тыс. руб. Объем финансирования Программы может ежегодно корректироваться с учетом изменения социально-экономической ситуации и наличия средств в бюджете города Люберцы. 6. Планируемые результаты реализации Программы. Реализация мероприятий Программы позволит обеспечить выполнение следующих целевых показателей: 1. Количество отчетов об оценке объектов жилого, нежилого назначения за период действия программы - 760 отчетов об оценке...

Приложение № 1 к муниципальной программе «Управление муниципальным имуществом и земельными ресурсами города Люберцы»

Перечень мероприятий муниципальной программы города Люберцы «Управление муниципальным имуществом и земельными ресурсами города Люберцы»

Table with columns: № п/п, Задачи и мероприятия по реализации программы, Перечень стандартных процедур, Источники финансирования, Срок исполнения мероприятия, Объем финансирования мероприятия в текущем финансовом году, Всего (тыс. руб.), Объем финансирования по годам (2015 г., 2016 г., 2017 г., 2018 г., 2019 г.), Ответственный за выполнение мероприятий подпрограммы, Результаты выполнения мероприятий подпрограммы.

1. Расчет средств, необходимых на реализацию мероприятия 1.1 осуществляется по формуле: V=Ср*Х, где V - сумма средств, направленных на реализацию мероприятия; Ср - средняя стоимость оформления кадастрового паспорта, технического плана на объекты движимого, недвижимого имущества; Х - количество объектов, требующих оформления. V = 3,288 тыс. руб. * 837 = 2 752,0 тыс. руб.

Планируемые результаты реализации муниципальной программы города Люберцы «Управление муниципальным имуществом и земельными ресурсами города Люберцы»

Table with columns: № п/п, Задачи, направленные на достижение цели, Планируемый объем финансирования на решение данной задачи (тыс. руб.), Количественные и/или качественные целевые показатели, характеризующие достижение цели и решение задачи, Единица измерения, Базовое значение показателя (на начало реализации подпрограммы), Планируемое значение показателя по годам реализации (2015 год, 2016 год, 2017 год, 2018 год, 2019 год).

СОВЕТ ДЕПУТАТОВ ГОРОДСКОГО ПОСЕЛЕНИЯ ЛЮБЕРЕЦЫ ЛЮБЕРЕЦКОГО МУНИЦИПАЛЬНОГО РАЙОНА МОСКОВСКОЙ ОБЛАСТИ

РЕШЕНИЕ от 23.12.2015 № 117/9

О внесении изменений в решение Совета депутатов города Люберцы от 27.11.2014 № 21/5 «О бюджете городского поселения Люберцы Люберецкого муниципального района Московской области на 2015 год и на плановый период 2016 и 2017 годов»

В соответствии с Бюджетным кодексом Российской Федерации, Федеральным законом от 06.10.2003 № 131-ФЗ «Об общих принципах организации местного самоуправления в Российской Федерации», Уставом города Люберцы Совет депутатов города Люберцы решил:

Поступления доходов в бюджет города Люберцы в 2015 году по основным источникам

Table with columns: Код дохода, Наименование кодов видов доходов, Сумма (тыс. рублей), Доходы, получаемые в виде арендной либо иной платы за передачу в возмездное пользование государственного и муниципального имущества, Доходы от продажи земельных участков, находящихся в государственной и муниципальной собственности.

000 1 14 06013 13 0000 430	Доходы от продажи земельных участков, государственная собственность на которые не разграничена и которые расположены в границах городских поселений	11 530
000 1 16 00000 00 0000 000	Штрафы, санкции, возмещение ущерба	1 661
000 1 16 23000 00 0000 140	Доходы от возмещения ущерба при возникновении страховых случаев	83
000 1 16 37000 00 0000 140	Поступления сумм в возмещение вреда, причиняемого автомобильным дорогам местного значения транспортными средствами, осуществляющими перевозку тяжеловесных и (или) крупногабаритных грузов	55
000 1 16 51000 02 0000 140	Денежные взыскания (штрафы), установленные законами субъектов Российской Федерации за несоблюдение муниципальных правовых актов	793
000 1 16 90000 00 0000 140	Прочие поступления от денежных взысканий (штрафов) и иных сумм в возмещение ущерба	730
000 1 17 00000 00 0000 000	Прочие неналоговые доходы	38 927
000 1 17 05000 00 0000 180	Прочие неналоговые доходы	38 927
000 1 17 05000 13 0000 180	Прочие неналоговые доходы бюджетов городских поселений	38 927
000 2 00 00000 00 0000 000	ИТОГО неналоговые доходы	228 624
000 2 02 00000 00 0000 000	Безвозмездные поступления	54 971,74
000 2 02 00000 00 0000 000	Безвозмездные поступления от других бюджетов бюджетной системы Российской Федерации	54 971,74
000 2 02 02000 00 0000 151	Субсидии бюджетам бюджетной системы Российской Федерации (межбюджетные субсидии)	54 971,74
000 2 02 02008 13 0000 151	Субсидии бюджетам городских поселений на обеспечение жильем молодых семей	2 474
000 2 02 02051 13 0000 151	Субсидии бюджетам городских поселений на реализацию федеральных целевых программ	1 615
000 2 02 02216 13 0000 151	Субсидии бюджетам городских поселений на осуществление дорожной деятельности в отношении автомобильных дорог общего пользования, а также капитального ремонта и ремонта дворовых территорий многоквартирных домов, проездов к дворовым территориям многоквартирных домов населенных пунктов	34 156,90
000 2 02 02999 13 0000 151	Прочие субсидии бюджетам городских поселений	16 725,84
	ВСЕГО ДОХОДОВ	950 847,74

Приложение № 5 к решению Совета депутатов города Люберецы от 23.12.2015 № 117/9
Приложение № 9 к Решению Совета депутатов города Люберецы «О бюджете городского поселения Люберецы Люберецкого муниципального района Московской области на 2015 год и на плановый период 2016 и 2017 годов» от 27.11.2014 № 21/5

Источники внутреннего финансирования дефицита бюджета города Люберецы на 2015 год

Код	Наименование	Сумма (тыс. руб.)
	Дефицит бюджета города Люберецы	-111 441,29
	Источники внутреннего финансирования дефицита бюджета	111 441,29
000 01 05 00 00 00 0000 000	Изменение остатков средств на счетах по учету средств бюджета	111 441,29
000 01 05 02 01 13 0000 510	Увеличение прочих остатков денежных средств бюджетов городских поселений	-950 847,74
000 01 05 02 01 13 0000 610	Уменьшение прочих остатков денежных средств бюджетов городских поселений	1 062 289,03

Приложение № 2 к решению Совета депутатов города Люберецы от 23.12.2015 № 117/9
Приложение № 3 к Решению Совета депутатов города Люберецы «О бюджете городского поселения Люберецы Люберецкого муниципального района Московской области на 2015 год и на плановый период 2016 и 2017 годов» от 27.11.2014 № 21/5

Распределение бюджетных ассигнований по разделам, подразделам, целевым статьям (муниципальным программам и непрограммным направлениям деятельности), группам и подгруппам видов расходов классификации расходов бюджета города Люберецы на 2015 год

Наименование	РЗ	ПР	ЦСР	ВР	Сумма (тыс. руб.)
Общегосударственные вопросы	01				148 605,00
Функционирование законодательных (представительных) органов государственной власти и представительных органов муниципальных образований	01	03			18 683
Непрограммные расходы бюджета города Люберецы	01	03	96 0 0000		18 683
Центральный аппарат	01	03	96 0 0000		10 210
Расходы на выплаты персоналу в целях обеспечения выполнения функций государственными (муниципальными) органами, казенными учреждениями, органами управления государственными внебюджетными фондами	01	03	96 0 0400	100	3 994
Расходы на выплаты персоналу государственных (муниципальных) органов	01	03	96 0 0400	120	3 994
Закупка товаров, работ и услуг для государственных (муниципальных) нужд	01	03	96 0 0400	200	6 188
Иные закупки товаров, работ и услуг для обеспечения государственных (муниципальных) нужд	01	03	96 0 0400	240	6 188
Иные бюджетные ассигнования	01	03	96 0 0400	800	28
Уплата налогов, сборов и иных платежей	01	03	96 0 0400	850	28
Депутаты представительного органа муниципального образования	01	03	96 0 0600		8 473
Расходы на выплаты персоналу в целях обеспечения выполнения функций государственными (муниципальными) органами, казенными учреждениями, органами управления государственными внебюджетными фондами	01	03	96 0 0600	100	8 425
Расходы на выплаты персоналу государственных (муниципальных) органов	01	03	96 0 0600	120	8 425
Закупка товаров, работ и услуг для государственных (муниципальных) нужд	01	03	96 0 0600	200	48
Иные закупки товаров, работ и услуг для обеспечения государственных (муниципальных) нужд	01	03	96 0 0600	240	48
Функционирование Правительства Российской Федерации, высших органов исполнительной власти субъектов Российской Федерации, местных администраций	01	04			117 708
Муниципальная программа «Организация муниципального управления города Люберецы»	01	04	01 0 0000		103 455
Организация муниципального управления	01	04	01 0 0000		103 455
Расходы на выплаты по оплате труда работников администрации	01	04	01 1 7111		72 318
Расходы на выплаты персоналу в целях обеспечения выполнения функций государственными (муниципальными) органами, казенными учреждениями, органами управления государственными внебюджетными фондами	01	04	01 1 7111	100	72 318
Расходы на выплаты персоналу государственных (муниципальных) органов	01	04	01 1 7111	120	72 318
Расходы на обеспечение деятельности администрации города	01	04	01 1 7119	200	26 946
Закупка товаров, работ и услуг для государственных (муниципальных) нужд	01	04	01 1 7119	200	26 946
Иные закупки товаров, работ и услуг для обеспечения государственных (муниципальных) нужд	01	04	01 1 7119	240	26 946
Прочие выплаты по обязательствам поселения	01	04	01 1 7123		1 191
Иные бюджетные ассигнования	01	04	01 1 7123	800	1 191
Исполнение судебных актов	01	04	01 1 7123	850	1 050
Уплата налогов, сборов и иных платежей	01	04	01 1 7123	830	141
Осуществление переданных полномочий в сфере архитектуры и градостроительства	01	04	01 1 7126		3 000
Межбюджетные трансферты	01	04	01 1 7126	500	3 000
Иные межбюджетные трансферты	01	04	01 1 7126	540	3 000
Муниципальная программа «Информирование населения о деятельности органов местного самоуправления города Люберецы»	01	04	12 0 0000		14 253
Информирование населения	01	04	12 0 0000		14 253
Опубликование нормативно-правовых актов и информации о деятельности органов местного самоуправления города Люберецы в периодическом издании (газета)	01	04	12 1 7714		1 867
Закупка товаров, работ и услуг для государственных (муниципальных) нужд	01	04	12 1 7714	200	1 867
Иные закупки товаров, работ и услуг для обеспечения государственных (муниципальных) нужд	01	04	12 1 7714	240	1 867
Информирование населения о деятельности органов местного самоуправления города Люберецы через телевидение	01	04	12 1 7715		4 480
Закупка товаров, работ и услуг для государственных (муниципальных) нужд	01	04	12 1 7715	200	4 480
Иные закупки товаров, работ и услуг для обеспечения государственных (муниципальных) нужд	01	04	12 1 7715	240	4 480
Информирование населения о деятельности органов местного самоуправления города Люберецы через радиовещание	01	04	12 1 7716		900
Закупка товаров, работ и услуг для государственных (муниципальных) нужд	01	04	12 1 7716	200	900
Иные закупки товаров, работ и услуг для обеспечения государственных (муниципальных) нужд	01	04	12 1 7716	240	900
Обслуживание сайтов города Люберецы	01	04	12 1 7717		880
Закупка товаров, работ и услуг для государственных (муниципальных) нужд	01	04	12 1 7717	200	880
Иные закупки товаров, работ и услуг для обеспечения государственных (муниципальных) нужд	01	04	12 1 7717	240	880
Размещение информации о деятельности органов местного самоуправления города Люберецы в федеральных информационных агентствах	01	04	12 1 7719		492
Закупка товаров, работ и услуг для государственных (муниципальных) нужд	01	04	12 1 7719	200	492
Иные закупки товаров, работ и услуг для обеспечения государственных (муниципальных) нужд	01	04	12 1 7719	240	492
Изготовление полиграфической продукции и периодических печатных изданий о деятельности органов местного самоуправления города Люберецы	01	04	12 1 7720		4 063
Закупка товаров, работ и услуг для государственных (муниципальных) нужд	01	04	12 1 7720	200	4 063
Иные закупки товаров, работ и услуг для обеспечения государственных (муниципальных) нужд	01	04	12 1 7720	240	4 063
Изготовление сувенирной продукции с символикой города Люберецы	01	04	12 1 7721		100
Закупка товаров, работ и услуг для государственных (муниципальных) нужд	01	04	12 1 7721	200	100
Иные закупки товаров, работ и услуг для обеспечения государственных (муниципальных) нужд	01	04	12 1 7721	240	100
Изготовление и размещение социальной рекламы в печатных изданиях на наружных информационных носителях	01	04	12 1 7722		992
Закупка товаров, работ и услуг для государственных (муниципальных) нужд	01	04	12 1 7722	200	992
Иные закупки товаров, работ и услуг для обеспечения государственных (муниципальных) нужд	01	04	12 1 7722	240	992
Организация Интернет и телевизионных пресс-конференций	01	04	12 1 7723		479
Закупка товаров, работ и услуг для государственных (муниципальных) нужд	01	04	12 1 7723	200	479
Иные закупки товаров, работ и услуг для обеспечения государственных (муниципальных) нужд	01	04	12 1 7723	240	479
Обеспечение деятельности финансовых, налоговых и таможенных органов и органов финансового (финансово-бюджетного) надзора	01	06			3 500
Непрограммные расходы бюджета города Люберецы	01	06	96 0 0000		3 500
Контрольно-счетная палата	01	06	96 0 0800		3 500
Межбюджетные трансферты	01	06	96 0 0800	500	3 500
Иные межбюджетные трансферты	01	06	96 0 0800	540	3 500
Муниципальная программа «Организация муниципального управления города Люберецы»	01	11			3 000
Организация муниципального управления	01	11	01 0 0000		3 000
Резервный фонд администрации	01	11	01 1 0000		3 000
Иные бюджетные ассигнования	01	11	01 1 1120	800	3 000
Резервные средства	01	11	01 1 1120	870	3 000
Другие общегосударственные вопросы	01	13			5 714
Муниципальная программа «Организация муниципального управления города Люберецы»	01	13	01 0 0000		2 377
Организация муниципального управления	01	13	01 0 0000		2 377
Прочие выплаты по обязательствам поселения	01	13	01 1 7123		127
Иные бюджетные ассигнования	01	13	01 1 7123	800	127
Уплата налогов, сборов и иных платежей	01	13	01 1 7123	850	127
Субсидии (гранты) на организацию предоставления муниципальных услуг на базе МФЦ	01	13	01 1 7124		2 250
Предоставление субсидий бюджетным, автономным учреждениям и иным некоммерческим организациям	01	13	01 1 7124	600	2 250
Субсидии автономным учреждениям	01	13	01 1 7124	620	2 250
Муниципальная программа «Управление муниципальным имуществом и земельными ресурсами города Люберецы»	01	13	02 0 0000		3 337
Управление муниципальным имуществом и земельными ресурсами	01	13	02 0 0000		3 337
Оценка объектов имущества	01	13	02 1 2011		225
Закупка товаров, работ и услуг для государственных (муниципальных) нужд	01	13	02 1 2011	200	225
Иные закупки товаров, работ и услуг для обеспечения государственных (муниципальных) нужд	01	13	02 1 2011	240	225
Оформление кадастровых паспортов на объекты недвижимого имущества	01	13	02 1 2022		877
Закупка товаров, работ и услуг для государственных (муниципальных) нужд	01	13	02 1 2022	200	877
Иные закупки товаров, работ и услуг для обеспечения государственных (муниципальных) нужд	01	13	02 1 2022	240	877
Выполнение кадастровых работ на объектах недвижимого имущества, имеющих признаки безвозмездного	01	13	02 1 2024		1 445
Закупка товаров, работ и услуг для государственных (муниципальных) нужд	01	13	02 1 2024	200	1 445
Иные закупки товаров, работ и услуг для обеспечения государственных (муниципальных) нужд	01	13	02 1 2024	240	1 445
Приобретение программы для учета муниципального имущества и муниципального жилья	01	13	02 1 2027		600
Закупка товаров, работ и услуг для государственных (муниципальных) нужд	01	13	02 1 2027	200	600
Иные закупки товаров, работ и услуг для обеспечения государственных (муниципальных) нужд	01	13	02 1 2027	240	600
Оформление технических планов на объекты инженерной инфраструктуры	01	13	02 1 2028		190
Закупка товаров, работ и услуг для государственных (муниципальных) нужд	01	13	02 1 2028	200	190
Иные закупки товаров, работ и услуг для обеспечения государственных (муниципальных) нужд	01	13	02 1 2028	240	190
Национальная безопасность и правоохранительная деятельность	03				5 564
Защита населения и территории от чрезвычайных ситуаций природного и техногенного характера, гражданская оборона	03	09	03 0 0000		4 532
Муниципальная программа «Обеспечение безопасности жизнедеятельности населения города Люберецы»	03	09	03 0 0000		4 532
Подпрограмма «Обеспечение мероприятий по территориальной и гражданской обороне на территории города Люберецы»	03	09	03 1 7301		1 513
Мероприятия по территориальной и гражданской обороне	03	09	03 1 7301		1 513
Межбюджетные трансферты	03	09	03 1 7301	500	1 513
Иные межбюджетные трансферты	03	09	03 1 7301	540	1 513
Подпрограмма «Снижение рисков и смягчение последствий чрезвычайных ситуаций природного и техногенного характера на территории города Люберецы»	03	09	03 2 0000		2 819
Мероприятия по снижению рисков и смягчению последствий чрезвычайных ситуаций природного и техногенного характера	03	09	03 2 2321		2 819
Межбюджетные трансферты	03	09	03 2 2321	500	2 819
Иные межбюджетные трансферты	03	09	03 2 2321	540	2 819
Подпрограмма «Обеспечение безопасности людей на водных объектах города Люберецы»	03	09	03 3 0000		200

Мероприятия по обеспечению безопасности людей на водных объектах	03	09	03 3 7331		200
Межбюджетные трансферты	03	09	03 3 7331	500	200
Иные межбюджетные трансферты	03	09	03 3 7331	540	200
Другие вопросы в области национальной безопасности и правоохранительной деятельности	03	14			1 032
Муниципальная программа «Обеспечение безопасности жизнедеятельности населения города Люберецы»	03	14	03 0 0000		1 032
Подпрограмма «Обеспечение первичных мер пожарной безопасности в городе Люберецы»	03	14	03 4 0000		244
Мероприятия по укреплению пожарной безопасности	03	14	03 4 7341		244
Межбюджетные трансферты	03	14	03 4 7341	500	244
Иные межбюджетные трансферты	03	14	03 4 7341	540	244
Подпрограмма «Части в профилактике терроризма и экстремизма в городе Люберецы»	03	14	03 5 0000		788
Мероприятия по профилактике терроризма и экстремизма	03	14	03 5 7351		788
Межбюджетные трансферты	03	14	03 5 7351	500	788
Иные межбюджетные трансферты	03	14	03 5 7351	540	788
Национальная экономика	04				280 757,90
Транспорт	04	08			8 898
Муниципальная программа «Развитие и функционирование дорожно-транспортного комплекса города Люберецы»	04	08	04 0 0000		8 898
Подпрограмма «Пассажирский транспорт общего пользования в городском поселении Люберецы Люберецкого муниципального района Московской области»	04	08	04 5 0000		8 898
Организация транспортного обслуживания населения автомобильным транспортом	04	08	04 5 7451		8 898
Межбюджетные трансферты	04	08	04 5 7451	500	8 898
Иные межбюджетные трансферты	04	08	04 5 7451	540	8 898
Дорожное хозяйство (дорожные фонды)	04	09			266 486,

Муниципальная программа «Содержание и благоустройство мест захоронения города Люберцы»	05	03	05 0 0000	9 000
Подпрограмма «Содержание и благоустройство муниципальных кладбищ города Люберцы»	05	03	05 1 0000	9 000
Содержание и благоустройство муниципальных кладбищ	05	03	05 1 7501	6 149
Закупка товаров, работ и услуг для государственных (муниципальных) нужд	05	03	05 1 7501	200
Иные закупки товаров, работ и услуг для обеспечения государственных (муниципальных) нужд	05	03	05 1 7501	240
Инвартизация муниципальных кладбищ	05	03	05 1 7502	2 851
Закупка товаров, работ и услуг для государственных (муниципальных) нужд	05	03	05 1 7502	200
Иные закупки товаров, работ и услуг для обеспечения государственных (муниципальных) нужд	05	03	05 1 7502	240
Муниципальная программа «Благоустройство и озеленение территории города Люберцы»	05	03	08 0 0000	271 626,23
Подпрограмма «Благоустройство и содержание территорий города Люберцы»	05	03	08 1 0000	200 539,23
Содержание территории города Люберцы	05	03	08 1 7801	9 860
Закупка товаров, работ и услуг для государственных (муниципальных) нужд	05	03	08 1 7801	200
Иные закупки товаров, работ и услуг для обеспечения государственных (муниципальных) нужд	05	03	08 1 7801	240
Благоустройство территории города Люберцы	05	03	08 1 7802	36 438
Закупка товаров, работ и услуг для государственных (муниципальных) нужд	05	03	08 1 7802	200
Иные закупки товаров, работ и услуг для обеспечения государственных (муниципальных) нужд	05	03	08 1 7802	240
Вырубка аварийных и сухостойных деревьев	05	03	08 1 7803	1 773
Закупка товаров, работ и услуг для государственных (муниципальных) нужд	05	03	08 1 7803	200
Иные закупки товаров, работ и услуг для обеспечения государственных (муниципальных) нужд	05	03	08 1 7803	240
Ликвидация несанкционированных свалок на территории города Люберцы	05	03	08 1 7804	2 559
Закупка товаров, работ и услуг для государственных (муниципальных) нужд	05	03	08 1 7804	200
Иные закупки товаров, работ и услуг для обеспечения государственных (муниципальных) нужд	05	03	08 1 7804	240
Новогоднее оформление города Люберцы	05	03	08 1 7805	6 135
Закупка товаров, работ и услуг для государственных (муниципальных) нужд	05	03	08 1 7805	200
Иные закупки товаров, работ и услуг для обеспечения государственных (муниципальных) нужд	05	03	08 1 7805	240
Устройство детских игровых и спортивных площадок	05	03	08 1 7806	119 993
Иные бюджетные ассигнования	05	03	08 1 7806	800
Субсидии юридическим лицам (кроме некоммерческих организаций), индивидуальным предпринимателям, физическим лицам	05	03	08 1 7806	810
Ремонт детских игровых и спортивных площадок	05	03	08 1 7807	16 694
Иные бюджетные ассигнования	05	03	08 1 7807	800
Субсидии юридическим лицам (кроме некоммерческих организаций), индивидуальным предпринимателям, физическим лицам	05	03	08 1 7807	810
Благоустройство территории муниципального образования городское поселение Люберцы Люберецкого муниципального района Московской области в части защиты территорий от неблагоприятного воздействия беззащитных животных	05	03	08 1 7808	650
Закупка товаров, работ и услуг для государственных (муниципальных) нужд	05	03	08 1 7808	200
Иные закупки товаров, работ и услуг для обеспечения государственных (муниципальных) нужд	05	03	08 1 7808	240
Благоустройство территорий муниципальных образований Московской области в части защиты территорий муниципальных образований от неблагоприятного воздействия беззащитных животных	05	03	08 1 6017	2 594,23
Закупка товаров, работ и услуг для государственных (муниципальных) нужд	05	03	08 1 6017	200
Иные закупки товаров, работ и услуг для обеспечения государственных (муниципальных) нужд	05	03	08 1 6017	240
Создание муниципальных парковок (парковочных мест) на территории города Люберцы	05	03	08 1 7809	2 073
Закупка товаров, работ и услуг для государственных (муниципальных) нужд	05	03	08 1 7809	200
Иные закупки товаров, работ и услуг для обеспечения государственных (муниципальных) нужд	05	03	08 1 7809	240
Содержание муниципальных парковок (парковочных мест) на территории города Люберцы	05	03	08 1 7810	1 689
Закупка товаров, работ и услуг для государственных (муниципальных) нужд	05	03	08 1 7810	200
Иные закупки товаров, работ и услуг для обеспечения государственных (муниципальных) нужд	05	03	08 1 7810	240
Проектирование пешеходной зоны в городе Люберцы	05	03	08 1 7811	81
Закупка товаров, работ и услуг для государственных (муниципальных) нужд	05	03	08 1 7811	200
Иные закупки товаров, работ и услуг для обеспечения государственных (муниципальных) нужд	05	03	08 1 7811	240
Подпрограмма «Содержание и ремонт памятников города Люберцы»	05	03	08 2 0000	5 502
Содержание и ремонт памятников	05	03	08 2 7821	5 502
Закупка товаров, работ и услуг для государственных (муниципальных) нужд	05	03	08 2 7821	200
Иные закупки товаров, работ и услуг для обеспечения государственных (муниципальных) нужд	05	03	08 2 7821	240
Подпрограмма «Озеленение территорий города Люберцы»	05	03	08 3 0000	35 295
Цветочное оформление территорий города	05	03	08 3 7831	8 995
Закупка товаров, работ и услуг для государственных (муниципальных) нужд	05	03	08 3 7831	200
Иные закупки товаров, работ и услуг для обеспечения государственных (муниципальных) нужд	05	03	08 3 7831	240
Проведение компенсационного озеленения	05	03	08 3 7832	26 300
Закупка товаров, работ и услуг для государственных (муниципальных) нужд	05	03	08 3 7832	200
Иные закупки товаров, работ и услуг для обеспечения государственных (муниципальных) нужд	05	03	08 3 7832	240
Подпрограмма «Благоустройство невоенных территорий города Люберцы»	05	03	08 4 0000	2 576
Демонтаж незаконно установленных нестационарных объектов	05	03	08 4 7841	2 544
Закупка товаров, работ и услуг для государственных (муниципальных) нужд	05	03	08 4 7841	200
Иные закупки товаров, работ и услуг для обеспечения государственных (муниципальных) нужд	05	03	08 4 7841	240
Исполнение судебных актов	05	03	08 4 7841	830
Выполнение работ по благоустройству после демонтажа незаконно установленных нестационарных объектов	05	03	08 4 7842	32
Закупка товаров, работ и услуг для государственных (муниципальных) нужд	05	03	08 4 7842	200
Иные закупки товаров, работ и услуг для обеспечения государственных (муниципальных) нужд	05	03	08 4 7842	240
Подпрограмма «Содержание и ремонт внутриквартальных дорог и дорог, имеющих признаки бесхозных, в рамках благоустройства города Люберцы»	05	03	08 5 0000	27 714
Содержание и ремонт внутриквартальных дорог и дорог, имеющих признаки бесхозных, в рамках благоустройства	05	03	08 5 7851	27 714
Закупка товаров, работ и услуг для государственных (муниципальных) нужд	05	03	08 5 7851	200
Иные закупки товаров, работ и услуг для обеспечения государственных (муниципальных) нужд	05	03	08 5 7851	240
Исполнение судебных актов	05	03	08 5 7851	800
Иные бюджетные ассигнования	05	03	08 5 7851	830
Муниципальная программа «Освещение города Люберцы»	05	03	14 0 0000	44 656
Уличное освещение	05	03	14 1 0000	44 656
Обеспечение энергооснащения линий уличного освещения города Люберцы	05	03	14 1 7861	19 537
Закупка товаров, работ и услуг для государственных (муниципальных) нужд	05	03	14 1 7861	200
Иные закупки товаров, работ и услуг для обеспечения государственных (муниципальных) нужд	05	03	14 1 7861	240
Обеспечение текущего содержания линий уличного освещения города Люберцы	05	03	14 1 7862	9 042
Закупка товаров, работ и услуг для государственных (муниципальных) нужд	05	03	14 1 7862	200
Иные закупки товаров, работ и услуг для обеспечения государственных (муниципальных) нужд	05	03	14 1 7862	240
Декоративное освещение города Люберцы	05	03	14 1 7863	3 577
Закупка товаров, работ и услуг для государственных (муниципальных) нужд	05	03	14 1 7863	200
Иные закупки товаров, работ и услуг для обеспечения государственных (муниципальных) нужд	05	03	14 1 7863	240
Развитие сетей освещения города Люберцы	05	03	14 1 7864	12 500
Закупка товаров, работ и услуг для государственных (муниципальных) нужд	05	03	14 1 7864	200
Иные закупки товаров, работ и услуг для обеспечения государственных (муниципальных) нужд	05	03	14 1 7864	240
Другие вопросы в области жилищно-коммунального хозяйства	05	05	05 2 0000	2 400
Муниципальная программа «Содержание и благоустройство мест захоронения города Люберцы»	05	05	05 2 0000	2 400
Обеспечивающая подпрограмма	05	05	05 2 7659	2 400
Расходы на обеспечение деятельности (оказание услуг) казенных учреждений	05	05	05 2 7659	100
Муниципальная программа «Содержание и благоустройство мест захоронения города Люберцы»	05	05	05 2 7659	110
Обеспечивающая подпрограмма	05	05	05 2 7659	200
Расходы на выплаты персоналу казенных учреждений	05	05	05 2 7659	490
Муниципальная программа «Содержание и благоустройство мест захоронения города Люберцы»	05	05	05 2 7659	240
Обеспечивающая подпрограмма	05	05	05 2 7659	210
Уплата налогов, сборов и иных платежей	05	05	05 2 7659	850
Муниципальная программа «Благоустройство и озеленение территории города Люберцы»	05	05	06 0 0000	36 547
Обеспечивающая подпрограмма	05	05	06 0 0000	36 547
Расходы на обеспечение деятельности (оказание услуг) казенных учреждений	05	05	06 0 7659	100
Муниципальная программа «Благоустройство и озеленение территории города Люберцы»	05	05	06 0 7659	110
Обеспечивающая подпрограмма	05	05	06 0 7659	200
Расходы на выплаты персоналу казенных учреждений	05	05	06 0 7659	227
Муниципальная программа «Благоустройство и озеленение территории города Люберцы»	05	05	06 0 7659	240
Обеспечивающая подпрограмма	05	05	06 0 7659	28
Уплата налогов, сборов и иных платежей	05	05	06 0 7659	850
Муниципальная программа «Развитие жилищно-коммунального хозяйства города Люберцы»	05	05	06 0 0000	24 000
Развитие жилищно-коммунального хозяйства	05	05	06 1 0000	24 000
Увеличение уставного фонда Муниципального унитарного предприятия города Люберцы «Люберецкое дорожно-эксплуатационное предприятие»	05	05	06 1 7608	24 000
Иные бюджетные ассигнования	05	05	06 1 7608	800
Субсидии юридическим лицам (кроме некоммерческих организаций), индивидуальным предпринимателям, физическим лицам	05	05	06 1 7608	810
Образование	07	07	07 0 0000	6 685
Профессиональная подготовка, переподготовка и повышение квалификации	07	07	07 0 0000	115
Муниципальная программа «Организация муниципального управления города Люберцы»	07	05	01 0 0000	50
Организация муниципального управления	07	05	01 0 0000	50
Расходы на обеспечение деятельности администрации города	07	05	01 1 7119	50
Закупка товаров, работ и услуг для государственных (муниципальных) нужд	07	05	01 1 7119	200
Иные закупки товаров, работ и услуг для обеспечения государственных (муниципальных) нужд	07	05	01 1 7119	240
Муниципальная программа «Благоустройство и озеленение территории города Люберцы»	07	05	08 0 0000	65
Обеспечивающая подпрограмма	07	05	08 0 0000	65
Расходы на обеспечение деятельности (оказание услуг) казенных учреждений	07	05	08 0 7659	65
Муниципальная программа «Благоустройство и озеленение территории города Люберцы»	07	05	08 0 7659	200
Обеспечивающая подпрограмма	07	05	08 0 7659	240
Молодежная политика и оздоровление детей	07	07	09 0 0000	6 570
Муниципальная программа «Молодежь города Люберцы»	07	07	09 0 0000	6 570
Молодежь города Люберцы	07	07	09 1 0000	6 570
Проведение мероприятий для детей и молодежи	07	07	09 1 7091	6 570
Межбюджетные трансферты	07	07	09 1 7091	500
Иные межбюджетные трансферты	07	07	09 1 7091	540
Культура, кинематография	08	01	08 0 0000	64 093,29
Культура	08	01	08 0 0000	64 093,29
Муниципальная программа «Культура города Люберцы»	08	01	10 0 0000	64 093,29
Подпрограмма «Создание условий для организации и проведения массовых, публичных и культурно-развлекательных мероприятий для жителей города Люберцы»	08	01	10 1 0000	9 295
Организация и проведение массовых, публичных и культурно-развлекательных мероприятий	08	01	10 1 7901	9 295
Межбюджетные трансферты	08	01	10 1 7901	500
Иные межбюджетные трансферты	08	01	10 1 7901	540
Подпрограмма «Развитие библиотечного дела в городе Люберцы»	08	01	10 2 0000	15 015
Приобретение оборудования для библиотеки по адресу: ул.Наташинская, д.12	08	01	10 2 7921	1 620
Предоставление субсидий бюджетным, автономным учреждениям и иным некоммерческим организациям	08	01	10 2 7921	600
Субсидии бюджетным учреждениям	08	01	10 2 7921	610
Комплектование книжного фонда	08	01	10 2 7922	810
Предоставление субсидий бюджетным, автономным учреждениям и иным некоммерческим организациям	08	01	10 2 7922	600
Субсидии бюджетным учреждениям	08	01	10 2 7922	610
Капитальный ремонт библиотеки по адресу: Октябрьский проспект, д.49	08	01	10 2 7923	340
Предоставление субсидий бюджетным, автономным учреждениям и иным некоммерческим организациям	08	01	10 2 7923	600
Субсидии бюджетным учреждениям	08	01	10 2 7923	610
Капитальный ремонт библиотеки по адресу: Космонавтов, д.36	08	01	10 2 7924	300
Предоставление субсидий бюджетным, автономным учреждениям и иным некоммерческим организациям	08	01	10 2 7924	600
Субсидии бюджетным учреждениям	08	01	10 2 7924	610
Расходы на оказание услуг и выполнение работ муниципальными учреждениями в сфере культуры	08	01	10 2 7959	11 945
Предоставление субсидий бюджетным, автономным учреждениям и иным некоммерческим организациям	08	01	10 2 7959	600
Субсидии бюджетным учреждениям	08	01	10 2 7959	610
Подпрограмма «Создание условий для организации досуга и отдыха жителей города Люберцы»	08	01	10 3 0000	20 469
Капитальный ремонт и ремонт здания «Дома офицеров»	08	01	10 3 7932	6 638

Закупка товаров, работ и услуг для государственных (муниципальных) нужд	08	01	10 3 7932	200	5 638
Иные закупки товаров, работ и услуг для обеспечения государственных (муниципальных) нужд	08	01	10 3 7932	240	5 638
Предоставление субсидий бюджетным, автономным учреждениям и иным некоммерческим организациям	08	01	10 3 7932	600	1 000
Субсидии автономным учреждениям	08	01	10 3 7932	620	1 000
Расходы на оказание услуг и выполнение работ муниципальными учреждениями в сфере культуры	08	01	10 3 7959	600	13 831
Предоставление субсидий бюджетным, автономным учреждениям и иным некоммерческим организациям	08	01	10 3 7959	600	13 831
Субсидии автономным учреждениям	08	01	10 3 7959	620	13 831
Подпрограмма «Развитие парков культуры и отдыха в городе Люберцы»	08	01	10 4 0000		19 314,29
Благоустройство Парка культуры и отдыха «Наташинские пруды»	08	01	10 4 7942	2 000	2 000
Предоставление субсидий бюджетным, автономным учреждениям и иным некоммерческим организациям	08	01	10 4 7942	600	2 000
Субсидии бюджетным учреждениям	08	01	10 4 7942	610	2 000
Благоустройство парков и создание новых парков	08	01	10 4 6006	200	2 327,29
Закупка товаров, работ и услуг для государственных (муниципальных) нужд	08	01	10 4 6006	200	2 327,29
Иные закупки товаров, работ и услуг для обеспечения государственных (муниципальных) нужд	08	01	10 4 6006	240	2 327,29
Приобретение сооружений под административное здание в Парке культуры и отдыха «Наташинские пруды»	08	01	10 4 7944	2 000	2 000
Предоставление субсидий бюджетным, автономным учреждениям и иным некоммерческим организациям	08	01	10 4 7944	600	2 000
Субсидии бюджетным учреждениям	08	01	10 4 7944	610	2 000
Расходы на оказание услуг и выполнение работ муниципальными учреждениями в сфере культуры	08	01	10 4 7959	600	

Оформление технических планов на объекты инженерной инфраструктуры	001	01	13	02 1 2208	190
Закупка товаров, работ и услуг для государственных (муниципальных) нужд	001	01	13	02 1 2208	200
Иные закупки товаров, работ и услуг для обеспечения государственных (муниципальных) нужд	001	01	13	02 1 2208	190
Национальная безопасность и правоохранительная деятельность	001	03			5 564
Защита населения и территории от чрезвычайных ситуаций природного и техногенного характера, гражданская оборона	001	03	09		4 532
Муниципальная программа «Обеспечение безопасности жизнедеятельности населения города Люберецы»	001	03	09	03 0 0000	4 532
Подпрограмма «Обеспечение мероприятий по территориальной и гражданской обороне на территории города Люберецы»	001	03	09	03 1 0000	1 513
Мероприятия по территориальной и гражданской обороне	001	03	09	03 1 7301	1 513
Межбюджетные трансферты	001	03	09	03 1 7301	500
Иные межбюджетные трансферты	001	03	09	03 1 7301	540
Подпрограмма «Снижение рисков и смягчение последствий чрезвычайных ситуаций природного и техногенного характера на территории города Люберецы»	001	03	09	03 2 0000	2 819
Мероприятия по снижению рисков и смягчению последствий чрезвычайных ситуаций природного и техногенного характера	001	03	09	03 2 7321	2 819
Межбюджетные трансферты	001	03	09	03 2 7321	500
Иные межбюджетные трансферты	001	03	09	03 2 7321	540
Подпрограмма «Обеспечение безопасности людей на водных объектах города Люберецы»	001	03	09	03 3 0000	200
Мероприятия по обеспечению безопасности людей на водных объектах	001	03	09	03 3 7331	200
Межбюджетные трансферты	001	03	09	03 3 7331	500
Иные межбюджетные трансферты	001	03	09	03 3 7331	540
Другие вопросы в области национальной безопасности и правоохранительной деятельности	001	03	14		1 032
Муниципальная программа «Обеспечение безопасности жизнедеятельности населения города Люберецы»	001	03	14	03 0 0000	1 032
Подпрограмма «Обеспечение первичных мер пожарной безопасности в городе Люберецы»	001	03	14	03 4 0000	244
Мероприятия по укреплению пожарной безопасности	001	03	14	03 4 7341	244
Межбюджетные трансферты	001	03	14	03 4 7341	500
Иные межбюджетные трансферты	001	03	14	03 4 7341	540
Подпрограмма «Участие в профилактике терроризма и экстремизма в городе Люберецы»	001	03	14	03 5 0000	788
Мероприятия по профилактике терроризма и экстремизма	001	03	14	03 5 7351	788
Межбюджетные трансферты	001	03	14	03 5 7351	500
Иные межбюджетные трансферты	001	03	14	03 5 7351	540
Национальная экономика	001	04			280 757,90
Транспорт	001	04	08		8 898
Муниципальная программа «Развитие и функционирование дорожно-транспортного комплекса города Люберецы»	001	04	08	04 0 0000	8 898
Подпрограмма «Пассажирский транспорт общего пользования в городском поселении Люберецы Люберецкого муниципального района Московской области»	001	04	08	04 5 0000	8 898
Организация транспортного обслуживания населения автомобильным транспортом	001	04	08	04 5 7451	8 898
Межбюджетные трансферты	001	04	08	04 5 7451	500
Иные межбюджетные трансферты	001	04	08	04 5 7451	540
Дорожное хозяйство (дорожные фонды)	001	04	09		266 486,90
Муниципальная программа «Развитие и функционирование дорожно-транспортного комплекса города Люберецы»	001	04	09	04 0 0000	266 486,90
Подпрограмма «Ремонт автомобильных дорог общего пользования городского поселения Люберецы Люберецкого муниципального района Московской области»	001	04	09	04 1 0000	72 630,00
Ремонт автомобильных дорог общего пользования	001	04	09	04 1 7411	43 562
Закупка товаров, работ и услуг для государственных (муниципальных) нужд	001	04	09	04 1 7411	200
Иные закупки товаров, работ и услуг для обеспечения государственных (муниципальных) нужд	001	04	09	04 1 7411	240
Проведение обследования, разработка проекта системы водоотвода города Люберецы	001	04	09	04 1 7412	585
Закупка товаров, работ и услуг для государственных (муниципальных) нужд	001	04	09	04 1 7412	200
Иные закупки товаров, работ и услуг для обеспечения государственных (муниципальных) нужд	001	04	09	04 1 7412	240
Строительство парковочных мест на автомобильных дорогах общего пользования местного значения города Люберецы	001	04	09	04 1 7413	1 130
Закупка товаров, работ и услуг для государственных (муниципальных) нужд	001	04	09	04 1 7413	200
Иные закупки товаров, работ и услуг для обеспечения государственных (муниципальных) нужд	001	04	09	04 1 7413	240
Содержание работ по капитальному ремонту и ремонту автомобильных дорог общего пользования населенных пунктов, дворовых территорий многоквартирных домов, проездов к дворовым территориям многоквартирных домов населенных пунктов	001	04	09	04 1 6024	27 353,00
Закупка товаров, работ и услуг для государственных (муниципальных) нужд	001	04	09	04 1 6024	200
Иные закупки товаров, работ и услуг для обеспечения государственных (муниципальных) нужд	001	04	09	04 1 6024	240
Подпрограмма «Содержание автомобильных дорог общего пользования городского поселения Люберецы Люберецкого муниципального района Московской области»	001	04	09	04 2 0000	112 238
Содержание автомобильных дорог общего пользования	001	04	09	04 2 7421	94 075
Закупка товаров, работ и услуг для государственных (муниципальных) нужд	001	04	09	04 2 7421	200
Иные закупки товаров, работ и услуг для обеспечения государственных (муниципальных) нужд	001	04	09	04 2 7421	240
Содержание систем водоотвода на дорогах общего пользования города Люберецы	001	04	09	04 2 7422	6 667
Закупка товаров, работ и услуг для государственных (муниципальных) нужд	001	04	09	04 2 7422	200
Иные закупки товаров, работ и услуг для обеспечения государственных (муниципальных) нужд	001	04	09	04 2 7422	240
Ямочный ремонт автомобильных дорог общего пользования города Люберецы	001	04	09	04 2 7423	7 000
Закупка товаров, работ и услуг для государственных (муниципальных) нужд	001	04	09	04 2 7423	200
Иные закупки товаров, работ и услуг для обеспечения государственных (муниципальных) нужд	001	04	09	04 2 7423	240
Содержание светофорных объектов на улично-дорожной сети	001	04	09	04 2 7424	2 400
Закупка товаров, работ и услуг для государственных (муниципальных) нужд	001	04	09	04 2 7424	200
Иные закупки товаров, работ и услуг для обеспечения государственных (муниципальных) нужд	001	04	09	04 2 7424	240
Ласпортизация автомобильных дорог общего пользования	001	04	09	04 2 7425	2 096
Закупка товаров, работ и услуг для государственных (муниципальных) нужд	001	04	09	04 2 7425	200
Иные закупки товаров, работ и услуг для обеспечения государственных (муниципальных) нужд	001	04	09	04 2 7425	240
Подпрограмма «Ремонт дворовых территорий многоквартирных жилых домов, проездов к дворовым территориям многоквартирных жилых домов города Люберецы»	001	04	09	04 3 0000	62 520,90
Ремонт дворовых территорий многоквартирных жилых домов, проездов к дворовым территориям многоквартирных жилых домов	001	04	09	04 3 7431	55 717
Закупка товаров, работ и услуг для государственных (муниципальных) нужд	001	04	09	04 3 7431	200
Иные закупки товаров, работ и услуг для обеспечения государственных (муниципальных) нужд	001	04	09	04 3 7431	240
Содержание работ по капитальному ремонту и ремонту автомобильных дорог общего пользования населенных пунктов, дворовых территорий многоквартирных домов, проездов к дворовым территориям многоквартирных домов населенных пунктов	001	04	09	04 3 6024	6 803,90
Закупка товаров, работ и услуг для государственных (муниципальных) нужд	001	04	09	04 3 6024	200
Иные закупки товаров, работ и услуг для обеспечения государственных (муниципальных) нужд	001	04	09	04 3 6024	240
Подпрограмма «Обеспечение безопасности дорожного движения в городском поселении Люберецы Люберецкого муниципального района Московской области»	001	04	09	04 4 0000	10 216
Проектирование и строительство светофорных объектов	001	04	09	04 4 7441	4 849
Закупка товаров, работ и услуг для государственных (муниципальных) нужд	001	04	09	04 4 7441	200
Иные закупки товаров, работ и услуг для обеспечения государственных (муниципальных) нужд	001	04	09	04 4 7441	240
Разработка комплексной системы организации дорожного движения	001	04	09	04 4 7442	2 090
Закупка товаров, работ и услуг для государственных (муниципальных) нужд	001	04	09	04 4 7442	200
Иные закупки товаров, работ и услуг для обеспечения государственных (муниципальных) нужд	001	04	09	04 4 7442	240
Приведение улично-дорожной сети города Люберецы в соответствие с Проектом организации дорожного движения	001	04	09	04 4 7443	3 277
Закупка товаров, работ и услуг для государственных (муниципальных) нужд	001	04	09	04 4 7443	200
Иные закупки товаров, работ и услуг для обеспечения государственных (муниципальных) нужд	001	04	09	04 4 7443	240
Подпрограмма «Приобретение дорожной техники для нужд дорожного хозяйства города Люберецы»	001	04	09	04 6 0000	8 882
Приобретение дорожной техники	001	04	09	04 6 7461	882
Закупка товаров, работ и услуг для государственных (муниципальных) нужд	001	04	09	04 6 7461	200
Иные закупки товаров, работ и услуг для обеспечения государственных (муниципальных) нужд	001	04	09	04 6 7461	240
Содержание работ по приобретению дорожной техники	001	04	09	04 6 6420	8 000
Закупка товаров, работ и услуг для государственных (муниципальных) нужд	001	04	09	04 6 6420	200
Иные закупки товаров, работ и услуг для обеспечения государственных (муниципальных) нужд	001	04	09	04 6 6420	240
Другие вопросы в области национальной экономики	001	04	12		5 373
Муниципальная программа «Управление муниципальным имуществом и земельными ресурсами города Люберецы»	001	04	12	02 0 0000	4 773
Управление муниципальным имуществом и земельными ресурсами	001	04	12	02 1 0000	4 773
Оформление земельных участков занятием инженерной инфраструктурой	001	04	12	02 1 7203	296
Закупка товаров, работ и услуг для государственных (муниципальных) нужд	001	04	12	02 1 7203	200
Иные закупки товаров, работ и услуг для обеспечения государственных (муниципальных) нужд	001	04	12	02 1 7203	240
Актуализация муниципальной геоинформационной системы	001	04	12	02 1 7206	3 290
Закупка товаров, работ и услуг для государственных (муниципальных) нужд	001	04	12	02 1 7206	200
Иные закупки товаров, работ и услуг для обеспечения государственных (муниципальных) нужд	001	04	12	02 1 7206	240
Оформление земельных участков под объектами имущества, находящегося в муниципальной собственности	001	04	12	02 1 7209	1 187
Закупка товаров, работ и услуг для государственных (муниципальных) нужд	001	04	12	02 1 7209	200
Иные закупки товаров, работ и услуг для обеспечения государственных (муниципальных) нужд	001	04	12	02 1 7209	240
Муниципальная программа «Развитие субъектов малого и среднего предпринимательства в городе Люберецы»	001	04	12	13 0 0000	600
Подпрограмма «Финансовая поддержка субъектов малого и среднего предпринимательства и организаций, образующих инфраструктуру поддержки и развития малого и среднего предпринимательства»	001	04	12	13 1 0000	500
Предоставление грантов в форме субсидий начинающим малым предпринимателям на создание собственного дела	001	04	12	13 1 7531	500
Иные бюджетные ассигнования	001	04	12	13 1 7531	800
Субсидии юридическим лицам (кроме некоммерческих организаций), индивидуальным предпринимателям, физическим лицам	001	04	12	13 1 7531	810
Подпрограмма «Создание благоприятной среды для предпринимательства»	001	04	12	13 2 0000	100
Информационное наполнение раздела «Малому и среднему бизнесу» на официальном сайте администрации города Люберецы	001	04	12	13 2 7541	100
Закупка товаров, работ и услуг для государственных (муниципальных) нужд	001	04	12	13 2 7541	200
Иные закупки товаров, работ и услуг для обеспечения государственных (муниципальных) нужд	001	04	12	13 2 7541	240
Жилищно-коммунальное хозяйство	001	05			523 932,84
Жилищное хозяйство	001	05	01		124 405
Муниципальная программа «Управление муниципальным имуществом и земельными ресурсами города Люберецы»	001	05	01	02 0 0000	1 690
Управление муниципальным имуществом и земельными ресурсами	001	05	01	02 1 0000	1 690
Ремонт жилых помещений, находящихся в собственности города Люберецы	001	05	01	02 1 7205	1 594
Закупка товаров, работ и услуг для государственных (муниципальных) нужд	001	05	01	02 1 7205	200
Иные закупки товаров, работ и услуг для обеспечения государственных (муниципальных) нужд	001	05	01	02 1 7205	240
Ремонт жилых помещений, находящихся в собственности города Люберецы	001	05	01	02 1 7210	96
Закупка товаров, работ и услуг для государственных (муниципальных) нужд	001	05	01	02 1 7210	200
Иные закупки товаров, работ и услуг для обеспечения государственных (муниципальных) нужд	001	05	01	02 1 7210	240
Муниципальная программа «Развитие жилищно-коммунального хозяйства города Люберецы»	001	05	01	06 0 0000	105 927
Развитие жилищно-коммунального хозяйства	001	05	01	06 1 0000	105 927
Мероприятия по выполнению обязанности собственника по финансированию капитального ремонта муниципальной доли общей площади многоквартирных домов	001	05	01	06 1 7601	46 200
Закупка товаров, работ и услуг для государственных (муниципальных) нужд	001	05	01	06 1 7601	200
Иные закупки товаров, работ и услуг для обеспечения государственных (муниципальных) нужд	001	05	01	06 1 7601	240
Муниципальная поддержка на реализацию региональной программы капитального ремонта общего имущества в многоквартирных домах, расположенных на территории города Люберецы	001	05	01	06 1 7602	28 536
Предоставление субсидий бюджетным, автономным учреждениям и иным некоммерческим организациям	001	05	01	06 1 7602	28 536
Субсидии некоммерческим организациям (за исключением государственных (муниципальных) учреждений)	001	05	01	06 1 7602	630
Мероприятия по ремонту квартир ветеранов Великой Отечественной войны и труженников тыла	001	05	01	06 1 7606	11 191
Иные бюджетные ассигнования	001	05	01	06 1 7606	800
Субсидии юридическим лицам (кроме некоммерческих организаций), индивидуальным предпринимателям, физическим лицам	001	05	01	06 1 7606	810
Муниципальная поддержка капитального ремонта общего имущества в многоквартирных домах города Люберецы	001	05	01	06 1 7610	20 000
Иные бюджетные ассигнования	001	05	01	06 1 7610	800
Субсидии юридическим лицам (кроме некоммерческих организаций), индивидуальным предпринимателям, физическим лицам	001	05	01	06 1 7610	20 000
Муниципальная программа «Энергообеспечение и повышение энергетической эффективности на территории города Люберецы»	001	05	01	07 0 0000	16 788
Энергообеспечение и повышение энергетической эффективности	001	05	01	07 1 0000	16 788
Оснащение коллективными (объединенными) приборами учета тепловой энергии	001	05	01	07 1 7701	7 860
Иные бюджетные ассигнования	001	05	01	07 1 7701	800

Специальные расходы	001	05	01	07 1 7701	880
Оснащение индивидуальными приборами учета воды в многоквартирных жилых домах	001	05	01	07 1 7702	8 928
Иные бюджетные ассигнования	001	05	01	07 1 7702	800
Субсидии юридическим лицам (кроме некоммерческих организаций), индивидуальным предпринимателям, физическим лицам	001	05	01	07 1 7702	810
Коммунальное хозяйство	001	05	02		11 298,61
Муниципальная программа «Развитие жилищно-коммунального хозяйства города Люберецы»	001	05	02	06 0 0000	11 298,61
Развитие жилищно-коммунального хозяйства	001	05	02	06 1 0000	11 298,61
Строительство водопровода к жилым домам по ул. Железнодорожная г. Люберецы	001	05	02	06 1 7605	196
Закупка товаров, работ и услуг для государственных (муниципальных) нужд	001	05	02	06 1 7605	200
Иные закупки товаров, работ и услуг для обеспечения государственных (муниципальных) нужд	001	05	02	06 1 7605	240
Приобретение техники для нужд коммунального хозяйства города Люберецы	001	05	02	06 1 7604	1 533
Закупка товаров, работ и услуг для государственных (муниципальных) нужд	001	05	02	06 1 7604	200
Иные закупки товаров, работ и услуг для обеспечения государственных (муниципальных) нужд	001	05	02	06 1 7604	240
Техническое обслуживание канализационных сетей, находящихся в собственности города Люберецы	001	05	02	06 1 7607	1 097
Закупка товаров, работ и услуг для государственных (муниципальных) нужд	001	05	02	06 1 7607	200
Иные закупки товаров, работ и услуг для государственных (муниципальных) нужд	001	05	02	06 1 7607	240
Приобретение техники для нужд коммунального хозяйства за счет субсидий из бюджета Московской области	001	05	02	06 1 6018	6 131,61
Закупка товаров, работ и услуг для государственных (муниципальных) нужд	001	05	02	06 1 6018	200
Иные закупки товаров, работ и услуг для обеспечения государственных (муниципальных) нужд	001	05	02	06 1 6018	240
Содержание и ремонт сетей теплоснабжения, водоснабжения и водоотведения города Люберецы	001	05	02	06 1 7611	2 341
Закупка товаров, работ и услуг для государственных (муниципальных) нужд	001	05	02	06 1 7611	200
Иные закупки товаров, работ и услуг для обеспечения государственных (муниципальных) нужд	001	05	02	06 1 7611	240
Благоустройство	001	05	03		325 282,23
Муниципальная программа «Содержание и благоустройство мест захоронения города Люберецы»	001	05	03	05 0 0000	9 000
Подпрограмма «Содержание и благоустройство муниципальных кладбищ города Люберецы»	001	05	03	05 1 0000	9 000
Содержание и благоустройство муниципальных кладбищ	001	05	03	05 1 7501	6 149
Закупка товаров, работ и услуг для государственных (муниципальных) нужд	001	05	03	05 1 7501	200
Иные закупки товаров, работ и услуг для государственных (муниципальных) нужд	001	05	03	05 1 7501	240
Инвентаризация муниципальных кладбищ	001	05	03	05 1 7502	

Иные межбюджетные трансферты	001	07	07	09 1 7091	540	6 570
Культура, кинематография	001	08				64 093,29
Культура	001	08	01			64 093,29
Муниципальная программа «Культура города Люберецы»	001	08	01	10 0 0000		64 093,29
Подпрограмма «Создание условий для организации и проведения массовых, публичных и культурно-развлекательных мероприятий для жителей города Люберецы»	001	08	01	10 1 0000		9 295
Организация и проведение массовых, публичных и культурно-развлекательных мероприятий	001	08	01	10 1 7901		9 295
Межбюджетные трансферты	001	08	01	10 1 7901	500	9 295
Иные межбюджетные трансферты	001	08	01	10 1 7901	540	9 295
Подпрограмма «Развитие библиотечного дела в городе Люберецы»	001	08	01	10 2 0000		15 015
Приобретение оборудования для библиотек по адресу: ул.Наташинская, д.12	001	08	01	10 2 7921	600	1 620
Предоставление субсидий бюджетным, автономным учреждениям и иным некоммерческим организациям	001	08	01	10 2 7921	610	1 620
Субсидии бюджетным учреждениям	001	08	01	10 2 7922		810
Комплектование книжного фонда	001	08	01	10 2 7922	600	810
Предоставление субсидий бюджетным, автономным учреждениям и иным некоммерческим организациям	001	08	01	10 2 7922	610	810
Субсидии бюджетным учреждениям	001	08	01	10 2 7923		340
Капитальный ремонт библиотеки по адресу: Октябрьский проспект, д.49	001	08	01	10 2 7923	600	340
Предоставление субсидий бюджетным, автономным учреждениям и иным некоммерческим организациям	001	08	01	10 2 7923	610	340
Субсидии бюджетным учреждениям	001	08	01	10 2 7924		300
Капитальный ремонт библиотеки по адресу: ул.Космонавтов, д.36	001	08	01	10 2 7924	600	300
Предоставление субсидий бюджетным, автономным учреждениям и иным некоммерческим организациям	001	08	01	10 2 7924	610	300
Субсидии бюджетным учреждениям	001	08	01	10 2 7959		11 945
Расходы на оказание услуг и выполнение работ муниципальными учреждениями в сфере культуры	001	08	01	10 2 7959	600	11 945
Предоставление субсидий бюджетным, автономным учреждениям и иным некоммерческим организациям	001	08	01	10 2 7959	610	11 945
Субсидии бюджетным учреждениям	001	08	01	10 3 0000		20 469
Подпрограмма «Создание условий для организации досуга и отдыха жителей города Люберецы»	001	08	01	10 3 9332		6 638
Капитальный ремонт и ремонт здания «Дома офицеров»	001	08	01	10 3 9332	200	5 638
Закупка товаров, работ и услуг для государственных (муниципальных) нужд	001	08	01	10 3 9332	240	5 638
Иные закупки товаров, работ и услуг для обеспечения государственных (муниципальных) нужд	001	08	01	10 3 9332	600	1 000
Предоставление субсидий бюджетным, автономным учреждениям и иным некоммерческим организациям	001	08	01	10 3 9332	620	1 000
Субсидии автономным учреждениям	001	08	01	10 3 9332		13 831
Расходы на оказание услуг и выполнение работ муниципальными учреждениями в сфере культуры	001	08	01	10 3 9332	600	13 831
Предоставление субсидий бюджетным, автономным учреждениям и иным некоммерческим организациям	001	08	01	10 3 9332	620	13 831
Субсидии автономным учреждениям	001	08	01	10 4 0000		2 000
Подпрограмма «Развитие парков культуры и отдыха в городе Люберецы»	001	08	01	10 4 7942		2 000
Благоустройство Парка культуры и отдыха «Наташинские пруды»	001	08	01	10 4 7942	600	2 000
Предоставление субсидий бюджетным, автономным учреждениям и иным некоммерческим организациям	001	08	01	10 4 7942	610	2 000
Субсидии бюджетным учреждениям	001	08	01	10 4 6006		2 327,29
Благоустройство парков и создание новых парков	001	08	01	10 4 6006	200	2 327,29
Закупка товаров, работ и услуг для государственных (муниципальных) нужд	001	08	01	10 4 6006	240	2 327,29
Иные закупки товаров, работ и услуг для обеспечения государственных (муниципальных) нужд	001	08	01	10 4 7944		2 000
Приобретение сооружения под административное здание в Парке культуры и отдыха «Наташинские пруды»	001	08	01	10 4 7944	600	2 000
Предоставление субсидий бюджетным, автономным учреждениям и иным некоммерческим организациям	001	08	01	10 4 7944	610	2 000
Субсидии бюджетным учреждениям	001	08	01	10 4 7959		12 987
Расходы на оказание услуг и выполнение работ муниципальными учреждениями в сфере культуры	001	08	01	10 4 7959	600	12 987
Предоставление субсидий бюджетным, автономным учреждениям и иным некоммерческим организациям	001	08	01	10 4 7959	610	12 987
Субсидии бюджетным учреждениям	001	10				21 052
Социальная политика	001	10				3 200
Пенсионное обеспечение	001	10	01	01 0 0000		3 200
Муниципальная программа «Организация муниципального управления города Люберецы»	001	10	01	01 1 0000		3 200
Организация муниципального управления	001	10	01	01 1 7122		3 200
Доплата к пенсиям государственных служащих субъектов Российской Федерации и муниципальных служащих	001	10	01	01 1 7122	300	3 200
Социальное обеспечение и иные выплаты населению	001	10	01	01 1 7122	320	3 200
«Социальные выплаты гражданам, кроме публичных нормативных социальных выплат»	001	10	01	01 1 7122		17 852
Социальное обеспечение населения	001	10	03	01 0 0000		11 289
Муниципальная программа «Организация муниципального управления города Люберецы»	001	10	03	01 1 0000		11 289
Организация муниципального управления	001	10	03	01 1 7125		11 289
Единовременная денежная выплата отдельным категориям граждан в связи с празднованием 70-й годовщины Победы в Великой Отечественной войне 1941-1945 годов	001	10	03	01 1 7125	300	11 289
Социальное обеспечение и иные выплаты населению	001	10	03	01 1 7125	310	11 289
Публичные нормативные социальные выплаты гражданам	001	10	03	15 0 0000		6 563
Муниципальная программа «Обеспечение жильем молодых семей в городе Люберецы»	001	10	03	15 0 0000		6 563
Обеспечение жильем молодых семей	001	10	03	15 1 7020		2 474
Обеспечение жильем молодых семей в городе Люберецы	001	10	03	15 1 7020	300	2 474
Социальное обеспечение и иные выплаты населению	001	10	03	15 1 7020	320	2 474
«Социальные выплаты гражданам, кроме публичных нормативных социальных выплат»	001	10	03	15 1 7020		1 615
Субсидии на мероприятия подпрограммы «Обеспечение жильем молодых семей» ФЦП «Жилище» на 2011-2015 годы» за счет средств федерального бюджета	001	10	03	15 1 5020		1 615
Социальное обеспечение и иные выплаты населению	001	10	03	15 1 5020	300	1 615
«Социальные выплаты гражданам, кроме публичных нормативных социальных выплат»	001	10	03	15 1 5020	320	1 615
Обеспечение жильем молодых семей за счет субсидий из бюджета Московской области	001	10	03	15 1 6020		2 474
Социальное обеспечение и иные выплаты населению	001	10	03	15 1 6020	300	2 474
«Социальные выплаты гражданам, кроме публичных нормативных социальных выплат»	001	10	03	15 1 6020	320	2 474
Физическая культура и спорт	001	11				11 599
Физическая культура	001	11	01			3 610
Муниципальная программа «Развитие физической культуры и массового спорта на территории города Люберецы»	001	11	01	11 0 0000		3 610
Подпрограмма «Вовлечение жителей города Люберецы в систематические занятия физической культурой»	001	11	01	11 1 0000		3 610
Реализация функций в области физической культуры	001	11	01	11 1 7010		3 610
Межбюджетные трансферты	001	11	01	11 1 7010	500	3 610
Иные межбюджетные трансферты	001	11	01	11 1 7010	540	3 610
Массовый спорт	001	11	02			7 989
Муниципальная программа «Развитие физической культуры и массового спорта на территории города Люберецы»	001	11	02	11 0 0000		7 989
Подпрограмма «Развитие массового спорта на территории города Люберецы»	001	11	02	11 2 0000		4 790
Реализация функций в области массового спорта	001	11	02	11 2 7012		4 790
Межбюджетные трансферты	001	11	02	11 2 7012	500	4 790
Иные межбюджетные трансферты	001	11	02	11 2 7012	540	4 790
Подпрограмма «Спортивные сооружения города Люберецы»	001	11	02	11 3 0000		3 199
Ремонт стадиона «Искра»	001	11	02	11 3 7013		3 100
Закупка товаров, работ и услуг для государственных (муниципальных) нужд	001	11	02	11 3 7013	200	3 100
Иные закупки товаров, работ и услуг для обеспечения государственных (муниципальных) нужд	001	11	02	11 3 7013	240	3 100
Сертификация стадиона «Искра»	001	11	02	11 3 7014		99
Закупка товаров, работ и услуг для государственных (муниципальных) нужд	001	11	02	11 3 7014	200	99
Иные закупки товаров, работ и услуг для обеспечения государственных (муниципальных) нужд	001	11	02	11 3 7014	240	99
Совет депутатов города Люберецы Московской области	002					22 183
Общественные вопросы	002	01				22 183
Функционирование законодательных (представительных) органов государственной власти и представительных органов муниципальных образований	002	01	03			18 683
Непрограммные расходы бюджета города Люберецы	002	01	03	96 0 0000		18 683
Центральный аппарат	002	01	03	96 0 0400		10 210
Расходы на выплаты персоналу в целях обеспечения выполнения функций государственными (муниципальными) органами, казенными учреждениями, органами управления государственными внебюджетными фондами	002	01	03	96 0 0400	100	3 994
Расходы на выплаты персоналу государственных (муниципальных) органов	002	01	03	96 0 0400	120	3 994
Закупка товаров, работ и услуг для государственных (муниципальных) нужд	002	01	03	96 0 0400	200	6 188
Иные закупки товаров, работ и услуг для обеспечения государственных (муниципальных) нужд	002	01	03	96 0 0400	240	6 188
Иные бюджетные ассигнования	002	01	03	96 0 0400		28
Уплата налогов, сборов и иных платежей	002	01	03	96 0 0400	850	28
Депутаты представительного органа муниципального образования	002	01	03	96 0 0600		8 473
Расходы на выплаты персоналу в целях обеспечения выполнения функций государственными (муниципальными) органами, казенными учреждениями, органами управления государственными внебюджетными фондами	002	01	03	96 0 0600	100	8 425
Расходы на выплаты персоналу государственных (муниципальных) органов	002	01	03	96 0 0600	120	8 425
Закупка товаров, работ и услуг для государственных (муниципальных) нужд	002	01	03	96 0 0600	200	48
Иные закупки товаров, работ и услуг для обеспечения государственных (муниципальных) нужд	002	01	03	96 0 0600	240	48
Обеспечение деятельности финансовых, налоговых и таможенных органов и органов финансового (финансово-бюджетного) надзора	002	01	06			3 500
Непрограммные расходы бюджета города Люберецы	002	01	06	96 0 0000		3 500
Контрольно-счетная палата	002	01	06	96 0 0800		3 500
Межбюджетные трансферты	002	01	06	96 0 0800	500	3 500
Иные межбюджетные трансферты	002	01	06	96 0 0800	540	3 500
ВСЕГО РАСХОДОВ						1 062 289,03

Приложение № 4 к решению Совета депутатов города Люберецы от 23.12.2015 № 11/79
 Приложение № 7 к Решению Совета депутатов города Люберецы «О бюджете городского поселения Люберецы Люберецкого муниципального района Московской области на 2015 год и на плановый период 2016 и 2017 годов» от 27.11.2014 № 21/5

Расходы бюджета города Люберецы на 2015 год по муниципальным программам, группам и подгруппам видов расходов классификации расходов бюджетов

№ п/п	Наименование муниципальной программы (подпрограммы)	ЦСР	ВР	Сумма (тыс.руб.)
1	Муниципальная программа «Организация муниципального управления города Люберецы»	01 0 0000		123 371
1.1.	Организация муниципального управления	01 1 0000		123 371
	Расходы на выплаты персоналу по оплате труда работников администрации	01 1 7111		72 318
	Расходы на выплаты персоналу в целях обеспечения выполнения функций государственными (муниципальными) органами, казенными учреждениями, органами управления государственными внебюджетными фондами	01 1 7111	100	72 318
	Расходы на выплаты персоналу государственных (муниципальных) органов	01 1 7111	120	72 318
	Расходы на обеспечение деятельности администрации города	01 1 7119		26 996
	Закупка товаров, работ и услуг для государственных (муниципальных) нужд	01 1 7119	200	26 996
	Иные закупки товаров, работ и услуг для обеспечения государственных (муниципальных) нужд	01 1 7119	240	26 996
	Резервный фонд администрации	01 1 7120		3 000
	Иные бюджетные ассигнования	01 1 7120	800	3 000
	Резервные средства	01 1 7120	870	3 000
	Доплата к пенсиям государственных служащих субъектов Российской Федерации и муниципальных служащих	01 1 7122		3 200
	Социальное обеспечение и иные выплаты населению	01 1 7122	300	3 200
	Социальные выплаты гражданам, кроме публичных нормативных социальных выплат	01 1 7122	320	3 200
	Прочие выплаты по обязательствам поселения	01 1 7123		1 318
	Иные бюджетные ассигнования	01 1 7123	800	1 318
	Исполнение судебных актов	01 1 7123	830	1 050
	Уплата прочих налогов, сборов и иных платежей	01 1 7123	850	268
	Субсидии (гранты) на организацию предоставления муниципальных услуг на базе МОЦ	01 1 7124		2 250
	Предоставление субсидий бюджетным, автономным учреждениям и иным некоммерческим организациям	01 1 7124	600	2 250
	Субсидии автономным учреждениям	01 1 7124	620	2 250
	Единовременная денежная выплата отдельным категориям граждан в связи с празднованием 70-й годовщины Победы в Великой Отечественной войне 1941-1945 годов	01 1 7125		11 289
	Социальное обеспечение и иные выплаты населению	01 1 7125	300	11 289
	Публичные нормативные социальные выплаты гражданам	01 1 7125	310	11 289
	Осуществление переданных полномочий в сфере архитектуры и градостроительства	01 1 7126		3 000
	Межбюджетные трансферты	01 1 7126	500	3 000
	Иные межбюджетные трансферты	01 1 7126	540	3 000

2	Муниципальная программа «Управление муниципальным имуществом и земельными ресурсами города Люберецы»	02 0 0000		9 800
2.1.	Управление муниципальным имуществом и земельными ресурсами	02 1 0000		9 800
	Оценка объектов имущества	02 1 7201		225
	Закупка товаров, работ и услуг для государственных (муниципальных) нужд	02 1 7201	200	225
	Иные закупки товаров, работ и услуг для обеспечения государственных (муниципальных) нужд	02 1 7201	240	225
	Оформление кадастровых паспортов на объекты недвижимого имущества	02 1 7202		877
	Закупка товаров, работ и услуг для государственных (муниципальных) нужд	02 1 7202	200	877
	Иные закупки товаров, работ и услуг для обеспечения государственных (му			

Субсидии юридическим лицам (кроме некоммерческих организаций), индивидуальным предпринимателям, физическим лицам	06 17608	810	24 000
Муниципальная поддержка капитального ремонта общего имущества в многоквартирных домах города Люберцы	06 17610		20 000
Иные бюджетные ассигнования	06 17611	800	20 000
Субсидии юридическим лицам (кроме некоммерческих организаций), индивидуальным предпринимателям, физическим лицам	06 17610	810	20 000
Содержание и ремонт сетей теплоснабжения, водоснабжения и водоотведения города Люберцы	06 17611	200	2 341
Закупка товаров, работ и услуг для государственных (муниципальных) нужд	06 17611	200	2 341
Иные закупки товаров, работ и услуг для обеспечения государственных (муниципальных) нужд	06 17611	240	2 341
Муниципальная программа «Энергосбережение и повышение энергетической эффективности на территории города Люберцы»	07 0 0000		16 788
Энергосбережение и повышение энергетической эффективности	07 1 0000		16 788
Оснащение коллективными (общедомовыми) приборами учета тепловой энергии	07 1 7701		7 860
Иные бюджетные ассигнования	07 1 7701	800	7 860
Специальные расходы	07 1 7701	880	7 860
Оснащение индивидуальными приборами учета воды в многоквартирных жилых домах	07 1 7702		8 928
Иные бюджетные ассигнования	07 1 7702	800	8 928
Субсидии юридическим лицам (кроме некоммерческих организаций), индивидуальным предпринимателям, физическим лицам	07 1 7702	810	8 928
Муниципальная программа «Благоустройство и озеленение территории города Люберцы»	08 0 0000		308 238,23
Подпрограмма «Благоустройство и содержание территорий города Люберцы»	08 1 0000		200 539,23
Содержание территории города Люберцы	08 1 7801		9 860
Закупка товаров, работ и услуг для государственных (муниципальных) нужд	08 1 7801	200	9 860
Иные закупки товаров, работ и услуг для обеспечения государственных (муниципальных) нужд	08 1 7801	240	9 860
Благоустройство территории города Люберцы	08 1 7802		36 438
Закупка товаров, работ и услуг для государственных (муниципальных) нужд	08 1 7802	200	36 438
Иные закупки товаров, работ и услуг для обеспечения государственных (муниципальных) нужд	08 1 7802	240	36 438
Вырубка аварийных и сухостойных деревьев	08 1 7803		1 773
Закупка товаров, работ и услуг для государственных (муниципальных) нужд	08 1 7803	200	1 773
Иные закупки товаров, работ и услуг для обеспечения государственных (муниципальных) нужд	08 1 7803	240	1 773
Ликвидация несанкционированных свалок на территории города Люберцы	08 1 7804		2 559
Закупка товаров, работ и услуг для государственных (муниципальных) нужд	08 1 7804	200	2 559
Иные закупки товаров, работ и услуг для обеспечения государственных (муниципальных) нужд	08 1 7804	240	2 559
Новогоднее оформление города Люберцы	08 1 7805		6 135
Закупка товаров, работ и услуг для государственных (муниципальных) нужд	08 1 7805	200	6 135
Иные закупки товаров, работ и услуг для обеспечения государственных (муниципальных) нужд	08 1 7805	240	6 135
Устройство детских игровых и спортивных площадок	08 1 7806		119 993
Иные бюджетные ассигнования	08 1 7806	800	119 993
Субсидии юридическим лицам (кроме некоммерческих организаций), индивидуальным предпринимателям, физическим лицам	08 1 7806	810	119 993
Ремонт детских игровых и спортивных площадок	08 1 7807		16 694
Иные бюджетные ассигнования	08 1 7807	800	16 694
Субсидии юридическим лицам (кроме некоммерческих организаций), индивидуальным предпринимателям, физическим лицам	08 1 7807	810	16 694
Благоустройство территории муниципального образования городского поселения Люберцы Люберецкого муниципального района Московской области в части защиты территорий от неблагоприятного воздействия безнадзорных животных	08 1 7808		650
Закупка товаров, работ и услуг для государственных (муниципальных) нужд	08 1 7808	200	650
Иные закупки товаров, работ и услуг для обеспечения государственных (муниципальных) нужд	08 1 7808	240	650
Благоустройство территорий муниципальных образований Московской области от неблагоприятного воздействия безнадзорных животных	08 1 6017		2 594,23
Закупка товаров, работ и услуг для государственных (муниципальных) нужд	08 1 6017	200	2 594,23
Иные закупки товаров, работ и услуг для обеспечения государственных (муниципальных) нужд	08 1 6017	240	2 594,23
Создание муниципальных парков (парковых мест) на территории города Люберцы	08 1 7809		2 073
Закупка товаров, работ и услуг для государственных (муниципальных) нужд	08 1 7809	200	2 073
Иные закупки товаров, работ и услуг для обеспечения государственных (муниципальных) нужд	08 1 7809	240	2 073
Содержание муниципальных парков (парковых мест) на территории города Люберцы	08 1 7810		1 689
Закупка товаров, работ и услуг для государственных (муниципальных) нужд	08 1 7810	200	1 689
Иные закупки товаров, работ и услуг для обеспечения государственных (муниципальных) нужд	08 1 7810	240	1 689
Проектирование пешеходной зоны в городе Люберцы	08 1 7811		81
Закупка товаров, работ и услуг для государственных (муниципальных) нужд	08 1 7811	200	81
Иные закупки товаров, работ и услуг для обеспечения государственных (муниципальных) нужд	08 1 7811	240	81
Подпрограмма «Содержание и ремонт памятников города Люберцы»	08 2 0000		5 502
Содержание и ремонт памятников	08 2 7821		5 502
Закупка товаров, работ и услуг для государственных (муниципальных) нужд	08 2 7821	200	5 502
Иные закупки товаров, работ и услуг для обеспечения государственных (муниципальных) нужд	08 2 7821	240	5 502
Подпрограмма «Озеленение территорий города Люберцы»	08 3 0000		35 295
Цветочное оформление территорий города	08 3 7831		8 995
Закупка товаров, работ и услуг для государственных (муниципальных) нужд	08 3 7831	200	8 995
Иные закупки товаров, работ и услуг для обеспечения государственных (муниципальных) нужд	08 3 7831	240	8 995
Проведение колониального озеленения	08 3 7832		26 300
Закупка товаров, работ и услуг для государственных (муниципальных) нужд	08 3 7832	200	26 300
Иные закупки товаров, работ и услуг для обеспечения государственных (муниципальных) нужд	08 3 7832	240	26 300
Подпрограмма «Благоустройство несанкционированных территорий города Люберцы»	08 4 0000		2 576
Демонтаж незаконно установленных нестационарных объектов	08 4 7841		2 544
Закупка товаров, работ и услуг для государственных (муниципальных) нужд	08 4 7841	200	2 544
Иные закупки товаров, работ и услуг для обеспечения государственных (муниципальных) нужд	08 4 7841	240	2 544
Иные бюджетные ассигнования	08 4 7841	800	75
Исполнение судебных актов	08 4 7841	830	75
Выполнение работ по благоустройству после демонтажа незаконно установленных нестационарных объектов	08 4 7842		32
Закупка товаров, работ и услуг для государственных (муниципальных) нужд	08 4 7842	200	32
Иные закупки товаров, работ и услуг для обеспечения государственных (муниципальных) нужд	08 4 7842	240	32
Подпрограмма «Содержание и ремонт внутриквартальных дорог и дорог, имеющих признаки бесхозных, в рамках благоустройства города Люберцы»	08 5 0000		27 714
Содержание и ремонт внутриквартальных дорог и дорог, имеющих признаки бесхозных, в рамках благоустройства	08 5 7851		200 14 500
Закупка товаров, работ и услуг для государственных (муниципальных) нужд	08 5 7851	200	14 500
Иные закупки товаров, работ и услуг для обеспечения государственных (муниципальных) нужд	08 5 7851	240	14 500
Иные бюджетные ассигнования	08 5 7851	800	13 214
Исполнение судебных актов	08 5 7851	830	13 214
Обеспечивающая подпрограмма	08 6 0000		36 612
Расходы на обеспечение деятельности (оказание услуг) казенных учреждений	08 6 7659		36 612
Расходы на выплаты персоналу в целях обеспечения выполнения функций государственными (муниципальными) органами, казенными учреждениями, органами управления государственными внебюджетными фондами	08 6 7659	100	34 242
Расходы на выплаты персоналу казенных учреждений	08 6 7659	110	34 242
Закупка товаров, работ и услуг для государственных (муниципальных) нужд	08 6 7659	200	2 342
Иные закупки товаров, работ и услуг для обеспечения государственных (муниципальных) нужд	08 6 7659	240	2 342
Иные бюджетные ассигнования	08 6 7659	800	28
Уплата налогов, сборов и иных платежей	08 6 7659	850	28
Муниципальная программа «Молодежь города Люберцы»	09 0 0000		6 570
Молодежь города Люберцы	09 1 0000		6 570
Проведение мероприятий для детей и молодежи	09 1 7091		6 570
Межбюджетные трансферты	09 1 7091	500	6 570
Иные межбюджетные трансферты	09 1 7091	540	6 570
Муниципальная программа «Культура города Люберцы»	10 0 0000		64 093,29
Подпрограмма «Создание условий для организации и проведения массовых, публичных и культурно-развлекательных мероприятий для жителей города Люберцы»	10 1 0000		9 295
Организация и проведение массовых, публичных и культурно-развлекательных мероприятий	10 1 7901		9 295
Межбюджетные трансферты	10 1 7901	500	9 295
Иные межбюджетные трансферты	10 1 7901	540	9 295
Подпрограмма «Развитие библиотечного дела в городе Люберцы»	10 2 0000		15 015
Приобретение оборудования для библиотеки по адресу: ул.Наташинская, д.12	10 2 7921		1 620
Предоставление субсидий бюджетным, автономным учреждениям и иным некоммерческим организациям	10 2 7921	600	1 620
Субсидии бюджетным учреждениям	10 2 7921	610	1 620
Комплектование книжного фонда	10 2 7922		810
Предоставление субсидий бюджетным, автономным учреждениям и иным некоммерческим организациям	10 2 7922	600	810
Субсидии бюджетным учреждениям	10 2 7922	610	810
Капитальный ремонт библиотеки по адресу: Октябрьский проспект, д.49	10 2 7923		340
Предоставление субсидий бюджетным, автономным учреждениям и иным некоммерческим организациям	10 2 7923	600	340
Субсидии бюджетным учреждениям	10 2 7923	610	340
Капитальный ремонт библиотеки по адресу: ул.Космонавтов, д.36	10 2 7924		300

Предоставление субсидий бюджетным, автономным учреждениям и иным некоммерческим организациям	10 2 7924	600	300
Субсидии бюджетным учреждениям	10 2 7924	610	300
Расходы на оказание услуг и выполнение работ муниципальными учреждениями в сфере культуры	10 2 7959		11 945
Предоставление субсидий бюджетным, автономным учреждениям и иным некоммерческим организациям	10 2 7959	600	11 945
Субсидии бюджетным учреждениям	10 2 7959	610	11 945
Подпрограмма «Создание условий для организации досуга и отдыха жителей города Люберцы»	10 3 0000		20 469
Капитальный ремонт и ремонт здания «Дома офицеров»	10 3 7932		6 638
Предоставление субсидий бюджетным, автономным учреждениям и иным некоммерческим организациям	10 3 7932	600	1 000
Субсидии автономным учреждениям	10 3 7932	620	1 000
Закупка товаров, работ и услуг для государственных (муниципальных) нужд	10 3 7932	200	5 638
Иные закупки товаров, работ и услуг для обеспечения государственных (муниципальных) нужд	10 3 7932	240	5 638
Расходы на оказание услуг и выполнение работ муниципальными учреждениями в сфере культуры	10 3 7959		13 831
Предоставление субсидий бюджетным, автономным учреждениям и иным некоммерческим организациям	10 3 7959	600	13 831
Субсидии автономным учреждениям	10 3 7959	620	13 831
Подпрограмма «Развитие парков культуры и отдыха в городе Люберцы»	10 4 0000		19 314,29
Благоустройство Парка культуры и отдыха «Наташинские пруды»	10 4 7942		2 000
Предоставление субсидий бюджетным, автономным учреждениям и иным некоммерческим организациям	10 4 7942	600	2 000
Субсидии бюджетным учреждениям	10 4 7942	610	2 000
Благоустройство парков и создание новых парков	10 4 6006		2 327,29
Закупка товаров, работ и услуг для государственных (муниципальных) нужд	10 4 6006	200	2 327,29
Иные закупки товаров, работ и услуг для обеспечения государственных (муниципальных) нужд	10 4 6006	240	2 327,29
Приобретение сооружения под административное здание в Парке культуры и отдыха «Наташинские пруды»	10 4 7944		2 000
Предоставление субсидий бюджетным, автономным учреждениям и иным некоммерческим организациям	10 4 7944	600	2 000
Субсидии бюджетным учреждениям	10 4 7944	610	2 000
Расходы на оказание услуг и выполнение работ муниципальными учреждениями в сфере культуры	10 4 7959		12 987
Предоставление субсидий бюджетным, автономным учреждениям и иным некоммерческим организациям	10 4 7959	600	12 987
Субсидии бюджетным учреждениям	10 4 7959	610	12 987
Муниципальная программа «Развитие физической культуры и массового спорта на территории города Люберцы»	11 0 0000		11 599
Подпрограмма «Вовлечение жителей города Люберцы в систематические занятия физической культурой»	11 1 0000		3 610
Реализация функций в области физической культуры	11 1 7010		3 610
Межбюджетные трансферты	11 1 7010	500	3 610
Иные межбюджетные трансферты	11 1 7010	540	3 610
Подпрограмма «Развитие массового спорта на территории города Люберцы»	11 2 0000		4 790
Реализация функций в области массового спорта	11 2 7012		4 790
Межбюджетные трансферты	11 2 7012	500	4 790
Иные межбюджетные трансферты	11 2 7012	540	4 790
Подпрограмма «Спортивные сооружения города Люберцы»	11 3 0000		3 199
Ремонт стадиона «Искра»	11 3 7013		3 100
Закупка товаров, работ и услуг для государственных (муниципальных) нужд	11 3 7013	200	3 100
Иные закупки товаров, работ и услуг для обеспечения государственных (муниципальных) нужд	11 3 7013	240	3 100
Сертификация стадиона «Искра»	11 3 7014		99
Закупка товаров, работ и услуг для государственных (муниципальных) нужд	11 3 7014	200	99
Иные закупки товаров, работ и услуг для обеспечения государственных (муниципальных) нужд	11 3 7014	240	99
Муниципальная программа «Информирование населения о деятельности органов местного самоуправления города Люберцы»	12 0 0000		14 253
Информирование населения	12 1 0000		14 253
Опубликование нормативно-правовых актов и информации о деятельности органов местного самоуправления города Люберцы в периодическом издании (газета)	12 1 7714		1 867
Закупка товаров, работ и услуг для государственных (муниципальных) нужд	12 1 7714	200	1 867
Иные закупки товаров, работ и услуг для обеспечения государственных (муниципальных) нужд	12 1 7714	240	1 867
Информирование населения о деятельности органов местного самоуправления города Люберцы через телевидение	12 1 7715		4 480
Закупка товаров, работ и услуг для государственных (муниципальных) нужд	12 1 7715	200	4 480
Иные закупки товаров, работ и услуг для обеспечения государственных (муниципальных) нужд	12 1 7715	240	4 480
Информирование населения о деятельности органов местного самоуправления города Люберцы через радиовещание	12 1 7716		900
Закупка товаров, работ и услуг для государственных (муниципальных) нужд	12 1 7716	200	900
Иные закупки товаров, работ и услуг для обеспечения государственных (муниципальных) нужд	12 1 7716	240	900
Обслуживание сайтов города Люберцы	12 1 7717		880
Закупка товаров, работ и услуг для государственных (муниципальных) нужд	12 1 7717	200	880
Иные закупки товаров, работ и услуг для обеспечения государственных (муниципальных) нужд	12 1 7717	240	880
Размещение информации о деятельности органов местного самоуправления города Люберцы в федеральных информационных агентствах	12 1 7719		492
Закупка товаров, работ и услуг для государственных (муниципальных) нужд	12 1 7719	200	492
Иные закупки товаров, работ и услуг для обеспечения государственных (муниципальных) нужд	12 1 7719	240	492
Изготовление полиграфической продукции и неперидических печатных изданий о деятельности органов местного самоуправления города Люберцы	12 1 7720		4 063
Закупка товаров, работ и услуг для государственных (муниципальных) нужд	12 1 7720	200	4 063
Иные закупки товаров, работ и услуг для обеспечения государственных (муниципальных) нужд	12 1 7720	240	4 063
Изготовление сувенирной продукции с символикой города Люберцы	12 1 7721		100
Закупка товаров, работ и услуг для государственных (муниципальных) нужд	12 1 7721	200	100
Иные закупки товаров, работ и услуг для обеспечения государственных (муниципальных) нужд	12 1 7721	240	100
Изготовление и размещение социальной рекламы в праздничные дни на наружных информационных носителях	12 1 7722		992
Закупка товаров, работ и услуг для государственных (муниципальных) нужд	12 1 7722	200	992
Иные закупки товаров, работ и услуг для обеспечения государственных (муниципальных) нужд	12 1 7722	240	992
Организация Интернет и телевизионных пресс-конференций	12 1 7723		479
Закупка товаров, работ и услуг для государственных (муниципальных) нужд	12 1 7723	200	479
Иные закупки товаров, работ и услуг для обеспечения государственных (муниципальных) нужд	12 1 7723	240	479
Муниципальная программа «Развитие субъектов малого и среднего предпринимательства в городе Люберцы»	13 0 0000		600
Подпрограмма «Финансовая поддержка субъектов малого и среднего предпринимательства и организаций, образующих инфраструктуру поддержки и развития малого и среднего предпринимательства»	13 1 0000		500
Предоставление грантов в форме субсидий начинающим малым предпринимателям на создание собственного дела	13 1 7531		500
Иные бюджетные ассигнования	13 1 7531	800	500
Субсидии юридическим лицам (кроме некоммерческих организаций), индивидуальным предпринимателям, физическим лицам	13 1 7531	610	500
Подпрограмма «Создание благоприятной среды для предпринимательства»	13 2 0000		100
Информационное наполнение раздела «Малому и среднему бизнесу» на официальном сайте администрации города Люберцы	13 2 7541		100
Закупка товаров, работ и услуг для государственных (муниципальных) нужд	13 2 7541	200	100
Иные закупки товаров, работ и услуг для обеспечения государственных (муниципальных) нужд	13 2 7541	240	100
Муниципальная программа «Освещение города Люберцы»	14 0 0000		44 656
Уличное освещение	14 1 0000		44 656
Обеспечение энергос			